

Guide de l'utilisateur

Home Cinema

EH-TW9200W

EH-TW9200

EH-TW8200W

EH-TW8200

EH-TW7200



Utilisation des différents guides

Les guides de ce projecteur sont organisés comme suit.

Consignes de sécurité/Guide d'assistance et de service

Contient des informations sur l'utilisation du projecteur en toute sécurité, ainsi qu'un guide d'assistance et d'entretien, des listes de dépannage, etc. Veuillez à lire attentivement ce guide avant d'utiliser le projecteur.



Guide de l'utilisateur (ce guide)

Contient des informations sur la configuration et les opérations de base avant d'utiliser le projecteur, l'utilisation du menu Configuration, ainsi que la résolution des problèmes et l'exécution d'un entretien de routine.



Guide de démarrage rapide

Contient des informations sur les procédures de configuration du projecteur. Veuillez lire ce guide en premier.

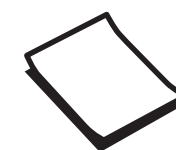

Lunettes 3D Guide de l'utilisateur

Contient des informations sur la manipulation des lunettes 3D, des avertissements, etc.

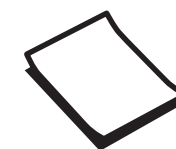

WirelessHD Transmitter Guide de l'utilisateur (EH-TW9200W/EH-TW8200W uniquement)

Contient des informations sur la manipulation du WirelessHD Transmitter, des avertissements, etc.



Symboles utilisés dans ce guide

Indications de sécurité

La documentation et le projecteur utilisent des symboles graphiques qui indiquent comment utiliser l'appareil en toute sécurité. Vous trouverez ces symboles et leur signification ci-dessous. Veillez à comprendre et à respecter ces symboles afin d'éviter de vous blesser ou de provoquer des dégâts.

Avertissement

Ce symbole signale des informations qui, si elles sont ignorées, peuvent provoquer des blessures, voire la mort, en raison d'une manipulation incorrecte.



Attention

Ce symbole indique des informations qui, si elles sont ignorées, peuvent provoquer des blessures ou des dégâts physiques, en raison d'une manipulation incorrecte.

Indications d'informations générales

Attention

Indique des procédures susceptibles d'entraîner des dommages ou une défaillance.

	Informations supplémentaires qu'il peut être utile de connaître sur un sujet.
	Renvoie à une page contenant des informations détaillées sur un sujet.
Nom du menu	Indique les éléments du menu Configuration. Exemple : Image - Mode couleurs
Nom du bouton	Indique les boutons de la télécommande ou du panneau de commande. Exemple : bouton 

À propos de l'emploi des termes " ce produit " ou " ce projecteur "

Outre l'unité principale du projecteur, des éléments fournis ou des accessoires en option peuvent être désignés par les termes " ce produit " ou " ce projecteur ".

Structure du guide et conventions de notation

Utilisation des différents guides	1
Symboles utilisés dans ce guide	2
Indications de sécurité	2
Indications d'informations générales	2
À propos de l'emploi des termes " ce produit " ou " ce projecteur "	2

Introduction

Caractéristiques du projecteur	6
Écran 3D dynamique	6
Ajustement des images en fonction de l'environnement (Mode couleurs)	6
Réglage absolu de la couleur	6
Conforme aux transmissions sans fil pour les normes WirelessHD (EH-TW9200W/EH- TW8200W uniquement)	7
Autres fonctions utiles	7
Noms et fonctions des pièces	8
Avant/dessus	8
Panneau de commande	9
Télécommande	11
Arrière	14
Dessous	15
Apparence	16

Préparation

Installation	17
Différentes méthodes de projection	17
Réglage de la taille de l'image projetée	18
Connexion d'un périphérique	19
Connexion d'un équipement vidéo	19
Connexion d'un ordinateur	19
Connexion de périphériques externes	20
Connexion au port Trigger out	20
Connexion de périphériques WirelessHD (EH-TW9200W/EH-TW8200W uniquement)	20

Connexion de smartphones ou de tablettes (EH-TW9200W/EH-TW8200W uniquement)	20
Retrait du cache d'interface	21
Fixation d'un serre-fils HDMI (EH-TW9200W/ EH-TW9200/EH-TW8200W/EH-TW8200 uniquement)	22

Préparation de la télécommande

Installation des piles de la télécommande	23
Portée de la télécommande	23
Portée (de gauche à droite)	23
Portée (de haut en bas)	23

Opérations de base

Début et fin de la projection

Mise sous tension du projecteur et projection	25
Si l'image désirée n'est pas projetée	25
Mise hors tension	26

Réglage de l'écran projeté

Affichage de la mire de test	28
Réglage de la mise au point	28
Réglage de la taille de l'image projetée (réglage du zoom)	28
Réglage de l'inclinaison du projecteur-	29
Réglage de la position de l'image projetée (décalage de l'objectif)	29
Correction la distorsion trapézoïdale	30
Masquage temporaire de l'image	30

Réglage de l'image

Réglage de l'image

Sélection de la qualité de projection (Mode couleurs)	32
Basculement de l'écran entre le mode Complet et le mode Zoom (Aspect)	33

Réglages absolus de la couleur

Réglage de la teinte, de la saturation et de la luminosité	35
Réglage de la valeur gamma	35
Sélection et réglage de la valeur de correction	36

Ajustement pendant l’affichage de l’image (EH-TW9200W/EH-TW9200/EH-TW8200W/EH-TW8200 uniquement)	36
Ajustement à l’aide du graphe de réglage gamma (EH-TW9200W/EH-TW9200/EH-TW8200W/EH-TW8200 uniquement)	36
Réglage des valeurs RVB (Offset/Gain)	37
Temp. couleur	37
Tonalité de peau	38
Ajustements détaillés de l’image	39
Réglage de la Netteté	39
Réglage de l’iris auto	39
Interpolation image (EH-TW9200W/EH-TW9200/EH-TW8200W/EH-TW8200 uniquement)	40
Super-resolution	41
Align. des panneaux	41
Traitement images	42
Sélection du Gamme de couleurs (EH-TW9200W/EH-TW9200 uniquement)	43
Affichage de l’image dans la qualité enregistrée (fonction mémoire)	44
Fonction d’enregistrement	44
Enregistrement d’une mémoire	44
Chargement d’une mémoire	45
Suppression d’une mémoire enregistrée	45
Modification du nom d’une mémoire	45
Fonctions utiles	
Visualisation d’images 3D	47
Réglage des images 3D	47
Lorsque le projecteur détecte un format 3D	47
Lorsque le projecteur ne peut pas détecter un format 3D	47
Si l’image 3D ne peut être visualisée	47
Utilisation de lunettes 3D	48
Chargement des lunettes 3D	48
Appariement des lunettes 3D	49
Port des lunettes 3D	49
Portée de visualisation des images 3D	50
Avertissements relatifs à la visualisation d’images 3D	50
Conversion des images 2D en images 3D et affichage	54
Connexion via WirelessHD (EH-TW9200W/EH-TW8200W uniquement)	55
Installation de l’émetteur WirelessHD Transmitter	55
Nom des pièces de l’émetteur WirelessHD Transmitter	55
Installation de l’émetteur WirelessHD Transmitter	57
Projection d’images	57
Menu des paramètres WirelessHD	59
Portée de transmission du WirelessHD	60
Fonctions utiles de l’émetteur WirelessHD Transmitter	61
Sélection de l’image cible	61
Sélection de la source d’image	62
Portée de la télécommande	63
Utilisation de la fonction de liaison HDMI	65
Fonction liaison HDMI	65
Paramètres de liaison HDMI	65
Connexions périph	66
Projection de deux images différentes avec Réglage PIP	67
Types d’écrans qui peuvent être affichés simultanément	67
Projection en mode Réglage PIP	67
Démarrage du mode Image dans l’image	67
Modification des réglages Réglage PIP	68
Menu Configuration	
Fonctions du menu Configuration	69
Utilisation du menu Configuration	69
Tableau du menu Configuration	70
Menu Image	70
Menu Signal	72
Menu Réglage	75
Menu Avancé	78
Menu Mémoire	80
Menu Information menu	80

Menu Réinit.	81
Menu Réglage PIP	81

Dépannage

Dépannage	82
Lecture des témoins	82
État du témoin en cas d'erreur/avertissement	82
État des témoins en fonctionnement normal	84
Si les témoins ne fournissent aucune indication utile	84
Contrôle du problème	84
Problèmes relatifs aux images	85
Problèmes au démarrage de la projection	90
Problèmes de télécommande	90
Problèmes avec le panneau de commande	91
Problèmes de 3D	91
Problèmes HDMI	92
Problèmes liés à WirelessHD (EH-TW9200W/ EH-TW8200W uniquement)	92

Maintenance

Maintenance	94
Nettoyage	94
Nettoyage du filtre à air	94
Nettoyage de l'unité principale	95
Nettoyage de l'objectif	96
Nettoyage des lunettes 3D	96
Fréquence de remplacement des consommables	96
Fréquence de remplacement du filtre à air	96
Fréquence de remplacement de la lampe	96
Remplacement des consommables	97
Remplacement du filtre à air	97
Remplacement de la lampe	98
Remise à zéro de la durée d'utilisation de la lampe	100

Annexe

Accessoires en option et consommables	101
Options	101
Consommables	101
Résolutions prises en charge	102
Vidéo component	102
Vidéo composite	102
Signaux d'ordinateur (RVB analogique)	102
Signal d'entrée HDMI1/HDMI2	102
Signal d'entrée 3D	103
Signal d'entrée WirelessHD	103
Signal d'entrée 3D MHL (via un émetteur WirelessHD Transmitter*)	103
Caractéristiques techniques	105
Glossaire	107
Remarques générales	109
Avis général	110



Caractéristiques du projecteur

Écran 3D dynamique

Un écran de projection exceptionnel pour bénéficier du contenu 3D sur Blu-ray et des images filmées à l'aide d'une caméra 3D. 🖱️ [p.47](#)

Vous pouvez également convertir des images 2D standard en images 3D. 🖱️ [p.54](#)

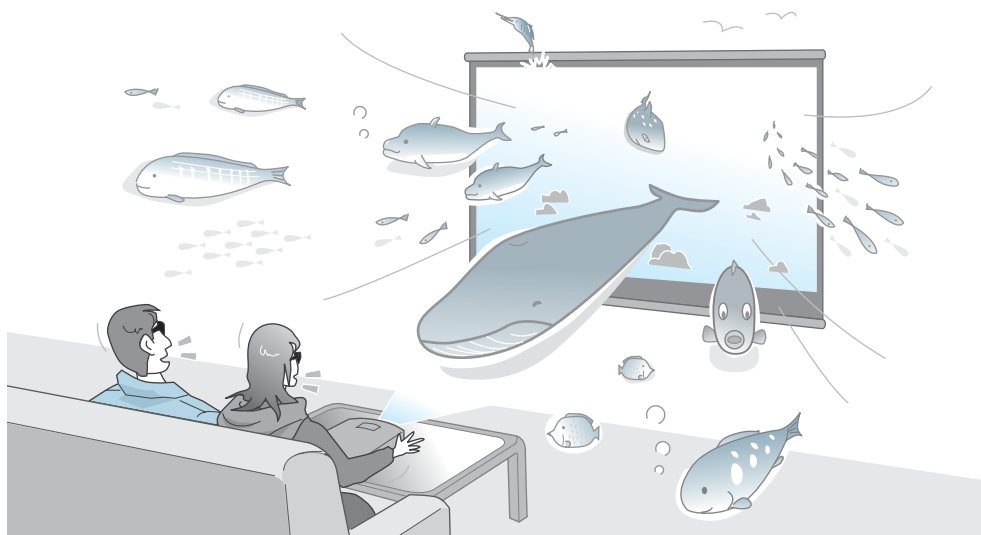

Ajustement des images en fonction de l'environnement (Mode couleurs)

Une simple sélection du **Mode couleurs** vous permet de projeter l'image optimale pour votre environnement. 🖱️ [p.32](#)

Exemple de réglage

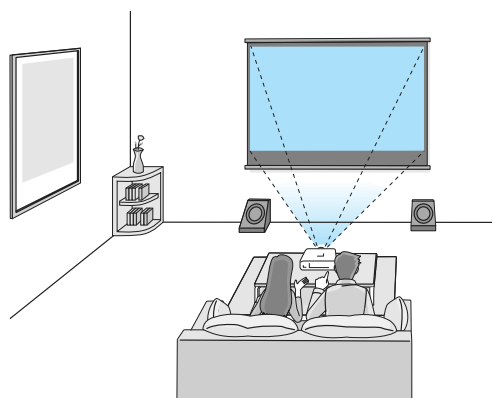

Salle de séjour

Idéal en cas d'utilisation dans un local éclairé

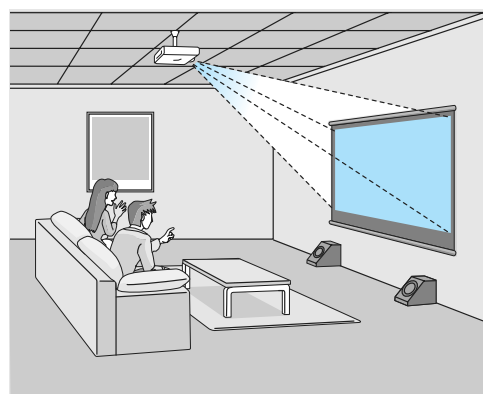

Cinéma

Pour les films et les concerts dans une pièce sombre

Réglage absolu de la couleur

Outre le mode couleurs, vous pouvez aussi ajuster la température de couleur de l'image et des tonalités de peau selon vos préférences. 🖱️ [p.37](#)

Mieux encore, vous pouvez obtenir des couleurs adaptées aux images et parvenir aux couleurs désirées en combinant un réglage gamma, un réglage du décalage RVB ou du gain pour chaque couleur, ainsi qu'un réglage de la teinte, de la saturation et de la luminosité pour chaque couleur RVBCMJ. 🖱️ [p.35](#)

Conforme aux transmissions sans fil pour les normes WirelessHD (EH-TW9200W/EH-TW8200W uniquement)

Le projecteur peut recevoir, sans fil, des données pour les images à partir de périphériques AV compatibles WirelessHD. Il n'est pas nécessaire de connecter directement un câble à l'unité principale du projecteur. Vous pouvez connecter un maximum de cinq périphériques AV à la fois à l'émetteur WirelessHD Transmitter et basculer d'une image à l'autre à l'aide de la télécommande.

Vous pouvez également connecter d'autres périphériques de sortie, tels que des téléviseurs, et basculer vers le périphérique. Les autres périphériques de sortie peuvent ainsi projeter des images à partir du périphérique AV connecté, même si le projecteur est éteint. 🖱️ p.55

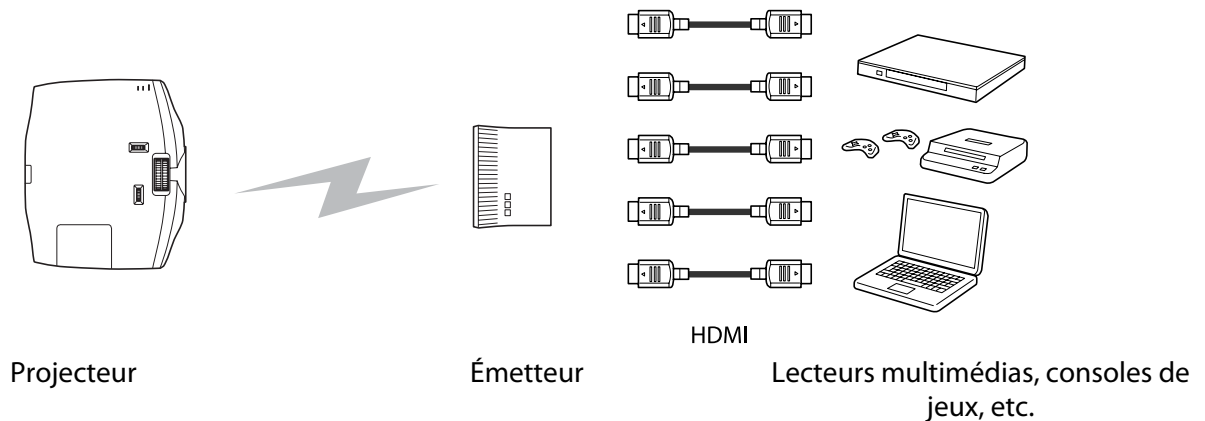

Vous pouvez également connecter des smartphones ou des tablettes compatibles MHL au moyen d'un câble compatible MHL. 🖱️ p.20

Autres fonctions utiles

Les fonctions suivantes pourront également s'avérer utiles.

- La télécommande comporte un rétroéclairage qui permet de l'utiliser aisément dans les pièces les plus sombres. Son utilisation est également simplifiée grâce à l'emploi du seul bouton 🖱️ . 🖱️ p.11
- La fonction de décalage de l'objectif vous permet d'ajuster la position de projection lorsque le projecteur ne peut être placé directement face à l'écran. La possibilité de déplacer le projecteur vers le haut, vers le bas, vers la gauche ou vers la droite par rapport à l'écran, sans modifier la portée de projection, vous permet de placer le projecteur où vous le souhaitez. 🖱️ p.29
- La fonction **Interpolation image** crée une image intermédiaire entre une image et la suivante, ce qui crée une expérience de visionnage plus nette et plus lisse, en supprimant les à-coups (sauts d'images, par exemple). (EH-TW9200W/EH-TW9200/EH-TW8200W/EH-TW8200 uniquement) 🖱️ p.40
- La fonction **Super-resolution** vous permet de profiter de DVD en haute résolution. De même, les zones présentant une faible résolution (les parties floues) et les images en Full Hi-Vision sont plus lisses et plus nettes. 🖱️ p.41

Noms et fonctions des pièces

Avant/dessus

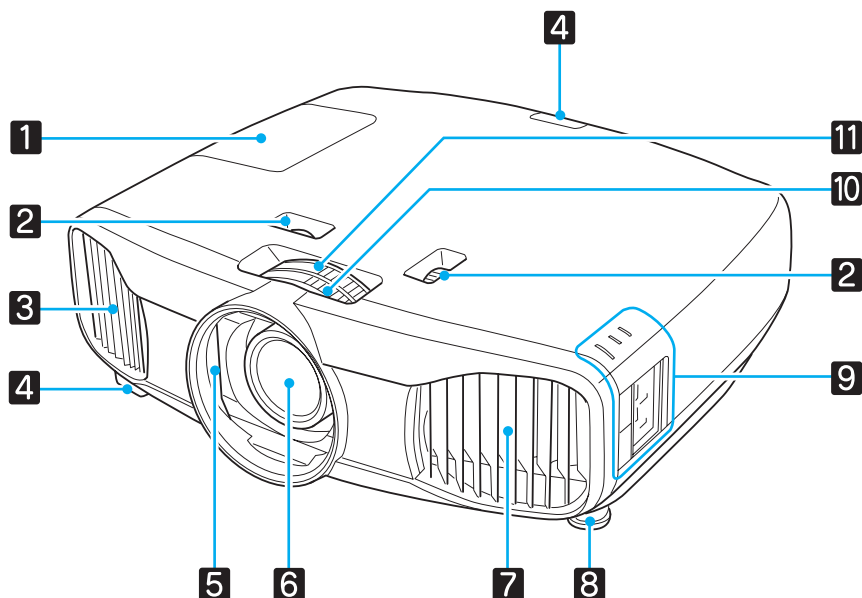



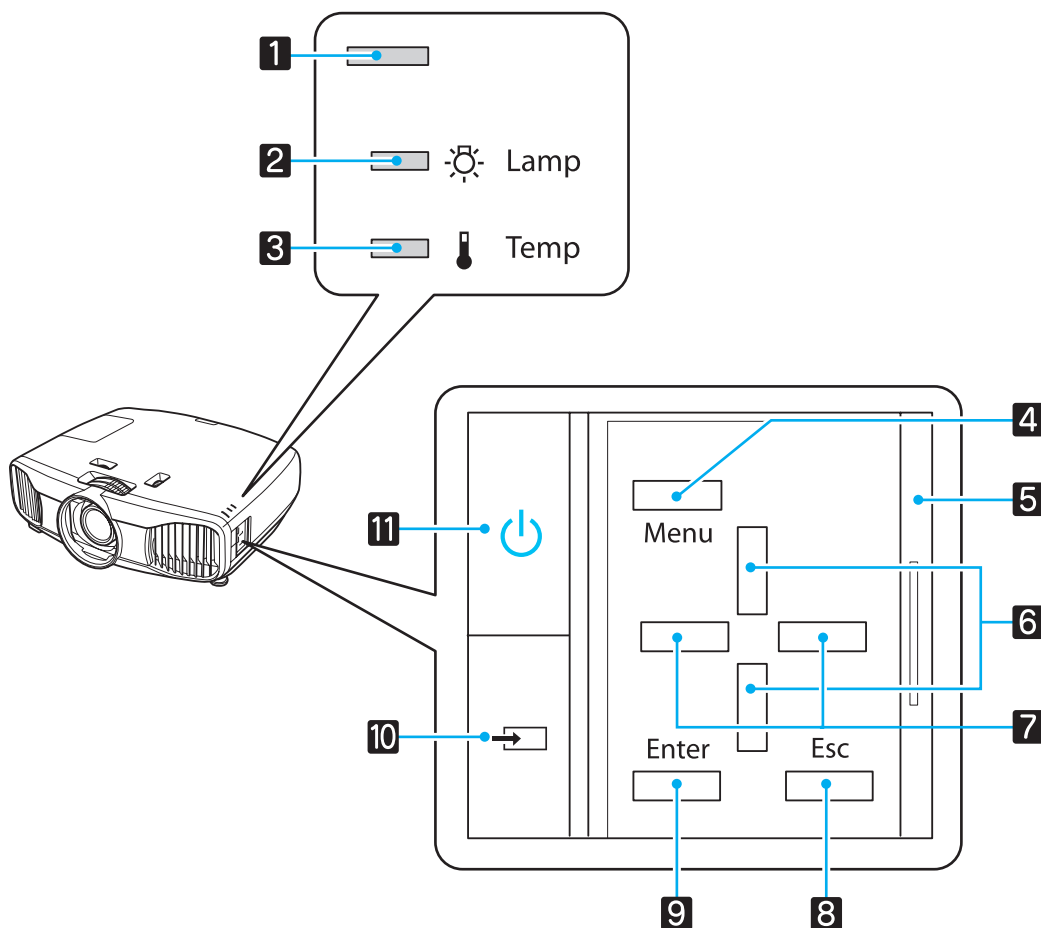

Nom		Fonction
1	Capot de la lampe	Ouvrez-le pour remplacer la lampe du projecteur. ➡ p.98
2	Rotateur de décalage de l'objectif	Permet de régler la position de l'image projetée. ➡ p.29
3	Grille de ventilation	Grille de ventilation permettant de refroidir l'intérieur du projecteur. <div style="border: 1px solid black; padding: 5px;"> <p>⚠ Attention</p> <p>Pendant la projection, n'approchez pas votre visage ou vos mains de la grille de sortie d'air et ne placez pas d'objets pouvant être déformés ou endommagés par la chaleur. L'air chaud évacué par la grille de ventilation peut provoquer des brûlures, des déformations ou des accidents.</p> </div>
4	Récepteur de télécommande	Reçoit les signaux de la télécommande. ➡ p.23
5	Obturbateur de l'objectif	Se ferme automatiquement lorsque le projecteur est éteint pour protéger l'objectif des rayures et des saletés. ➡ p.25
6	Objectif du projecteur	Les images sont projetées à partir de cet objectif.
7	Couvercle du filtre à air	Lorsque vous nettoyez ou remplacez le filtre à air, vous devez ouvrir ce couvercle. ➡ p.94, p.97
	Grille d'entrée d'air	Grille d'entrée permettant de refroidir l'intérieur du projecteur.
8	Pied avant réglable	En cas d'installation sur une surface (une table, par exemple), déployez le pied pour régler l'inclinaison horizontale. ➡ p.29
9	Panneau de commande	Panneau de commande du projecteur. Ouvrez le couvercle du panneau de commande pour effectuer les opérations. ➡ p.9

Nom	Fonction
10 Bague de mise au point	Permet de régler la mise au point de l'image. 🖱️ p.28
11 Bague de zoom	Permet de régler la taille de l'image. 🖱️ p.28

Panneau de commande

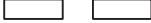

Boutons/Témoins	Fonction
1	Clignote pour indiquer que le préchauffage ou le refroidissement est en cours. Indique l'état du projecteur en combinaison avec les autres témoins allumés ou clignotants. 🖱️ p.82
2 	Clignote en orange lorsqu'il est temps de remplacer la lampe. Indique les erreurs sur le projecteur en combinaison avec les autres témoins allumés ou clignotants. 🖱️ p.82
3 	Clignote en orange si la température interne est trop élevée. Indique les erreurs sur le projecteur en combinaison avec les autres témoins allumés ou clignotants. 🖱️ p.82
4 Menu	Permet d'afficher et de fermer le menu Configuration. Dans le menu Configuration, vous pouvez effectuer des réglages de signal, d'image, de signal d'entrée, etc. 🖱️ p.69
5 Couvercle du panneau de commande	Couvercle du panneau de commande. Pour utiliser le panneau de commande, saisissez le bouton et faites glisser le couvercle.





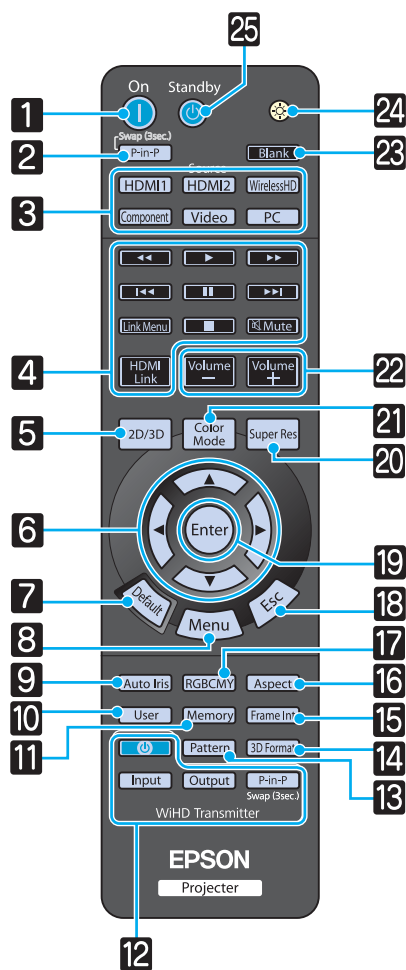



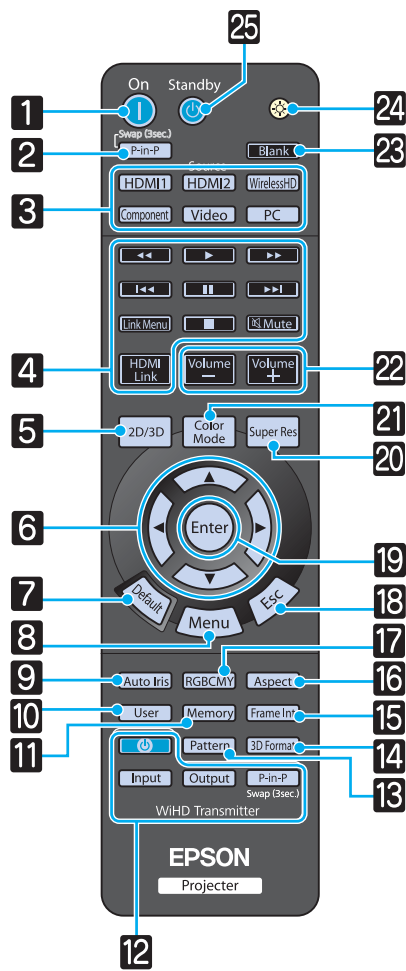















	Boutons/Témoins	Fonction
6		Permet de sélectionner la valeur de réglage de la correction trapézoïdale et des éléments de menu. 🖱️ p.30
7		Permet de sélectionner la valeur de réglage des éléments de menu. 🖱️ p.69
8	Esc 	Permet de retourner au niveau de menu précédent lorsqu'un menu est affiché. 🖱️ p.69
9	Enter 	Permet de sélectionner des fonctions et des réglages lorsqu'un menu est affiché. 🖱️ p.69
10		Passe à l'image d'un autre port d'entrée. 🖱️ p.25
11		Permet d'allumer ou d'éteindre le projecteur. 🖱️ p.25 Allumé lorsque le projecteur est allumé. Indique les erreurs sur le projecteur en combinaison avec les autres témoins allumés ou clignotants. 🖱️ p.82

Télécommande





Bouton	Fonction
1 	Permet d'allumer le projecteur. ➡ p.25
2 	Permet de projeter deux sources d'image simultanément, l'une sur l'écran principal et l'autre sur le sous-écran. (Image dans l'image) ➡ p.67 Appuyez sur le bouton et maintenez-le enfoncé pour commuter les sources d'image sur l'écran principal et le sous-écran.
3 	Passes à l'image d'un autre port d'entrée. ➡ p.25 Le bouton est uniquement disponible pour EH-TW9200W/EH-TW8200W.
4 	Ce bouton affiche le menu de réglages pour la liaison HDMI. Les autres boutons permettent ensuite de lancer ou d'arrêter la lecture, etc. des périphériques connectés qui sont conformes aux normes CEC HDMI. ➡ p.65
5 	Bascule entre 2D et 3D. ➡ p.47
6 	Permet de sélectionner des éléments de menu et des valeurs de réglage. ➡ p.69
7 	Permet de rétablir la valeur par défaut du réglage, si l'écran de réglage du menu est affiché. ➡ p.69
8 	Permet d'afficher et de fermer le menu Configuration. Dans le menu Configuration, vous pouvez effectuer des réglages de signal, d'image, de signal d'entrée, etc. ➡ p.69
9 	Permet de régler la fonction Auto Iris. ➡ p.39
10 	Exécute la fonction attribuée au bouton Utilisateur. ➡ p.75
11 	Permet d'enregistrer, de charger ou d'effacer une mémoire. ➡ p.44

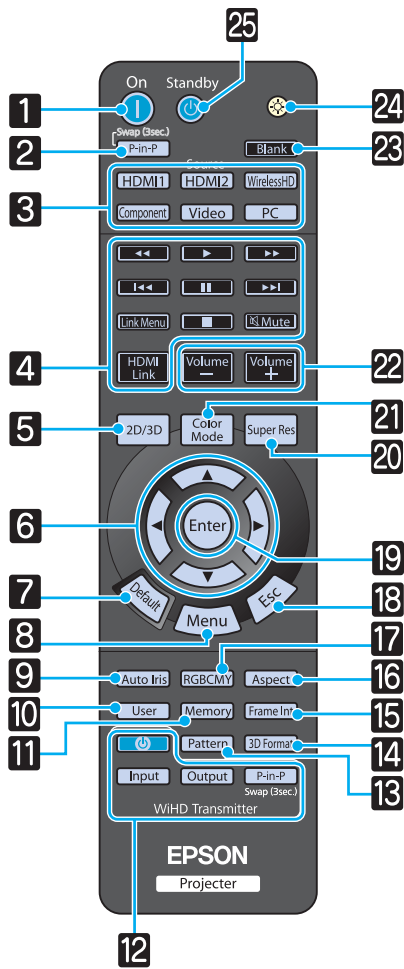

Bouton	Fonction
12	 (Disponible uniquement pour EH-TW9200W/ EH-TW8200W) Commande de l'émetteur WiHD Transmitter Permet de mettre l'émetteur WirelessHD Transmitter sous tension ou de basculer entre l'entrée et la sortie. Veuillez à pointer la télécommande en direction de l'émetteur WirelessHD Transmitter lorsque vous effectuez les opérations.  p.55
13	 Permet d'afficher et de fermer la mire de test.  p.28
14	 Permet de modifier le format 3D. Ce projecteur prend en charge les formats 3D suivants. <ul style="list-style-type: none"> • Frame Packing • Côte à côte • Haut et bas  p.47
15	 (Disponible uniquement pour EH-TW9200W/ EH-TW9200/ EH-TW8200W/ EH-TW8200) Permet de réduire les à-coups causés par des mouvements rapides lors de l'interpolation d'images et de procéder aux réglages nécessaires pour obtenir une image plus lisse et plus nette.  p.40
16	 Permet de sélectionner le mode d'aspect en fonction du signal d'entrée.  p.33
17	 Permet de régler la teinte, la saturation et la luminosité de chaque couleur RVBCMJ.  p.35
18	 Permet de retourner au niveau de menu précédent lorsqu'un menu est affiché.  p.69
19	 Lorsqu'un menu est affiché, accepte et entre la sélection actuelle et passe au niveau suivant.  p.69
20	 Sélectionnez Super-resolution pour réduire les zones floues, telles que les bords de l'image.  p.41
21	 Permet de modifier le Mode couleurs .  p.32
22	  Permet de régler le volume des périphériques connectés qui sont conformes aux normes CEC HDMI.
23	 Permet de masquer temporairement ou d'afficher l'image.  p.30



Bouton	Fonction
24	 <p>Les boutons de la télécommande s'allument pendant environ 10 secondes. Cette fonctionnalité peut s'avérer pratique pour utiliser la télécommande dans une pièce sombre.</p>
25	<p>Standby</p>  <p>Permet d'éteindre le projecteur. ➔ p.26</p>

Arrière

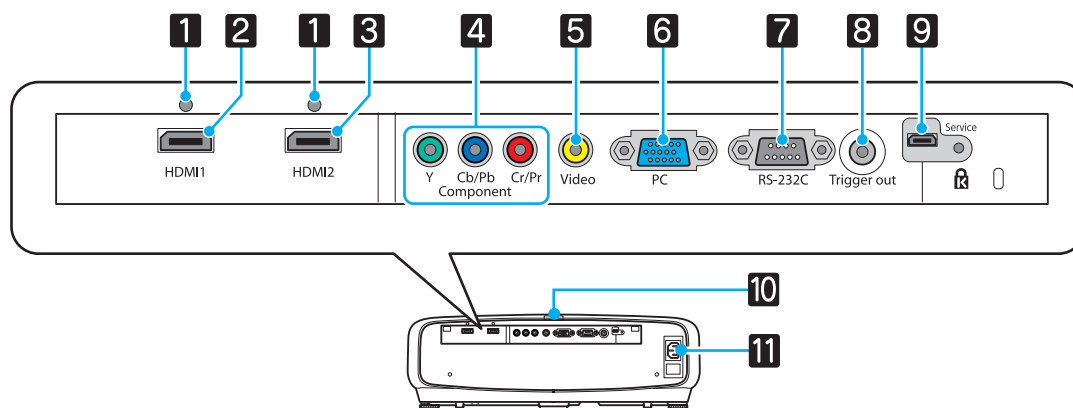

Nom	Fonction
1 Support de câble	Les câbles HDMI épais, d'un diamètre extérieur important, risquent de se débrancher aisément en raison de leur poids. Pour éviter que le câble ne se débranche, fixez-le à l'aide du serre-fils HDMI fourni (EH-TW9200W/EH-TW9200/EH-TW8200W/EH-TW8200 uniquement). ➡ p.22
2 Port HDMI1	Permet la connexion d'équipements vidéo et d'ordinateurs compatibles HDMI. ➡ p.19
3 Port HDMI2	
4 Port Component	Permet la connexion au port de sortie Component (YCbCr ou YPbPr) d'un équipement vidéo. ➡ p.19
5 Port Video	Permet la connexion au port de sortie vidéo composite d'un équipement vidéo. ➡ p.19
6 Port PC	Permet la connexion au port de sortie RVB d'un ordinateur. ➡ p.19
7 Port RS-232C	Pour contrôler le projecteur depuis un ordinateur, connectez-les ensemble à l'aide d'un câble RS-232C. Ce port est destiné à des fins de contrôle et ne doit normalement pas être utilisé. ➡ p.105
8 Port Trigger out	Permet de connecter des périphériques externes, tels que des écrans motorisés. ➡ p.20
9 Port Service	Port de service. Celui-ci n'est généralement pas utilisé.
10 Récepteur de télécommande	Reçoit les signaux de la télécommande. ➡ p.23
11 Prise d'alimentation	Branchez le cordon d'alimentation. ➡ p.25

Dessous

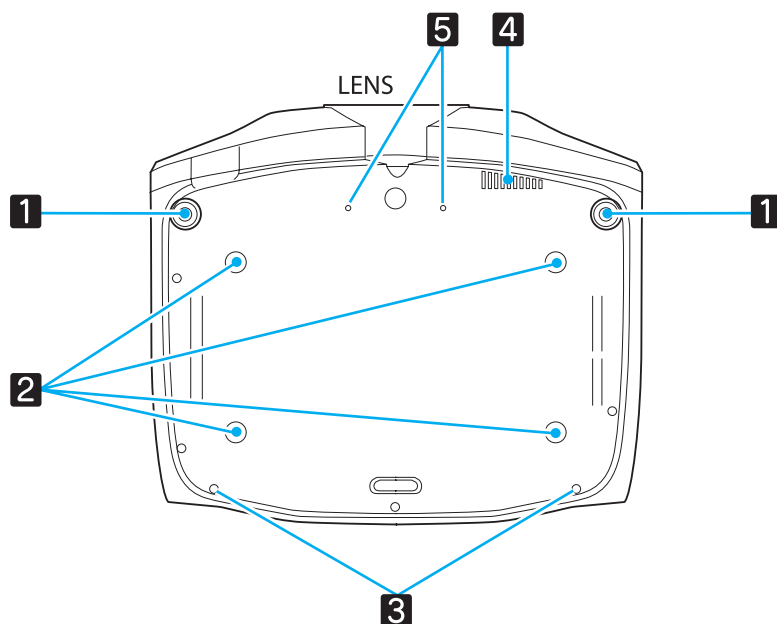

	Nom	Fonction
1	Pied avant réglable	En cas d'installation sur une surface (une table, par exemple), déployez le pied pour régler l'inclinaison horizontale. ➡ p.29
2	Points de fixation au plafond (quatre points)	Permet de fixer la fixation de plafond en option lors de la suspension du projecteur au plafond. ➡ p.101
3	Vis de fixation du cache du câble	Permet de fixer le cache du câble en option.
4	Grille de ventilation	Grille de ventilation permettant de refroidir le récepteur WirelessHD. Lors de la suspension au plafond, veillez à ce que la poussière ne puisse s'accumuler dans cette partie.
5	Vis pour l'objectif anamorphoseur	Permet de fixer l'objectif anamorphoseur.

Apparence

Unités : mm

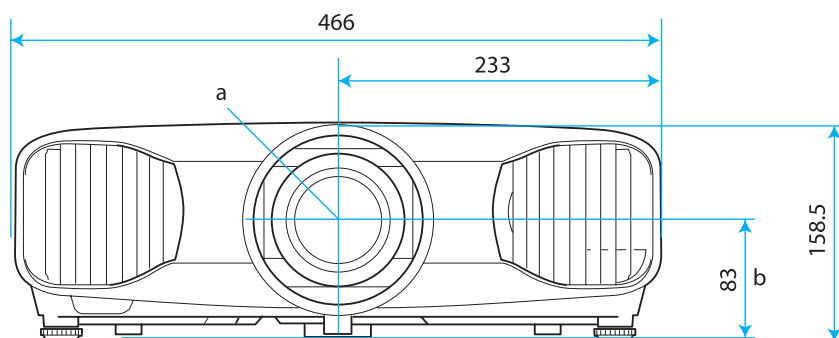

- a Centre de l'objectif
- b Distance entre le centre de l'objectif et le trou de montage pour bride de suspension
- c Sens de l'objectif

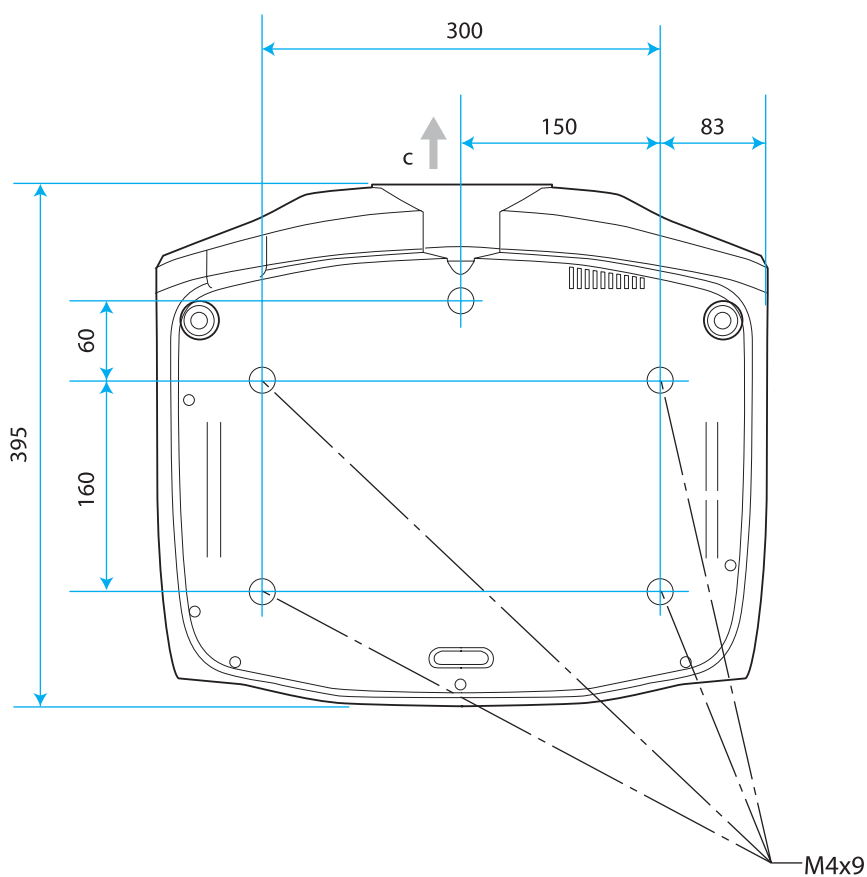

Installation

Différentes méthodes de projection

Avertissement

- Dans le cadre de l'installation de la fixation de plafond (suspension du projecteur au plafond), une procédure d'installation spécifique est requise. Une installation incorrecte risque d'entraîner des blessures ou des détériorations en cas de chute du projecteur.
- En cas d'utilisation d'adhésifs, de lubrifiants ou d'huile sur les points d'installation de la fixation de plafond (pour éviter que les vis ne se desserrent), ou de lubrifiants, d'huiles, etc., sur le projecteur, le boîtier risque de se craqueler et le projecteur risque de tomber, ce qui pourrait entraîner des blessures pour les personnes se trouvant sous le projecteur. Ce dernier pourrait aussi être endommagé.
- Ne posez pas le projecteur sur le côté. Ceci peut entraîner des dysfonctionnements.
- Évitez d'installer le projecteur dans un local très humide ou poussiéreux, ou dans un local exposé à la fumée d'un feu ou à de la fumée de tabac.

Attention

Nettoyez le filtre à air tous les trois mois. Nettoyez-le plus souvent si l'environnement est particulièrement poussiéreux.  [p.94](#)

Installation sur un meuble et projection

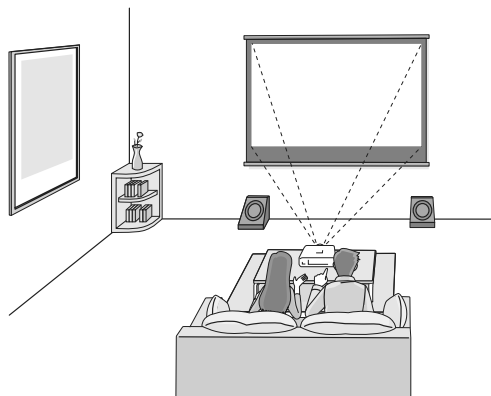

Suspension au plafond et projection

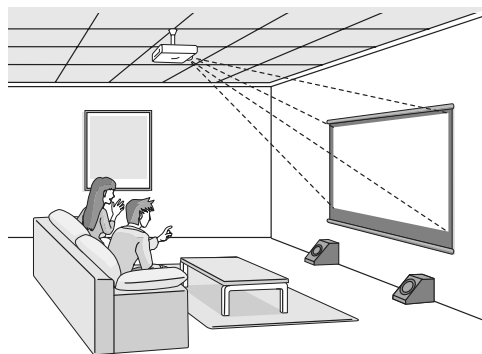

Lorsque vous installez le projecteur au plafond, réglez **Projection** en mode plafond.  **Réglage - Projection** [p.75](#)

Utilisation de la fonction de décalage de l'objectif

La fonction de décalage de l'objectif vous permet d'ajuster la position de projection vers le haut, vers le bas, vers la gauche et vers la droite.

Elle vous permet de procéder facilement aux réglages, sans déformer l'image, même si vous ne pouvez pas placer le projecteur directement face à l'écran.

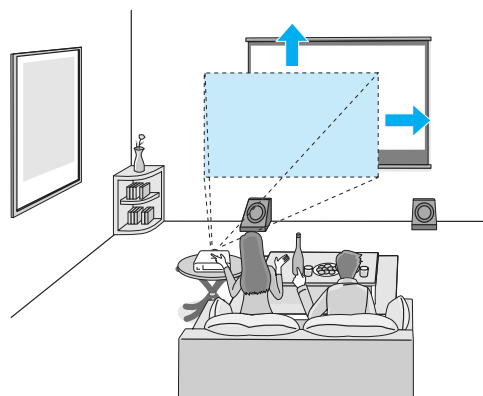

Réglage de la taille de l'image projetée

La taille de l'image projetée augmente à mesure que le projecteur est éloigné de l'écran. Consultez le tableau ci-dessous pour trouver la distance optimale d'installation du projecteur par rapport à l'écran. Les valeurs indiquées ici ne sont fournies qu'à titre de référence.

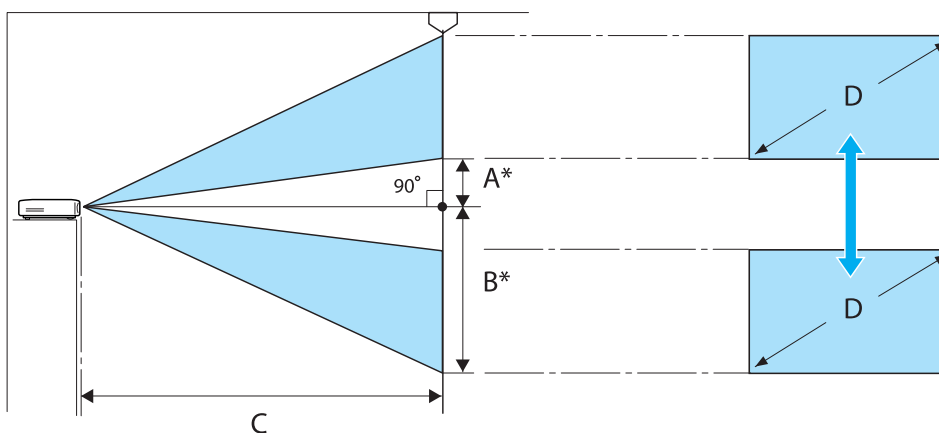

- * Distance entre le centre de l'objectif et le bord de l'image projetée.
 (A : lorsque la fonction de décalage de l'objectif est placée au point le plus haut)
 (B : lorsque la fonction de décalage de l'objectif est placée au point le plus bas)

Unité : cm

Format d'écran 16:9		Distance de projection (C)		Valeurs maximales de la fonction de décalage de l'objectif*	
D	L x H	Minimum (large)	Maximum (télé)	Distance (A)	Distance (B)
40"	89 x 50	117	252	23	73
60"	130 x 75	177	380	34	109
80"	180 x 100	238	508	46	145
100"	220 x 120	298	636	57	181
120"	270 x 150	359	764	68	218
150"	330 x 190	450	956	85	272
180"	440 x 250	540	1148	103	327

Format d'écran 4:3		Distance de projection (C)		Valeurs maximales de la fonction de décalage de l'objectif*	
D	L x H	Minimum (large)	Maximum (télé)	Distance (A)	Distance (B)
40"	81 x 61	144	309	28	89
60"	120 x 90	218	466	42	133
80"	160 x 120	292	623	56	178
100"	200 x 150	366	779	70	222
120"	240 x 180	440	936	84	267
150"	300 x 230	551	1171	105	333
200"	410 x 300	736	1562	139	444

* Vous ne pouvez pas définir une valeur maximale à la fois pour le décalage vertical et le décalage horizontal de l'objectif. [p.29](#)

Connexion d'un périphérique

Attention

- Branchez les câbles nécessaires avant de relier le périphérique à une prise électrique.
- Vérifiez la forme du connecteur du câble et celle du port, puis branchez le câble. Si vous forcez pour enfoncer un connecteur de forme incorrecte dans un port, vous risquez de l'endommager et de provoquer une défaillance.

Le projecteur EH-TW9200W/EH-TW8200W dispose d'un cache d'interface qui vous permet de voir clairement la section des connecteurs à l'arrière. Retirez le cache d'interface avant de connecter les câbles. ➡ p.21

Connexion d'un équipement vidéo

Pour projeter des images à partir d'un lecteur de DVD, d'un système VHS, etc., connectez la source souhaitée selon l'une des méthodes suivantes.

En cas d'emploi d'un câble HDMI

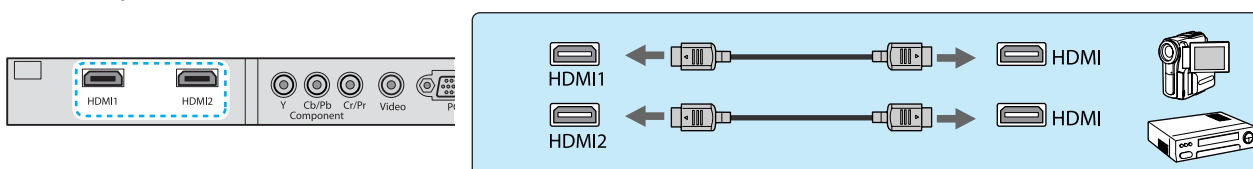

Fixez le câble HDMI à l'aide du serre-fils HDMI. (EH-TW9200W/EH-TW9200/EH-TW8200W/EH-TW8200 uniquement) ➡ p.22

En cas d'emploi d'un câble vidéo

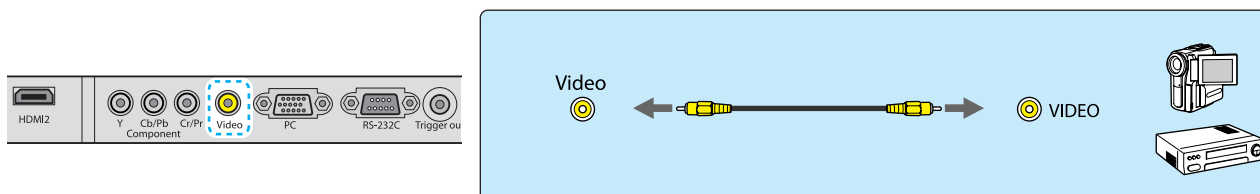

En cas d'emploi d'un câble vidéo Component

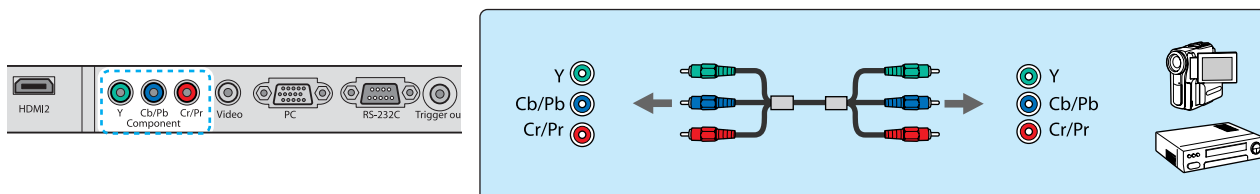

- Le câble varie selon le signal de sortie provenant de l'équipement vidéo connecté.
- Certains types d'équipement vidéo peuvent envoyer différents types de signaux. Consultez la documentation de l'équipement vidéo pour vérifier quels signaux il peut envoyer.
- Ce projecteur ne possédant pas de haut-parleur intégré, connectez votre système AV pour diffuser le son de votre équipement connecté.

Connexion d'un ordinateur

Pour projeter des images à partir d'un ordinateur, connectez l'ordinateur selon l'une des méthodes suivantes.

En cas d'emploi d'un câble informatique

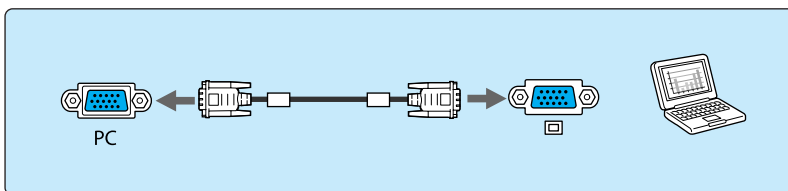
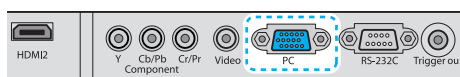

En cas d'emploi d'un câble HDMI

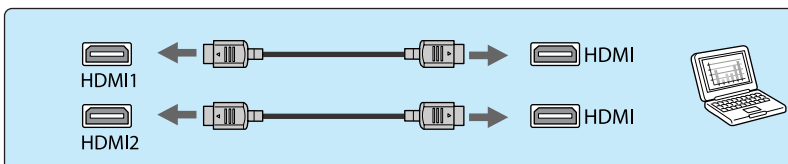
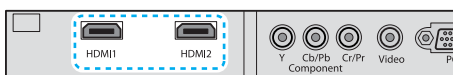

Fixez le câble HDMI à l'aide du serre-fils HDMI. (EH-TW9200W/EH-TW9200/EH-TW8200W/EH-TW8200 uniquement) ➡ [p.22](#)

Connexion de périphériques externes

■ Connexion au port Trigger out

Pour connecter des périphériques externes tels que des écrans motorisés, raccordez un câble stéréo à mini-connecteur (3,5 mm) au port Trigger Out.

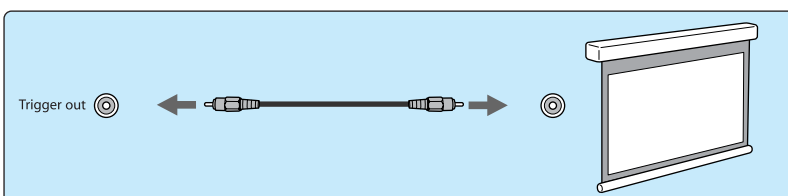
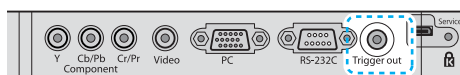

Lorsque le port est activé, un signal (12 V c.c.) est émis du port pour communiquer le statut du projecteur (allumé ou éteint) aux périphériques connectés (écrans électriques, par exemple).



📖 Lors de l'utilisation de la fonction Trigger out, activez la fonction Trigger Out. ➡ **Avancé - Fonctionnement - Trigger Out** [p.78](#)

■ Connexion de périphériques WirelessHD (EH-TW9200W/EH-TW8200W uniquement)

Le projecteur reçoit les données transmises depuis le WirelessHD Transmitter et projette les images. ➡ [p.55](#)

Vous pouvez changer l'image projetée en appuyant sur le bouton  de la télécommande ou le bouton  du panneau de commande.

- 📖 • Lorsque vous recevez des images WirelessHD, assurez-vous que **WirelessHD** est bien réglé sur **On**. ➡ **Réglage - WirelessHD** [p.75](#)
- Vous pouvez sélectionner le périphérique à afficher dans la section **Connexions périph** de **Liaison HDMI**. ➡ **Liaison HDMI-Connexions périph** [p.66](#)

■ Connexion de smartphones ou de tablettes (EH-TW9200W/EH-TW8200W uniquement)

Vous pouvez connecter des smartphones ou des tablettes compatibles MHL au WirelessHD Transmitter.

Utilisez un câble compatible MHL pour connecter le port micro-USB d'un smartphone ou d'une tablette au port HDMI5 du WirelessHD Transmitter.

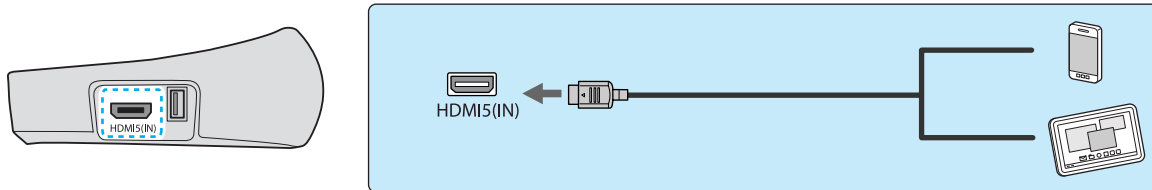

Vous pouvez piloter des smartphones ou des tablettes à l'aide de la télécommande du projecteur.

Vous pouvez également visionner des vidéos et écouter de la musique tout en chargeant un smartphone ou une tablette.

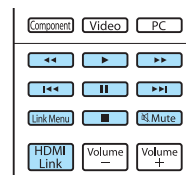

Attention

- Assurez-vous d'utiliser un câble compatible MHL pour effectuer les connexions. Pendant le chargement, le smartphone ou la tablette peut générer de la chaleur, entraîner une fuite de liquide, exploser ou générer d'autres conditions susceptibles de provoquer un incendie.
- Lorsqu'une connexion est établie à l'aide d'un convertisseur MHL-HDMI, vous pouvez être dans l'impossibilité de charger ou de contrôler le périphérique à partir de la télécommande.



Pendant la lecture, certains périphériques consomment plus d'énergie que la quantité fournie, rendant impossible le chargement pendant la lecture vidéo ou d'autres opérations.

Retrait du cache d'interface

Le cache d'interface est fixé sur la section des connecteurs à l'arrière du projecteur EH-TW9200W/EH-TW8200W. Retirez ce cache lorsque vous utilisez un câble pour connecter un périphérique.

Il y a des fentes au bas du cache d'interface qui vous permettent de tirer le cache vers l'avant et de le sortir des rainures au niveau de la partie supérieure.

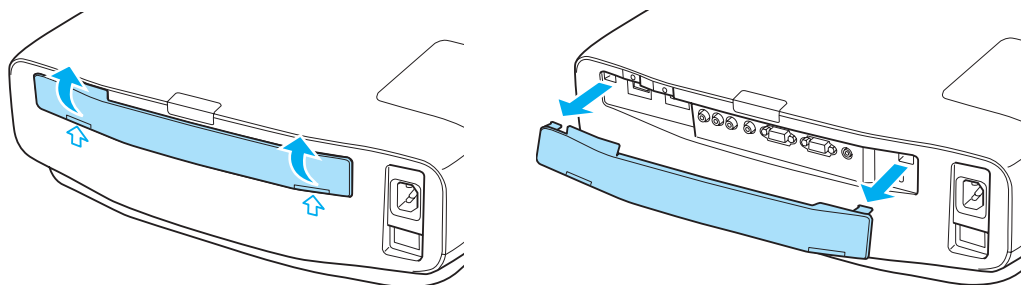

- Lors de la réinstallation, commencez par insérer les sections saillantes dans les rainures au niveau de la partie supérieure.
- Veillez à ranger le cache d'interface en toute sécurité, vous en avez en effet besoin lorsque vous transportez le projecteur.

Fixation d'un serre-fils HDMI (EH-TW9200W/EH-TW9200/EH-TW8200W/EH-TW8200 uniquement)

Si le câble HDMI est lourd et pend, veuillez à le fixer au support de câble à l'aide d'un serre-fils HDMI de manière à ce que le câble ne soit pas déconnecté du port par son poids.

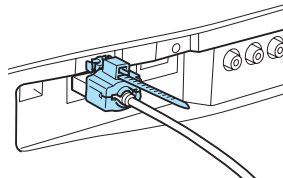

Préparation de la télécommande

Installation des piles de la télécommande

Attention

- Veillez à installer les nouvelles piles à l'endroit en respectant les signes (+) et (-) marqués sur les piles et à l'intérieur du boîtier.
- N'utilisez que des piles AA manganèse ou alcalines.

1 Retirez le couvercle du compartiment à piles.

Poussez sur la languette du couvercle du compartiment à piles, puis relevez celui-ci.

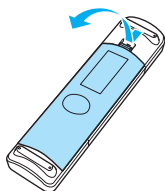

2 Remplacez les piles.

Contrôlez la polarité des piles (+) et (-) avant de les installer.

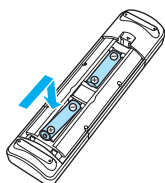

3 Remplacez le couvercle du compartiment à piles.

Appuyez sur le couvercle jusqu'à ce qu'il fasse entendre un déclic.

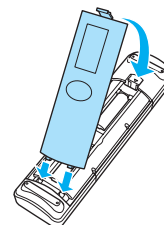

 Si la télécommande ne réagit plus, ou lentement, ou si elle ne fonctionne plus, il est probable que les piles soient usées. Dans ce cas, vous devez remplacer les piles. Utilisez deux piles alcalines ou manganèse AA.

Portée de la télécommande

La portée de l'émetteur WirelessHD Transmitter varie.  [p.63](#)

Portée (de gauche à droite)

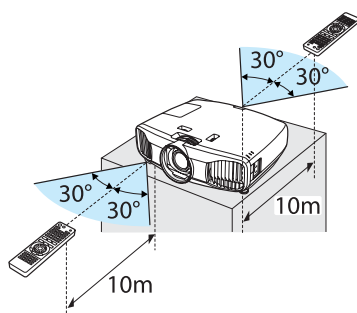

Portée (de haut en bas)

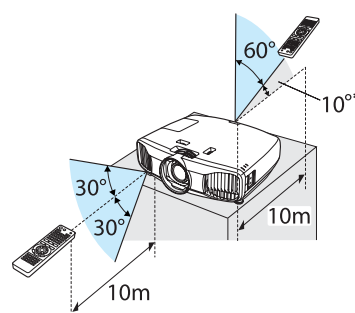

* Les signaux de télécommande ne sont pas disponibles à cette portée.

Début et fin de la projection

Mise sous tension du projecteur et projection

1 Branchez l'équipement au projecteur.

2 Branchez le cordon d'alimentation.
Utilisez le cordon d'alimentation fourni.

3 Allumez l'équipement connecté.

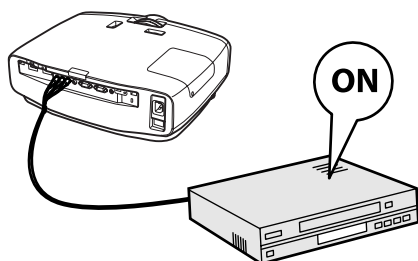

4 Allumez le projecteur.

Télécommande Panneau de commande

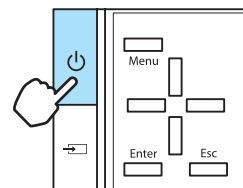
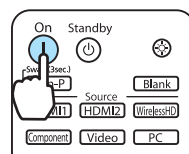

L'obturateur de l'objectif s'ouvre et la projection commence.

Lorsque **Aliment. Directe** est réglé sur **On**, vous pouvez lancer la projection en branchant simplement le cordon d'alimentation au projecteur, sans devoir appuyer sur des boutons. **Avancé - Fonctionnement - Aliment. Directe p.78**

⚠ Avertissement

Ne regardez pas directement l'objectif pendant la projection.



- Ce projecteur comporte une fonction Contrôle parental qui permet d'empêcher les enfants d'allumer accidentellement l'appareil, une fonction Blocage fonctionne. qui interdit toute opération accidentelle, etc. **Avancé - Réglage - Verrouillage - Contrôle parental/Blocage fonctionne. p.75**
- En cas d'utilisation à une altitude d'au moins 1500 m, réglez le **Mode haute alt.** sur **On**. **Avancé - Fonctionnement - Mode haute alt. p.78**
- Ce projecteur comporte une fonction Ajustement Auto qui sélectionne automatiquement les réglages optimaux en cas de changement du signal d'entrée pour l'ordinateur connecté. **Signal - Ajustement Auto p.72**
- Le projecteur dispose d'un port Trigger out qui permet de communiquer l'état d'alimentation du projecteur (on/off) aux périphériques externes. Lors de l'utilisation de cette fonction, sélectionnez Trigger Out. **Avancé - Fonctionnement - Trigger Out p.78**

Si l'image désirée n'est pas projetée

Si l'image n'est pas projetée, vous pouvez changer la source selon l'une des méthodes suivantes.

Télécommande

Appuyez sur le bouton correspondant au port désiré.

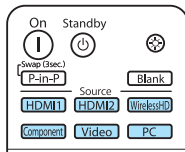

Panneau de commande

Appuyez sur le bouton  et sélectionnez le port désiré.

Appuyez sur le bouton **Enter** pour confirmer la sélection.

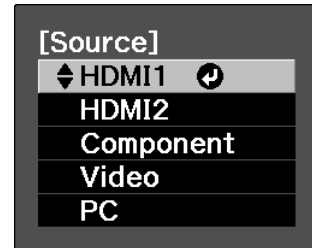

- Pour l'équipement vidéo, lancez la lecture, puis changez de source.
- Si les couleurs ne sont pas naturelles lorsque vous passez à une source **Video** ou **Component**, assurez-vous que le port auquel vous êtes connecté correspond bien au **Signal d'entrée**.  **Avancé - Signal entrée - Signal Vidéo/Component** p.78

Mise hors tension

1

Éteignez l'équipement connecté.



Quand **Mise hs tension** est réglé sur **On** dans le menu **Liaison HDMI**, le fait d'éteindre un équipement compatible CEC HDMI peut aussi éteindre le projecteur.  **Réglage - Liaison HDMI - Mise hs tension** p.75

2

Appuyez sur le bouton  de la télécommande ou du panneau de commande du projecteur.

Télécommande Panneau de commande

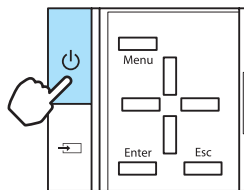
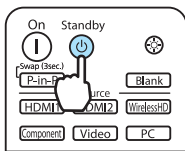

Un message de confirmation s'affiche.

3

Appuyez à nouveau sur .

Souhaitez vous éteindre ?

Oui : Presser la touche 
Non : Presser une autre touche

La projection prend fin et l'obturateur de l'objectif se ferme automatiquement.



Lorsque **Confirmation attente** est réglé sur **Off**, vous pouvez éteindre le projecteur en appuyant une fois sur le bouton  de la télécommande.

 **Avancé - Affichage - Confirmation attente** p.78

4

Attendez que le refroidissement soit terminé.

Le témoin de fonctionnement du panneau de commande du projecteur cesse de clignoter.

5

Débranchez le cordon d'alimentation.



Si le cordon d'alimentation est branché, l'appareil consomme un peu d'électricité même s'il n'est pas utilisé.

Réglage de l'écran projeté

Affichage de la mire de test

Lorsque vous réglez le zoom, la mise au point ou la position de projection juste après l'installation du projecteur, vous pouvez afficher une mire de test au lieu de connecter un équipement vidéo.

Appuyez sur le bouton **Pattern** de la télécommande pour afficher la mire de test.

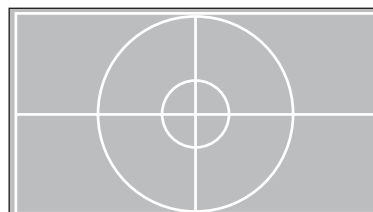
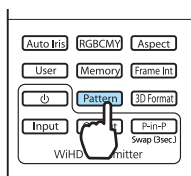

Vous pouvez ajuster la position d'affichage, etc. à l'aide de la mire de test.

Vous pouvez également sélectionner les mires d'affichage des couleurs rouge, verte et bleue, ainsi que la mire de réglage de la position d'affichage pour le modèle EH-TW9200W/EH-TW9200. Vous pouvez utiliser la mire pour procéder au réglage des couleurs lors de l'émission d'un signal d'image.

Appuyez sur le bouton **Esc** pour ne plus afficher la mire de test.

Pour EH-TW9200W/EH-TW9200, vous pouvez aussi y mettre fin en sélectionnant **Quitter**.

Réglage de la mise au point

Tournez la bague de mise au point afin de régler la mise au point.

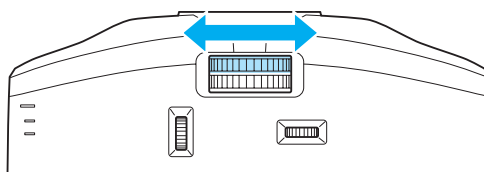

Réglage de la taille de l'image projetée (réglage du zoom)

Tournez la bague de zoom pour régler la taille de l'image projetée.

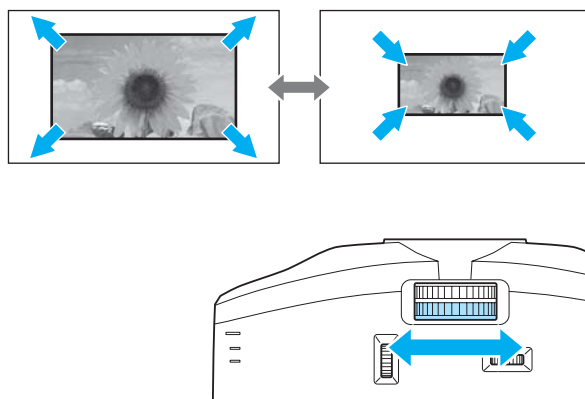

Réglage de l'inclinaison du projecteur-

Si l'écran de projection est incliné (les côtés gauche et droit du projecteur se trouvent à des hauteurs différentes) lorsque le projecteur est placé sur une table, réglez le pied avant de façon à mettre les deux côtés de niveau.

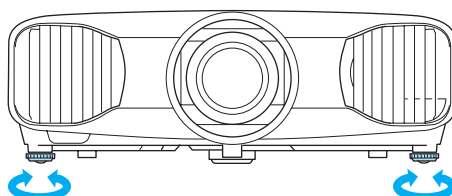

Réglage de la position de l'image projetée (décalage de l'objectif)

Si le projecteur ne peut être placé face à l'écran, vous pouvez régler la position de l'image à l'aide de la fonction de décalage de l'objectif.

Procédez aux réglages à l'aide du rotateur de décalage de l'objectif.

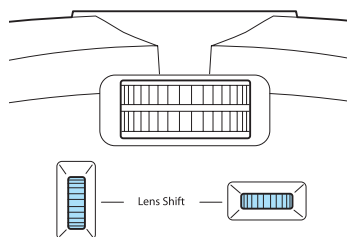

Vous pouvez régler la position vers le haut, vers le bas, vers la gauche et vers la droite, dans la zone définie par les lignes pointillées, comme indiqué sur l'illustration de droite.

La position verticale (V) (vers le haut et vers le bas) peut être ajustée jusqu'à 96 % de la hauteur de l'écran tandis que la position horizontale (H) (vers la droite et vers la gauche) peut être ajustée jusqu'à 47 % de la largeur de l'écran.

Pour rétablir la position de l'image au centre, remplacez le rotateur en position centrale.

Pour localiser le centre de la plage de décalage de l'objectif, faites tourner le rotateur de décalage de l'objectif jusqu'à ce qu'un déclic soit émis.

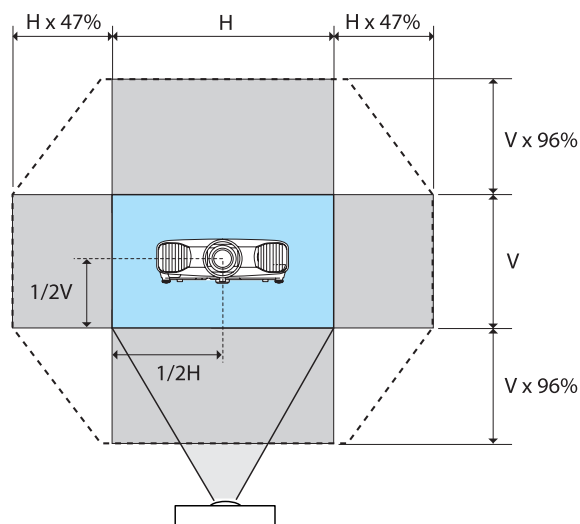

Attention

Lorsque vous transportez le projecteur, faites revenir l'objectif en position centrale (de sa position horizontale) et en position basse (de sa position verticale). Si vous transportez le projecteur alors que l'objectif est déplacé vers le haut, vers le bas, vers la gauche ou vers la droite, vous risquez d'endommager le mécanisme de décalage de l'objectif. Par ailleurs, fixez le coussin de protection qui était attaché au moment de l'achat.







En cas de distorsion trapézoïdale lors de la projection à un certain angle à l'aide de la fonction de décalage de l'objectif, il est possible que vous ne puissiez pas corriger complètement la distorsion. Lors de l'utilisation de la fonction de décalage de l'objectif, placez le projecteur de manière à ce qu'il soit parallèle à l'écran, puis utilisez la fonction de décalage de l'objectif uniquement pour ajuster la position.

Correction la distorsion trapézoïdale

Vous pouvez utiliser les boutons  du panneau de commande pour corriger la distorsion trapézoïdale.

Ouvrez le couvercle du panneau de commande sur le côté pour utiliser le panneau de commande.  p.9

Appuyez sur le bouton  ou  pour afficher les jauges de réglage.

Lorsque les jauges sont affichées, appuyez sur les boutons  et  pour procéder à la correction verticale.

Si le haut ou le bas de l'image est trop large

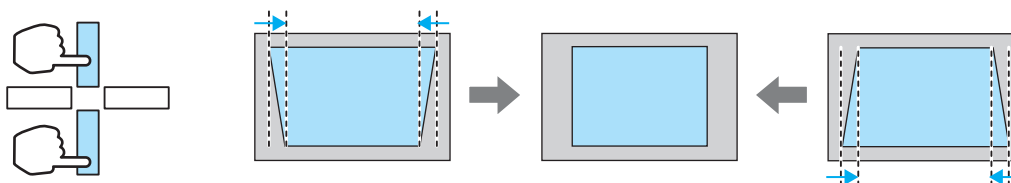

- L'image projetée est plus petite en cas de correction de la distorsion trapézoïdale. Augmentez la distance de projection afin d'adapter l'image projetée à la taille de l'écran.
- Vous pouvez effectuer les réglages de distorsion trapézoïdale dans le menu Configuration.
 - ☛ Réglage - Keystone p.75
- Vous pouvez appliquer des corrections efficaces dans un angle de projection de 30° de haut en bas.
- Pour le réglage de la position, vous pouvez préserver la qualité de l'image projetée en procédant à la correction à l'aide de la fonction de décalage de l'objectif. Utilisez la fonction de correction de la distorsion trapézoïdale lorsque vous ne pouvez pas procéder aux réglages à l'aide de la fonction de décalage de l'objectif.

Masquage temporaire de l'image

Vous pouvez utiliser cette fonctionnalité pour masquer temporairement l'image à l'écran.

Appuyez sur le bouton  pour afficher ou masquer l'image.

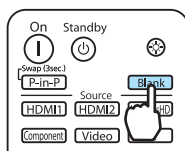



La lecture des vidéos continue même lorsque les vidéos sont masquées, vous ne pouvez donc pas retourner au point où vous avez masqué l'image à l'aide du bouton .

Réglage de l'image

Sélection de la qualité de projection (Mode couleurs)

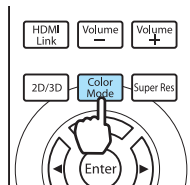

Vous pouvez obtenir une qualité d'image optimale pour votre environnement lors d'une projection. La luminosité de l'image varie en fonction du mode sélectionné.

1 Appuyez sur le bouton .



Vous pouvez effectuer les réglages dans le menu Configuration.  **Image - Mode couleurs** [p.70](#)

2 Choisissez **Mode couleurs**.

Appuyez sur les boutons   dans le menu pour sélectionner **Mode couleurs**, puis appuyez sur le bouton  pour confirmer la sélection.



En cas de projection d'images 2D

Vous pouvez sélectionner **Dynamique**, **Salle de séjour**, **Naturel**, **THX** ou **Cinéma**.

Les options **Dynamique 3D**, **Cinéma 3D** et **3D THX** sont grisées et ne peuvent être sélectionnées.

En cas de projection d'images 3D

Vous pouvez sélectionner **Dynamique 3D**, **Cinéma 3D** ou **3D THX**.

Les options **Dynamique**, **Salle de séjour**, **Naturel**, **THX** et **Cinéma** sont grisées et ne peuvent être sélectionnées.

Choix en cas de projection d'images 2D

Mode	Application
Dynamique	Ce mode est idéal en cas d'utilisation dans un local éclairé.
Salle de séjour	Ce mode est idéal en cas d'utilisation dans un local éclairé. Les images sont claires et nettes.
Naturel	Mode idéal en cas d'utilisation dans un local sombre. Il est conseillé d'effectuer le réglage des couleurs dans ce mode.  p.6
THX*	Mode de couleurs agréé par THX Ltd.
Cinéma	Idéal pour les films et les concerts dans une pièce sombre.

* Selon le modèle utilisé, il est possible que l'option **THX** ne soit pas affichée.

Choix en cas de projection d'images 3D

Mode	Application
Dynamique 3D	Destiné à la projection d'images 3D. Les images sont lumineuses et plus nettes qu'en mode Cinéma 3D.
Cinéma 3D	Destiné à la projection d'images 3D. Permet d'obtenir des couleurs plus nettes qu'en mode Dynamique 3D.
3D THX*	Destiné à la projection d'images 3D. Mode de couleurs agréé par THX Ltd.

* Selon le modèle utilisé, il est possible que l'option **3D THX** ne soit pas affichée.

Basculement de l'écran entre le mode Complet et le mode Zoom (Aspect)



Vous pouvez modifier le type, le rapport L/H et la résolution du signal d'entrée afin de les adapter à l'**Aspect** de l'écran de projection.

Les valeurs disponibles **Aspect** pour varient en fonction du signal d'image en cours de projection.

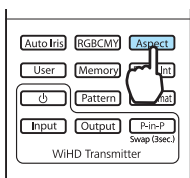
1 Appuyez sur le bouton **Aspect**.



 Vous pouvez effectuer les réglages dans le menu Configuration. ➔ **Signal - Aspect** p.72

2 Utilisez les boutons   pour sélectionner le nom du réglage, puis appuyez sur le bouton  pour confirmer la sélection.

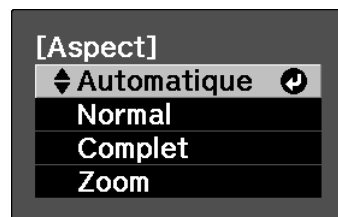

 Il se peut que le réglage **Aspect** ne soit pas disponible, en fonction du type de signal.

En sélectionnant Automatique, le rapport L/H optimal est sélectionné afin d'afficher le signal d'entrée. Modifiez ce réglage si vous voulez utiliser un rapport L/H différent.

Le tableau ci-dessous montre l'image projetée sur un écran 16:9.

Image d'entrée	Nom du réglage (Aspect)		
	Normal	Complet	Zoom
Images 4:3			
Images 16:9		Lors de la projection d'images 16:9, vous ne pouvez pas sélectionner Complet et Zoom.	

Image d'entrée	Nom du réglage (Aspect)		
	Normal	Complet	Zoom
Images enregistrées en mode compressé			
Images en format boîte aux lettres*			
Remarques	S'adapte à la taille verticale de l'écran de projection. Le rapport L/H varie en fonction de l'image en entrée.	Utilise la totalité de l'écran de projection.	Conserve le rapport L/H du signal d'entrée et s'adapte à la taille horizontale de l'écran de projection. Il peut arriver que le dessus et le dessous de l'image soient tronqués.

* L'image en format boîte aux lettres utilisée dans cette explication est une image en rapport 4:3 affichée en 16:9, avec des marges noires en haut et en bas pour l'insertion des sous-titres. Les marges au-dessus et en dessous de l'image sont utilisées pour les sous-titres.

Pour EH-TW9200W/EH-TW9200, vous pouvez aussi définir **Larg. anamorphiq** et **Compr. horiz.**.

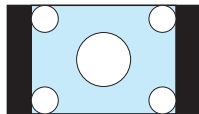
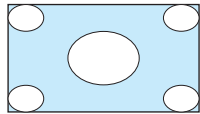
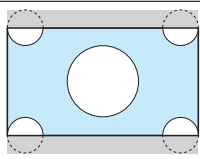
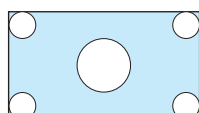
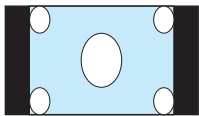
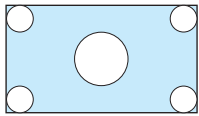
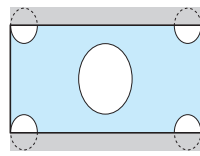
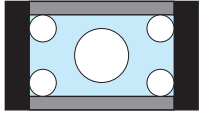
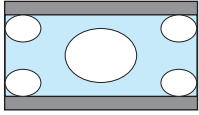
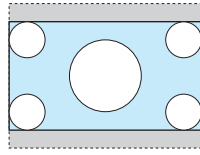

- Si l'option **Larg. anamorphiq** est activée alors que l'option **Overscan** est sélectionnée, il est possible que l'image soit tronquée. Réglez **Overscan** sur **Off**, puis procédez à la projection. **Signal - Avancé - Overscan p.72**
- En cas de projection d'images 3D en mode **Larg. anamorphiq**, seuls les signaux 1080p/24 Hz/Frame Packing sont pris en charge.

Sélectionnez l'option **Larg. anamorphiq** et fixez un objectif anamorphoseur disponible dans le commerce pour profiter de DVD, de disques Blu-ray, etc. d'images enregistrées au format cinémascope.

Compr. horiz. étend l'aspect horizontal du signal d'entrée. Cela vous permet de projeter sur toute la largeur de l'écran lors de l'utilisation d'un objectif anamorphoseur disponible dans le commerce.



Notez que l'emploi de la fonction de rapport L/H du projecteur pour agrandir, réduire ou fractionner l'image projetée à des fins commerciales ou pour diffusion publique peut constituer une infraction aux droits du détenteur des droits d'auteur de l'image, en vertu des lois en matière de droits d'auteur.

Réglages absolus de la couleur

Réglage de la teinte, de la saturation et de la luminosité

Vous pouvez modifier la teinte, la saturation et la saturation des couleurs R (rouge), G (vert), B (bleu), C (cyan), M (magenta) et Y (jaune).

Teinte	Règle la couleur globale de l'image vers le bleu, le vert ou le rouge.
Saturation	Règle la vivacité globale de l'image.
Luminosité	Règle la luminosité globale des couleurs de l'image.

1 Appuyez sur le bouton **RGBCMY**.

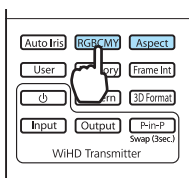

Vous pouvez effectuer les réglages dans le menu Configuration. **Image - Avancé - RGBCMY p.70**

2 Utilisez les boutons pour sélectionner la couleur à régler, puis appuyez sur le bouton pour confirmer la sélection.

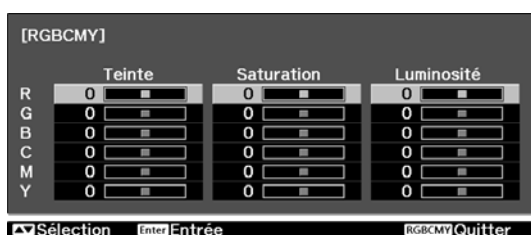

3 Utilisez les boutons pour sélectionner **Teinte**, **Saturation** ou **Luminosité**.

4 Utilisez les boutons pour effectuer les réglages.



Appuyez sur le bouton pour régler une autre couleur.

Appuyez sur le bouton pour rétablir les réglages par défaut.

5 Appuyez sur le bouton **RGBCMY** pour quitter le menu.

Réglage de la valeur gamma

Vous pouvez modifier les légères différences de coloration qui peuvent survenir en raison du périphérique employé lorsque l'image est affichée.

Vous pouvez utiliser l'une des trois méthodes suivantes, accessibles dans le menu Configuration.

Méthode de réglage	Paramètres des menus
Sélection et réglage de la valeur de correction	Image - Avancé - Gamma
Ajustement pendant l'affichage de l'image*	Image - Avancé - Gamma - Personnalisé - Ajustez à partir de l'image.

Méthode de réglage	Paramètres des menus
Ajustement à l'aide du graphe de réglage gamma*	Image - Avancé - Gamma - Personnalisé - Ajustez à partir du graphe.

* EH-TW9200W/EH-TW9200/EH-TW8200W/EH-TW8200 uniquement

■ Sélection et réglage de la valeur de correction

Sélectionnez la valeur de réglage, puis appuyez sur le bouton  pour confirmer la sélection.

Plus la valeur est basse et plus les parties sombres de l'image deviennent claires ; toutefois, les parties claires peuvent être décolorées. La partie supérieure du graphe de réglage gamma s'arrondit.

Lorsqu'une valeur élevée est entrée, les parties claires de l'image deviennent sombres. La partie inférieure du graphe de réglage gamma s'arrondit.

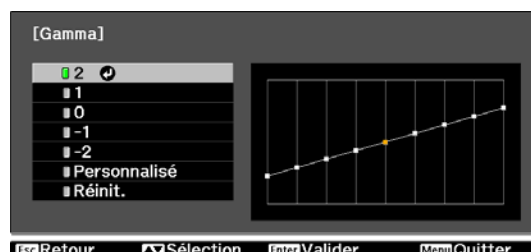

- L'axe horizontal du graphe de réglage gamma indique le niveau du signal d'entrée, et l'axe vertical le niveau du signal de sortie.
- Appuyez sur le bouton  pour rétablir les réglages par défaut.



■ Ajustement pendant l'affichage de l'image (EH-TW9200W/EH-TW9200/EH-TW8200W/EH-TW8200 uniquement)

Vous pouvez apporter des modifications pendant que l'image est projetée.

- 1 Déplacez l'icône gamma affichée sur l'image en cours de projection vers la zone dont vous voulez régler la luminosité, puis appuyez sur le bouton .



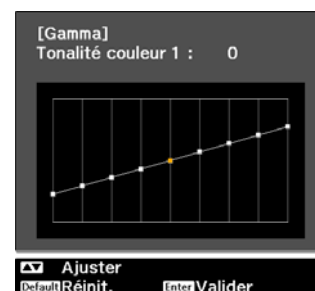

Le graphe de réglage gamma s'affiche.

- 2 Utilisez les boutons   pour régler la luminosité, puis appuyez sur le bouton  pour confirmer la sélection.





■ Ajustement à l'aide du graphe de réglage gamma (EH-TW9200W/EH-TW9200/EH-TW8200W/EH-TW8200 uniquement)

Effectuez les réglages tout en consultant le graphe de réglage gamma pour l'image projetée.

- 1 Utilisez les boutons   pour sélectionner la partie à ajuster selon le graphe.



- 2 Utilisez les boutons   pour régler la luminosité, puis appuyez sur le bouton  pour confirmer la sélection.

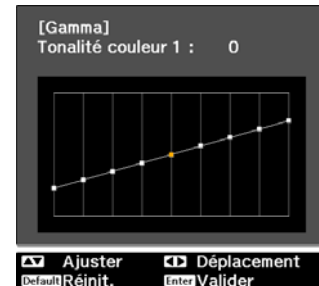





Réglage des valeurs RVB (Offset/Gain)

Pour la luminosité de l'image, vous pouvez ajuster les zones sombres (Offset) et claires (Gain) pour les couleurs R (rouge), G (vert) et B (bleu). L'image devient plus claire en cas de réglage vers la droite (positif) et plus sombre avec un réglage vers la gauche (négatif).

Offset	Lorsque l'image est éclaircie, l'ombrage des parties plus sombres est restitué avec plus de vivacité. Lorsque l'image est assombrie, elle semble plus pleine, mais l'ombrage des parties plus sombres est plus difficile à distinguer.
Gain	Lorsque l'image est éclaircie, les parties les plus claires deviennent plus blanches et l'ombrage disparaît. Lorsque l'image est assombrie, l'ombrage des parties plus claires est restitué avec plus de vivacité.

Le menu est affiché dans l'ordre suivant.

Image - Avancé - RGB

Utilisez les boutons   pour sélectionner l'élément, puis effectuez les réglages à l'aide des boutons  .





Appuyez sur le bouton  pour rétablir les réglages par défaut.

Temp. couleur

Permet d'ajuster la teinte globale des images. Effectuez les réglages si l'image est un peu trop bleue, trop rouge, etc.

Le menu est affiché dans l'ordre suivant.

Image - Temp. couleur

Utilisez les boutons   pour effectuer les réglages. Les teintes bleues sont accentuées à mesure que vous augmentez la valeur, tout comme les teintes rouges si vous réduisez la valeur.







- Le réglage **Temp. couleur** varie selon le réglage **Mode couleurs**.
- Appuyez sur le bouton  pour rétablir les réglages par défaut.

Tonalité de peau

Vous pouvez régler les teintes de peau. Effectuez ces réglages si les teintes de peau sont trop rouges, trop vertes, etc.

Le menu est affiché dans l'ordre suivant.

Image - Tonalité de peau

Utilisez les boutons   pour effectuer les réglages.

L'image devient plus verte en cas de réglage vers la droite (positif) et plus rouge avec un réglage vers la gauche (négatif).



- Appuyez sur le bouton  pour rétablir les réglages par défaut.



Ajustements détaillés de l'image

Réglage de la Netteté

Vous pouvez rendre l'image plus nette.

Non disponible dans les situations suivantes.

- En cas de réception d'un signal d'ordinateur
- En cas de projection d'images 3D

Optim lignes fines	Améliore des détails comme la chevelure et les motifs des vêtements.
Optim lignes épaisses	Améliore les parties brutes, comme le contour d'objets entiers ou l'arrière-plan, ce qui améliore la netteté globale de l'image.
Optim lignes V	Permet d'optimiser l'image horizontalement ou verticalement.
Optim lignes H	

1 Appuyez sur le bouton .

Télécommande Panneau de commande

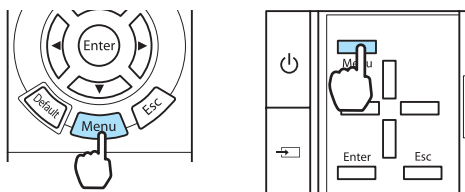

Le menu Configuration s'affiche.

2 Choisissez **Image - Netteté**.

L'écran de réglage **Netteté** s'affiche.

3 Choisissez **Avancé** dans le coin supérieur droit de l'écran, puis appuyez sur le bouton pour confirmer la sélection.

L'écran de réglage **Avancé** s'affiche.



Non disponible lorsque **Traitement images** est réglé sur **Rapide** dans le menu **Signal**.
Signal - Avancé - Traitement images p.72

4 Utilisez les boutons pour sélectionner l'élément, puis effectuez les réglages à l'aide des boutons .

L'image est améliorée en cas de réglage vers la droite (positif) et est adoucie en cas de réglage vers la gauche (négatif).

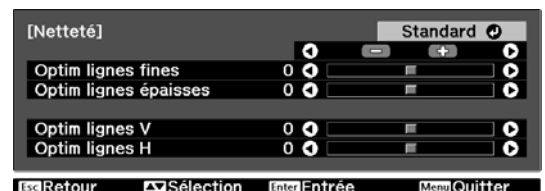

La barre supérieure permet de régler simultanément les zones hautes et basses.

Appuyez sur le bouton pour rétablir les réglages par défaut.

5 Appuyez sur le bouton pour quitter le menu.

Réglage de l'iris auto



En réglant automatiquement la luminance par rapport à la luminosité de l'image affichée, il vous permet de profiter d'images riches et profondes.

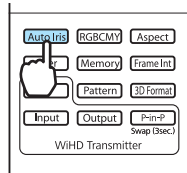

Vous pouvez sélectionner le suivi de l'ajustement de la luminosité pour les modifications de luminosité de l'image affichée, de **Normal** à **Haute vitesse**.

(Selon l'image, il est possible que le fonctionnement de l'iris automatique soit audible, il ne s'agit cependant pas d'une anomalie de fonctionnement.)

1 Appuyez sur le bouton **Auto Iris**.



 Vous pouvez effectuer les réglages dans le menu Configuration.  **Image - Iris auto** p.70

2 Utilisez les boutons   pour sélectionner l'élément, puis appuyez sur le bouton  pour confirmer la sélection.







Interpolation image (EH-TW9200W/EH-TW9200/EH-TW8200W/EH-TW8200 uniquement)

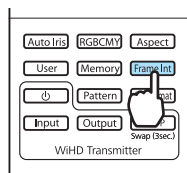

Ce paramètre compare l'image actuelle et l'image précédente et crée une image intermédiaire pour réduire le flou et produire des images plus nettes.

Les niveaux d'interpolation disponibles sont les suivants : **Bas**, **Normal** et **Haut**. Si vous remarquez un phénomène de distorsion ou autre une fois le paramètre modifié, réglez-le sur **Off**.

1 Appuyez sur le bouton **Frame Int**.



-  • Vous pouvez effectuer les réglages dans le menu Configuration.  **Signal - Interpolation image** p.72
- Non disponible lorsque **Traitement images** est réglé sur **Rapide** dans le menu **Signal**.  **Signal - Avancé - Traitement images** p.72
 - Non disponible lors de l'émission d'un signal d'image d'ordinateur.
 - En cas de projection d'images 3D, ce réglage est activé uniquement pour les signaux 1080p/24 Hz.

2 Utilisez les boutons   pour sélectionner l'élément, puis appuyez sur le bouton  pour confirmer la sélection.

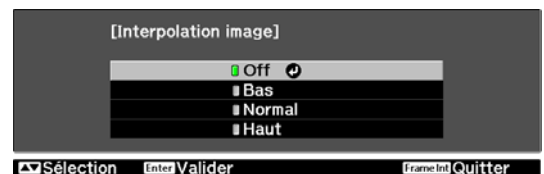

Super-resolution



Ce réglage augmente la netteté des images floues et améliore les détails apparents de l'image en augmentant la résolution du signal de l'image.

Selon l'image, il est possible que la distorsion au niveau du bord de l'image augmente. Si vous remarquez un phénomène de distorsion, réglez le paramètre sur "0".

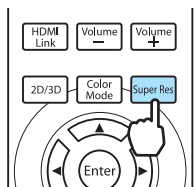
1 Appuyez sur le bouton .



- Vous pouvez effectuer les réglages dans le menu Configuration. ➔ **Signal - Super-resolution** p.72
- Cette option ne peut être sélectionnée lors de l'émission d'un signal d'image d'ordinateur.
- Non disponible lors de la conversion d'images 2D en images 3D. ➔ **Signal - Configuration 3D - Conversion 2D à 3D** p.72
- En cas de projection d'images 3D, ce réglage est activé uniquement pour les signaux 1080p/24 Hz/ Frame Packing.

2 Utilisez les boutons   pour effectuer les réglages.

Plus le chiffre est élevé, plus l'effet est marqué.



3 Appuyez sur le bouton  pour quitter le menu.

Align. des panneaux

Permet de régler le décalage de couleur des pixels de l'écran LCD.

1 Appuyez sur le bouton .

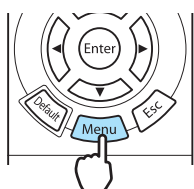

Le menu Configuration s'affiche.

2 Sélectionnez **Avancé - Align. des panneaux**, puis appuyez sur le bouton  pour confirmer la sélection.

L'écran de réglage **Align. des panneaux** s'affiche.

3 Réglez **Align. des panneaux** sur **On**.



Si vous choisissez **On**, la valeur ajustée est activée. Si vous choisissez **Off**, la valeur corrigée retourne à la valeur par défaut.

4 Dans **Sélect. couleur**, sélectionnez la couleur que vous voulez régler.

5 Dans **Couleur du motif**, sélectionnez le motif (combinaison de couleurs) utilisé pour les réglages.

6 Sélectionnez **Démarrer réglages**, puis appuyez sur le bouton **Enter** pour confirmer la sélection.

Les réglages commencent. Les réglages sont effectués dans les quatre coins à partir du coin supérieur gauche.

7 Utilisez les boutons  pour effectuer les ajustements, puis appuyez sur le bouton **Enter** pour passer au point de réglage suivant.

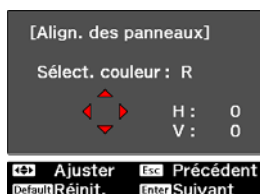

8 Après avoir ajusté les quatre coins, sélectionnez **Quitter**, puis appuyez sur le bouton **Enter** pour confirmer.

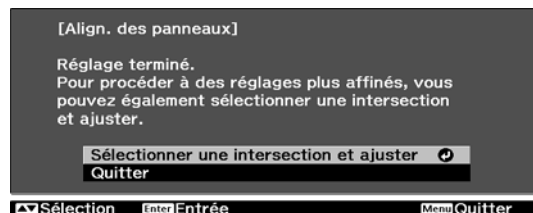

 Si les quatre coins nécessitent encore des réglages, sélectionnez **Sélectionner une intersection et ajuster**, puis continuez les réglages.

9 Appuyez sur le bouton **Menu** pour quitter le menu.

Traitement images

Permet d'améliorer la vitesse de réponse pour les images projetées à grande vitesse, telles que les jeux. Ce réglage n'est disponible qu'en cas de réception d'une entrée de signal progressif en provenance du port Component, Video, HDMI1 ou HDMI2 ou de WirelessHD.

1 Appuyez sur le bouton **Menu**.

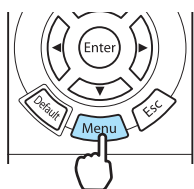

Le menu Configuration s'affiche.

2 Sélectionnez **Signal - Avancé - Traitement images**.

3 Utilisez les boutons  pour sélectionner l'élément, puis appuyez sur le bouton **Enter** pour confirmer la sélection.

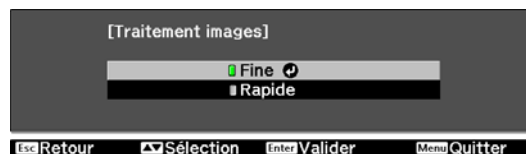

4 Appuyez sur le bouton **Menu** pour quitter le menu.



- Cette fonctionnalité ne prend pas en charge les images 3D.
- Si l'option **Traitement images** est réglée sur **Rapide**, il n'est pas possible de modifier les options suivantes :
 - Réduction bruit**, **Interpolation image**, **Conversion 2D à 3D** sont réglées sur Off.
 - Netteté** est réglée sur **Standard**.

Sélection du Gamme de couleurs (EH-TW9200W/EH-TW9200 uniquement)

Permet de définir la gamme de couleurs en fonction de la norme du périphérique vidéo utilisé. Vous pouvez facilement ajuster la gamme de couleurs en sélectionnant un des noms d'espaces colorimétriques préalablement enregistrés.

Cette option peut être définie lorsque le paramètre **Mode couleurs** est réglé sur **Naturel**.

- 1 Appuyez sur le bouton .

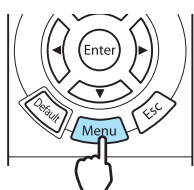

Le menu Configuration s'affiche.

- 2 Sélectionnez **Image - Avancé - Gamme de couleurs**.

- 3 Sélectionnez l'espace colorimétrique en fonction du périphérique utilisé.

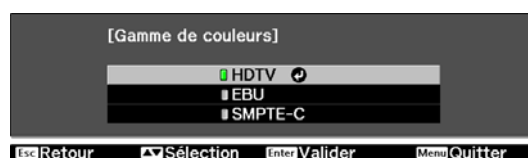

- 4 Appuyez sur le bouton  pour quitter le menu.



Affichage de l'image dans la qualité enregistrée (fonction mémoire)

Fonction d'enregistrement

Vous pouvez enregistrer les valeurs de réglage pour certaines images et les paramètres de qualité d'image dans le menu Configuration, de façon à les réutiliser plus tard (Sauvegarde mémoire).

Ces valeurs de réglage enregistrées peuvent être chargées à partir de la télécommande, ce qui vous permet d'appliquer aisément votre qualité d'image favorite (Appel mémoire).

Les fonctions suivantes du menu Configuration peuvent être enregistrées.

Image 🖱️ p.70	Mode couleurs, Consommation électr., Luminosité, Contraste, Intensité couleur, Nuance, Netteté, Temp. couleur, Tonalité de peau, Iris auto	
	Avancé	Netteté, Offset, Gain, Gamma, Teinte, Saturation, Luminosité, EPSON Super White
Signal 🖱️ p.72	Désentrelacement, Détec. mouvement	
	Avancé	Réduction bruit, Niveau D'Instal., Overscan, Interv. vidéo HDMI

Enregistrement d'une mémoire

1 Définissez les réglages que vous voulez enregistrer dans le menu Configuration.

2 Appuyez sur le bouton **Memory**.

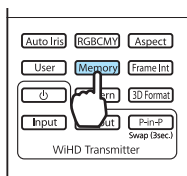

3 Utilisez les boutons pour sélectionner **Sauvegarde mémoire**, puis appuyez sur le bouton pour confirmer la sélection.

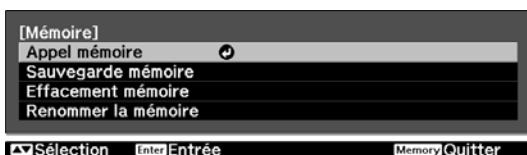

L'écran **Sauvegarde mémoire** s'affiche.

4 Utilisez les boutons pour sélectionner le nom de la mémoire à enregistrer, puis appuyez sur le bouton pour confirmer la sélection.

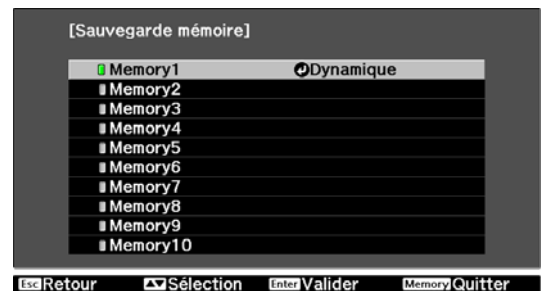

Les réglages actuels du projecteur sont enregistrés dans la mémoire.

Lorsque la marque à gauche du nom de la mémoire devient verte, l'enregistrement est terminé. Si vous choisissez le nom d'une mémoire déjà utilisée, un message vous demande si vous voulez écraser les données. Si vous choisissez **Oui**, le contenu précédent est effacé et les réglages actuels sont enregistrés.

Chargement d'une mémoire

1 Appuyez sur le bouton **Memory**, puis choisissez **Appel mémoire**.

L'écran **Appel mémoire** s'affiche.

2 Choisissez le nom de la mémoire désirée.



- Le mode de couleur enregistré dans la mémoire est affiché sur la droite.
- En fonction du signal en entrée, il se peut que certains réglages de la mémoire chargée ne soient pas appliqués à l'image projetée.
- Les mémoires enregistrées pour des images 2D ne peuvent être chargées qu'en cas de projection d'images 2D. Les mémoires enregistrées pour des images 3D ne peuvent être chargées qu'en cas de projection d'images 3D.

Suppression d'une mémoire enregistrée

1 Appuyez sur le bouton **Memory**, puis choisissez **Effacement mémoire**.

L'écran **Effacement mémoire** s'affiche.

2 Choisissez le nom de la mémoire désirée.

Un message de confirmation s'affiche. Si vous choisissez **Oui**, le contenu de la mémoire enregistrée est effacé.



Si vous voulez effacer toutes les mémoires enregistrées, accédez à **Réinit. - Réinitiali. mémoire** dans le menu Configuration. ➔ p.81

Modification du nom d'une mémoire

Vous pouvez renommer chaque mémoire en employant jusqu'à 12 caractères. Il peut être utile de donner à une mémoire un nom facile à retenir, de façon à pouvoir la charger aisément.

1 Appuyez sur le bouton **Memory**, puis choisissez **Renommer la mémoire**.

L'écran **Renommer la mémoire** s'affiche.

2 Choisissez le nom de la mémoire désirée.

L'écran de la liste de noms s'affiche.





3 Sélectionnez un des noms indiqués ou choisissez **Personnalisé**.

Pour entrer le nom de votre choix, sélectionnez **Personnalisé**, puis passez à l'étape 4. Si vous choisissez **Personnalisé**, un clavier s'affiche.

Si vous sélectionnez un nom dans la liste, assurez-vous que le nom de la mémoire a bien été modifié.

4

Entrez un nom.

Utilisez les boutons     pour sélectionner un caractère, puis appuyez sur le bouton  pour confirmer la sélection. Entrez jusqu'à 12 caractères.

Lorsque vous avez terminé d'entrer le nom, choisissez **Finish**.

Le nom de la mémoire est modifié.



Visualisation d'images 3D

Réglage des images 3D

Pour visualiser des images 3D, réglez la source sur HDMI1, HDMI2 ou WirelessHD (EH-TW9200W/EH-TW8200W uniquement).

Le projecteur prend en charge les formats 3D suivants.

- Combinaison de trame
- Côte à côte
- Haut et bas

■ Lorsque le projecteur détecte un format 3D

Le projecteur projette automatiquement une image 3D lorsqu'il détecte un format 3D.

■ Lorsque le projecteur ne peut pas détecter un format 3D

Certaines émissions télévisées en 3D ne contiennent pas des signaux au format 3D. Dans ce cas, définissez manuellement le format 3D. Appuyez sur le bouton **3D Format** pour régler le format 3D sur le périphérique AV.

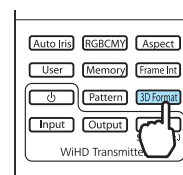

- Pour plus d'informations sur les réglages du format 3D sur le périphérique AV, consultez la documentation fournie avec le périphérique AV.
- Lorsque le format 3D n'est pas configuré correctement, l'image n'est pas projetée correctement (voir illustration ci-dessous).

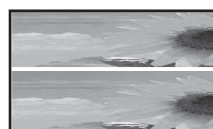
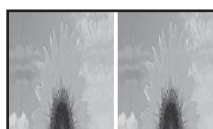

■ Si l'image 3D ne peut être visualisée

Vérifiez les éléments suivants si l'effet 3D n'est pas affiché correctement, même une fois les formats 3D réglés.

- Il est possible que le délai de synchronisation des lunettes 3D ait été inversé. Inversez la synchronisation à l'aide de l'option **Inverser lunettes 3D** et réessayez. **☛ Signal - Configuration 3D - Inverser lunettes 3D p.72**
- L'image n'est pas affichée en 3D si **Affichage 3D** est réglé sur **Off**. Appuyez sur le bouton **2D/3D** de la télécommande. **☛ Signal - Configuration 3D - Affichage 3D p.72**



- La façon dont une image 3D est perçue varie d'une personne à l'autre.
- Lorsqu'une image 3D est affichée, un avertissement au sujet de la visualisation d'images 3D est affiché. Vous pouvez désactiver cet avertissement en réglant **Notification aff. 3D** sur **Off**. ➡ **Signal - Configuration 3D - Notification aff. 3D** p.72
- Vous pouvez également convertir des images 2D en images 3D. ➡ p.54
- Au cours d'une projection 3D, les fonctions suivantes du menu Configuration ne peuvent pas être modifiées.
Aspect (option réglée sur Normal*), Réduction bruit (option réglée sur Off), Overscan (option réglée sur Off), Avancé - Netteté, Réglage PIP
- La façon dont l'image 3D est visualisée peut changer en fonction de la température ambiante et de la durée d'utilisation de la lampe. Évitez d'employer le projecteur si l'image n'est pas projetée normalement.

*Pour EH-TW9200W/EH-TW9200, vous pouvez uniquement sélectionner Larg. anamorphiq lorsque des signaux 1080p/24 Hz/Frame Packing sont projetés.

Utilisation de lunettes 3D

Utilisez les lunettes 3D fournies ou disponibles en option (ELPGS03) pour visualiser les images en 3D. Selon le modèle, il est possible que les lunettes 3D ne soient pas fournies.



Les lunettes 3D sont fournies avec des autocollants de protection. Retirez les autocollants de protection avant utilisation.

■ Chargement des lunettes 3D

Les méthodes de chargement suivantes sont disponibles, en fonction du modèle de lunettes 3D utilisées. Si vous disposez d'un émetteur WirelessHD Transmitter, vous pouvez l'utiliser pour charger les lunettes. Si vous ne disposez pas d'un émetteur WirelessHD Transmitter, vous pouvez procéder au chargement à l'aide d'un adaptateur de chargement USB en option.

Chargement à l'aide de l'émetteur WirelessHD Transmitter

Connectez les lunettes 3D à l'émetteur WirelessHD Transmitter à l'aide du câble USB.

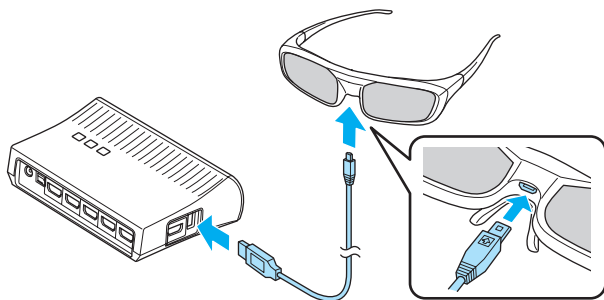

Lorsqu'un câble est connecté au port HDMI5, le WirelessHD Transmitter ne peut pas charger les lunettes 3D.

Chargement à l'aide de l'adaptateur de chargement USB

Connectez les lunettes 3D à l'adaptateur de chargement USB en option à l'aide du câble USB, puis connectez l'adaptateur de chargement USB à une prise électrique.

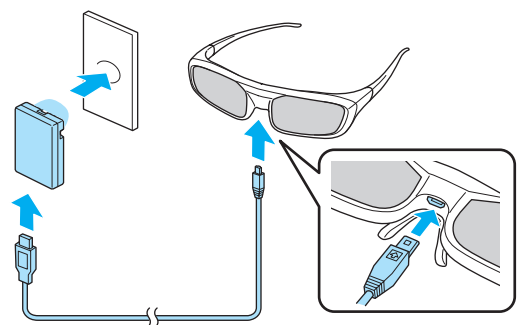

Attention

- Connectez uniquement l'adaptateur à une prise électrique qui utilise la tension indiquée sur l'adaptateur.
- Prenez les points suivants en compte lors de la manipulation du câble microUSB fourni.
 - Vous ne devez pas plier, tordre ou tirer le câble trop violemment.
 - Vous ne devez pas modifier le câble.
 - Vous ne devez pas procéder au câblage à proximité d'un chauffage électrique.
 - Vous ne devez pas utiliser le câble s'il est endommagé.

■ Appariement des lunettes 3D

Pour créer des images 3D, les lunettes 3D doivent être appariées au projecteur.

Appuyez quelques secondes sur le bouton [Pairing] situé sur les lunettes 3D pour commencer l'appariement. Reportez-vous au Guide de l'utilisateur des lunettes 3D pour plus d'informations.



- L'appariement des lunettes 3D qui n'ont pas été utilisées a lieu lors de la mise sous tension des lunettes 3D. Il n'est pas nécessaire de procéder à l'appariement si les images 3D peuvent être visualisées correctement.
- Une fois l'appariement effectué, vous pouvez visualiser les images 3D lors de la prochaine mise sous tension des périphériques.
- Vous pouvez procéder à l'appariement à trois mètres du projecteur. Lorsque l'appariement est effectué, veillez à rester à trois mètres du projecteur, faute de quoi il est possible que l'appariement ne soit pas effectué correctement.
- L'appariement est automatiquement annulé si la synchronisation ne peut être effectuée dans les 30 secondes. Lorsque l'appariement est annulé, les images 3D ne peuvent être visualisées en raison de l'échec de l'appariement.

■ Port des lunettes 3D

1

Mettez les lunettes 3D sous tension en plaçant l'interrupteur [Alimentation] sur On.

Le voyant s'allume pendant quelques secondes, puis s'éteint.

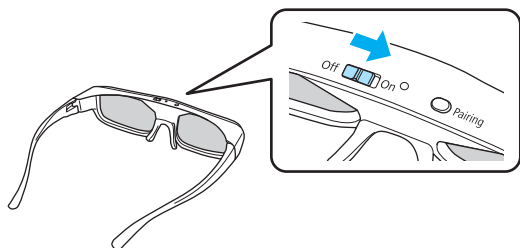

2

Chaussez vos lunettes 3D. Bon amusement !



- Lorsque vous avez fini d'utiliser les lunettes 3D, mettez-les hors tension en plaçant l'interrupteur [Alimentation] sur Off.
- Si vous n'utilisez pas les lunettes 3D pendant au moins 30 secondes, elles sont automatiquement mises hors tension. Pour remettre les lunettes 3D sous tension, placez l'interrupteur [Alimentation] sur Off, puis de nouveau sur On.
- Plusieurs paires de lunettes 3D, disponibles en option, sont nécessaires pour que l'image 3D puisse être visionnée par plusieurs personnes. ➡ [p.101](#)

Portée de visualisation des images 3D

Ce projecteur vous permet de visualiser des images 3D dans la plage indiquée sur l'illustration ci-dessous. Vous pouvez visualiser des images 3D à dix mètres du projecteur.

La distance d'appariement est de trois mètres.

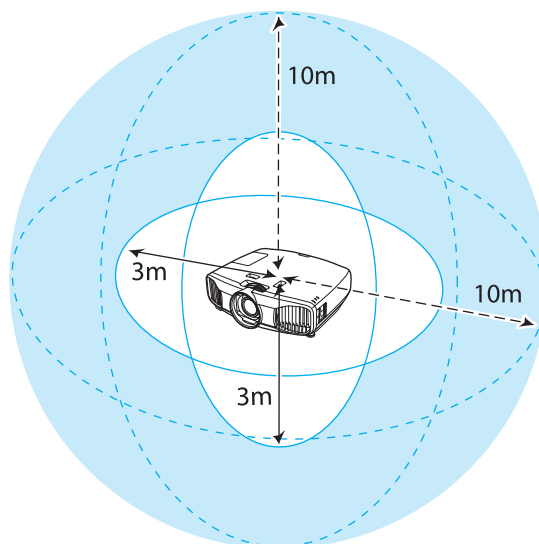

- Il est possible que les images 3D ne soient pas affichées correctement en cas d'interférences avec d'autres périphériques de communication Bluetooth. N'utilisez pas ces périphériques en même temps.
- La méthode de communication des lunettes 3D utilise la même fréquence (2,4 GHz) que le réseau local sans fil (IEEE802.11b/g) ou les fours à micro-ondes. Par conséquent, si ces appareils sont utilisés en même temps, des interférences peuvent survenir au niveau des ondes radio, le signal de l'image peut être interrompu et la communication peut s'avérer impossible. Si vous devez utiliser ces périphériques en même temps, veillez à ce qu'ils soient suffisamment éloignés du projecteur.
- Les lunettes 3D du projecteur utilisent un système d'obturateur actif basé sur les normes définies par l'initiative Full HD 3D Glasses Initiative™.

Avertissements relatifs à la visualisation d'images 3D

Tenez compte des remarques importantes suivantes lorsque vous visualisez des images 3D.

Avertissement

Démontage ou remodelage

- Ne démontez pas les lunettes 3D et ne les modifiez pas.
Vous risqueriez de provoquer un incendie ou l’affichage d’images anormales, ce qui pourrait causer une sensation de malaise.

Emplacements de stockage

- Ne laissez pas les lunettes 3D ou les pièces fournies à la portée des enfants.
Ceux-ci risqueraient de les avaler accidentellement. En cas d’ingestion accidentelle, consultez immédiatement un médecin.

Communication sans fil (Bluetooth)

- Les interférences électromagnétiques peuvent entraîner des anomalies de fonctionnement au niveau de l’équipement médical. Avant d’utiliser cet appareil, assurez-vous qu’il n’y a pas d’équipements médicaux à proximité.
- Les interférences électromagnétiques peuvent entraîner des anomalies de fonctionnement des équipements contrôlés de manière automatique, ce qui peut provoquer un accident. N’utilisez pas l’appareil à proximité d’équipements contrôlés de manière automatique, tels que des portes automatiques ou des alarmes incendie.

Chauffage

- Ne placez pas les lunettes 3D dans un feu ou sur une source de chaleur et ne les laissez pas sans surveillance dans un lieu exposé à des températures élevées. Ce périphérique est équipé d’une batterie au lithium intégrée, il peut donc entraîner des brûlures ou un incendie en cas d’inflammation ou d’explosion.

Chargement

- Lors du chargement, connectez le câble fourni au port USB indiqué par Epson. Ne procédez pas au chargement à l’aide d’autres périphériques, cela peut entraîner une fuite, une surchauffe ou une explosion de la batterie.
- Utilisez uniquement le câble de chargement fourni pour charger les lunettes 3D, faute de quoi il risque de surchauffer, de s’enflammer ou d’exploser.

Attention

Lunettes 3D

- Ne laissez pas tomber les lunettes 3D et n’appuyez pas trop fort dessus.
Le bris de leurs parties en verre ou dans d’autres matières pourrait entraîner un risque de blessure. Rangez les lunettes dans leur étui.
- Évitez de vous blesser aux bords de la monture lorsque vous portez les lunettes 3D.
Un contact avec l’œil pourrait vous blesser.
- Ne placez pas le doigt dans l’une des parties mobiles (comme les charnières) des lunettes 3D.
Vous pourriez vous blesser.

Attention

Port des lunettes 3D

- Veillez à porter les lunettes 3D correctement.
Ne les portez pas à l'envers.
Si l'image n'est pas affichée correctement devant l'œil gauche et l'œil droit, vous pourriez éprouver une sensation de malaise.
- Ne portez les lunettes que lorsque vous visualisez une image 3D.
- La façon dont une image 3D est perçue varie d'une personne à l'autre. Cessez d'utiliser la fonctionnalité 3D si vous vous sentez mal ou si vous ne voyez pas en 3D.
Continuer à regarder les images 3D pourrait provoquer une sensation de malaise.
- Cessez immédiatement de porter les lunettes 3D si elles semblent présenter une anomalie ou si elles sont défectueuses.
Si vous continuez de porter les lunettes 3D, vous pourriez vous blesser ou éprouver une sensation de malaise.
- Cessez d'utiliser les lunettes 3D en cas de rougeurs, de douleur ou de démangeaisons des oreilles, du nez ou des tempes.
En continuant à porter les lunettes 3D, vous risqueriez d'éprouver une sensation de malaise.
- Cessez de porter les lunettes 3D si vous ressentez des sensations inhabituelles sur la peau.
Dans des situations très rares, la peinture ou le matériau des lunettes 3D peut causer une réaction allergique.

Attention

Durée d'utilisation

- Lorsque vous regardez des images 3D pendant une longue période, veillez à effectuer des pauses régulières.
Regarder des images 3D pendant de longues périodes peut provoquer une fatigue oculaire.
La durée et la fréquence de ces pauses varient d'une personne à une autre. Si vous éprouvez toujours une sensation de fatigue ou d'inconfort oculaire après avoir fait une pause, cessez immédiatement la visualisation.

Attention

Visualisation d'images 3D

- Si vous éprouvez une sensation de fatigue ou d'inconfort oculaire lorsque vous regardez des images 3D, cessez immédiatement la visualisation.
Continuer à regarder les images 3D pourrait provoquer une sensation de malaise.
- Lorsque vous regardez des images 3D, veillez toujours à porter des lunettes 3D. Ne tentez pas de regarder des images 3D sans lunettes 3D.
Vous risqueriez d'éprouver une sensation de malaise.
- Ne placez pas d'objets fragiles près de vous lorsque vous utilisez des lunettes 3D.
Les images 3D peuvent provoquer des mouvements involontaires susceptibles d'endommager des objets autour de vous ou de blesser les personnes qui vous entourent.
- Ne portez les lunettes 3D que lorsque vous regardez des images 3D. Ne vous déplacez pas lorsque vous portez des lunettes 3D.
Votre vision pourrait être plus sombre qu'à l'accoutumée. Vous risquez donc de tomber ou de vous blesser.
- Tentez de rester autant que possible de niveau par rapport à l'écran lorsque vous regardez des images 3D.
La visualisation d'images 3D selon un angle réduit l'effet 3D et peut provoquer une sensation de malaise en raison de changements de couleur inattendus.
- Si vous utilisez des lunettes 3D dans une pièce à éclairage fluorescent ou LED, il se peut que vous voyiez des éclairs ou des clignotements dans la pièce. Dans une telle situation, réduisez l'éclairage jusqu'à ce que le clignotement disparaisse, ou éteignez totalement l'éclairage lorsque vous regardez des images 3D. Dans de très rares cas, ce clignotement pourrait provoquer une crise d'épilepsie ou une perte de connaissance. Si vous ne vous sentez pas bien ou si vous éprouvez une sensation de malaise lorsque vous regardez des images 3D, cessez immédiatement votre activité.
- Lorsque vous regardez des images 3D, éloignez-vous au moins de l'écran d'une distance égale à trois fois sa hauteur.
La distance recommandée pour un écran 80 pouces est d'au moins 3 mètres, et d'au moins 3,6 mètres pour un écran 100 pouces.
Si vous vous tenez plus près que la distance recommandée, vous pouvez éprouver une fatigue oculaire.

Attention

Risques pour la santé

- N'utilisez pas de lunettes 3D si vous êtes sensible à la lumière, si vous souffrez de troubles cardiaques ou si vous ne vous sentez pas bien.
Vous risqueriez d'aggraver votre état.

Attention

Âge d'utilisation recommandé

- L'âge minimal recommandé pour la visualisation d'images 3D est de six ans.
- Les enfants de moins de six ans sont toujours en pleine évolution, et la visualisation d'images 3D peut perturber leur croissance. En cas d'inquiétudes, consultez un médecin.
- Les enfants qui regardent des images 3D à l'aide de lunettes 3D doivent toujours être accompagnés d'un adulte. Il est souvent difficile de savoir quand un enfant se sent fatigué ou mal à l'aise, suite à quoi ils pourraient soudainement subir un malaise. Vérifiez toujours que l'enfant n'éprouve pas de fatigue oculaire.

Conversion des images 2D en images 3D et affichage

Vous pouvez convertir les images 2D en provenance du port HDMI1, HDMI2 ou WirelessHD (EH-TW9200W/ EH-TW8200W uniquement).

- 1 Appuyez sur le bouton .

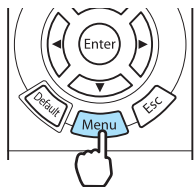



Le menu Configuration s'affiche.

- 2 Sélectionnez **Signal - Configuration 3D**, puis appuyez sur le bouton  pour confirmer la sélection.

L'écran **Configuration 3D** s'affiche.

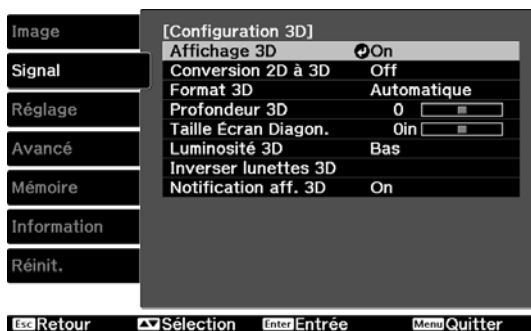
- 3 Sélectionnez **Conversion 2D à 3D**, puis appuyez sur le bouton  pour confirmer la sélection.



- 4 Sélectionnez l'intensité de l'effet 3D, puis appuyez sur le bouton  pour confirmer la sélection.

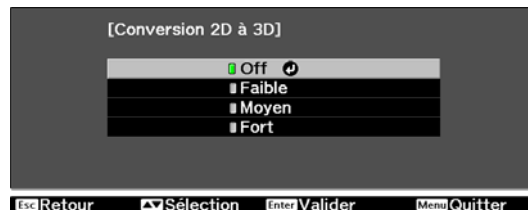

- 5 Appuyez sur le bouton .

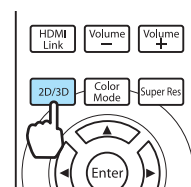

- Lors de l'utilisation de l'option **Conversion 2D à 3D**, réglez l'option **Format 3D** sur **Automatique** ou **2D**. ➡ **Signal - Configuration 3D - Format 3D** [p.72](#)
- Si l'option **Traitement images** est réglée sur **Rapide**, vous ne pouvez pas modifier l'option **Conversion 2D à 3D**. ➡ **Signal-Avancé-Traitement images** [p.72](#)

Connexion via WirelessHD (EH-TW9200W/EH-TW8200W uniquement)

Installation de l'émetteur WirelessHD Transmitter

Vous pouvez utiliser l'émetteur WirelessHD Transmitter fourni pour recevoir, sans fil, des données d'image.

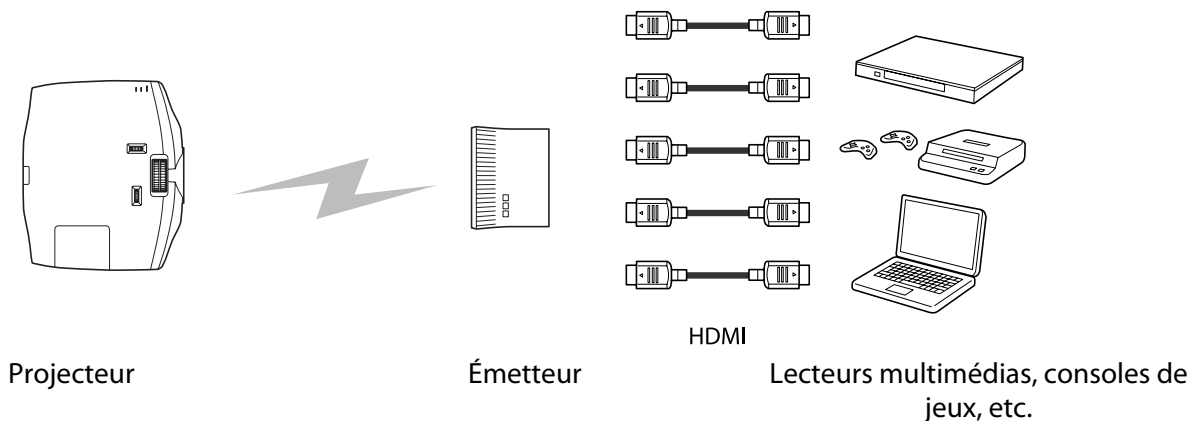

Vous pouvez utiliser l'émetteur WirelessHD Transmitter des manières suivantes.

- Il n'est pas nécessaire de connecter un câble au projecteur. Cela est utile si vous ne pouvez pas le placer à proximité du périphérique AV.
- Vous pouvez connecter un maximum de cinq périphériques AV à la fois et basculer d'une image à l'autre à l'aide de la télécommande.
- Vous pouvez connecter le projecteur, ainsi qu'un autre périphérique de sortie, tel qu'un téléviseur, au port Output, puis basculer vers la sortie à l'aide de la télécommande.
- Les autres périphériques de sortie connectés au port Output peuvent ainsi projeter des images à partir du périphérique AV connecté, même si le projecteur est éteint.

■ Nom des pièces de l'émetteur WirelessHD Transmitter

Avant

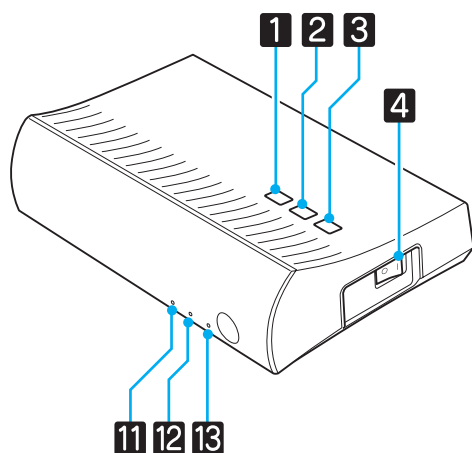

Arrière

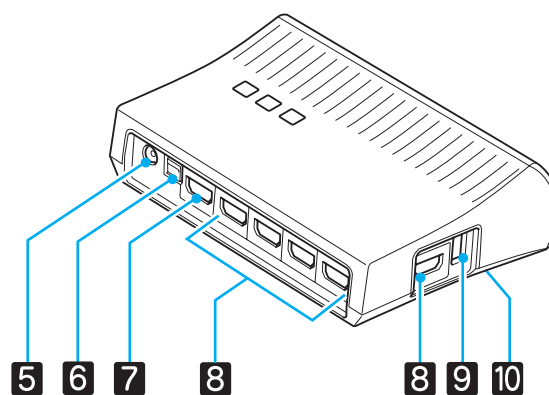

Nom		Fonction
1	Touche	Permet de mettre l'émetteur sous tension ou hors tension. Sa fonction est la même que la touche de la commande WiHD Transmitter au niveau de la section inférieure de la télécommande.

	Nom	Fonction
2	Touche Input	Passe à l'image d'un autre port d'entrée. Sa fonction est la même que la touche  de la commande WiHD Transmitter au niveau de la section inférieure de la télécommande.
3	Touche Output	Permet de sélectionner l'image de sortie du port Wireless ou Output. Sa fonction est la même que la touche  de la commande WiHD Transmitter au niveau de la section inférieure de la télécommande.
4	Interrupteur principal	Permet d'allumer ou d'éteindre l'alimentation principale de l'émetteur.
5	Port de l'adaptateur secteur	Permet de connecter l'adaptateur secteur.
6	Port Optical Audio-Out	Permet de connecter des périphériques audio équipés d'un port d'entrée audio numérique optique.
7	Port HDMI Output	Permet de connecter d'autres périphériques de sortie, tels que des téléviseurs. Vous pouvez changer de sortie à l'aide du bouton Output .
8	Port HDMI Input	Permet de connecter le périphérique AV que vous souhaitez lire. Vous pouvez basculer entre les images d'entrée à l'aide de la touche Input. Le port HDMI5 de l'appareil répond aux normes MHL. Vous pouvez lire le contenu de smartphones ou de tablettes connectés au moyen d'un câble MHL.
9	Port de chargement des lunettes 3D	Permet de connecter un câble USB pour charger les lunettes 3D.
10	Bouton Setup	Il s'agit du bouton à l'arrière de l'émetteur WirelessHD Transmitter. Il est utilisé pour régler l'émetteur WirelessHD Transmitter. Celui-ci n'est généralement pas utilisé.
11	Voyant  (orange/vert)	Allumé lorsque l'émetteur WirelessHD Transmitter est sous tension. Allumé en orange lors de la mise en veille et en vert lors du fonctionnement (réception ou transmission d'images).
12	Voyant WiHD (orange)	Indique l'état de communication de l'émetteur WirelessHD. <ul style="list-style-type: none"> • Allumé lors de la transmission sans fil d'images vers le projecteur. • Éteint lors de la sortie vers le port Output.
13	Voyant Link (orange)	Indique l'état de connexion avec le projecteur. <ul style="list-style-type: none"> • Allumé lors de la projection d'images à partir du projecteur. • Clignote lors de la recherche d'un projecteur. • Clignote lentement lors de la mise en veille en mode d'économie d'énergie.



- Le récepteur se trouve dans la grille d'aération du projecteur, ce qui l'empêche de recevoir directement des signaux depuis l'arrière. Procédez à l'installation de manière à ce que la partie avant du projecteur soit orientée face à l'émetteur WirelessHD Transmitter. Veillez également à ce que la grille d'entrée d'air du côté gauche du projecteur ne soit pas obstruée.
- Posez l'émetteur WirelessHD Transmitter sur une surface plane, en direction du projecteur.
- Vous pouvez consulter la puissance du signal dans le menu des paramètres **WirelessHD**. ➡ **Réglage - WirelessHD - Réception** p.75

■ Installation de l'émetteur WirelessHD Transmitter

1 Placez l'émetteur WirelessHD Transmitter connecté au projecteur de manière à ce qu'ils soient face à face.  [p.60](#)

2 Connectez l'émetteur WirelessHD Transmitter à une prise électrique à l'aide de l'adaptateur secteur fourni.

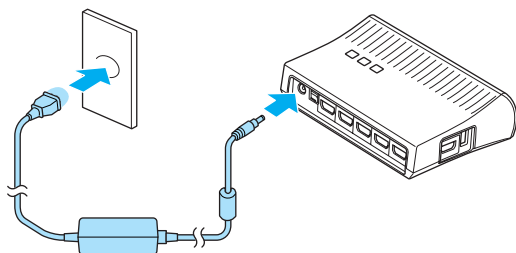

3 À l'aide d'un câble HDMI, connectez le périphérique AV que vous souhaitez utiliser au port Input de l'émetteur WirelessHD Transmitter.

Vous pouvez connecter un maximum de cinq lecteurs multimédias.

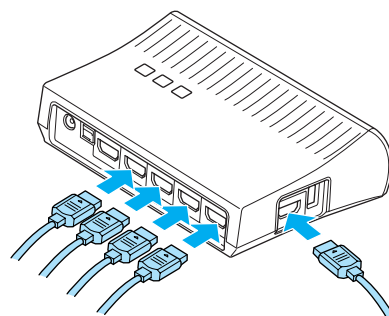

- Vous pouvez connecter un autre périphérique de sortie, tel qu'un téléviseur, au port Output de l'émetteur WirelessHD Transmitter. Vous pouvez basculer entre les images de sortie à l'aide de la télécommande.  [p.61](#)
- Le port HDMI5 de l'émetteur WirelessHD Transmitter prend en charge le signal d'entrée MHL. Vous pouvez lire le contenu de smartphones ou de tablettes connectés au moyen d'un câble MHL.

Projection d'images

1 Lancez la lecture sur le périphérique AV, puis mettez le projecteur et l'émetteur WirelessHD Transmitter sous tension.

Le voyant  de l'émetteur WirelessHD Transmitter s'allume.

2 Vérifiez l'état du voyant WiHD de l'émetteur WirelessHD Transmitter.

Si le voyant WiHD est allumé, passez à l'étape suivante.

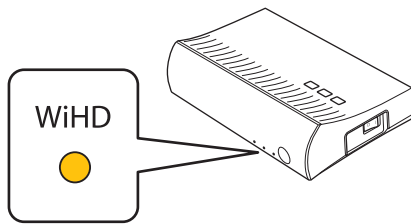

Si le voyant est éteint, appuyez sur la touche **Output** de la télécommande ou de l'émetteur WirelessHD Transmitter.

Veillez à pointer la télécommande en direction de l'émetteur WirelessHD Transmitter lors de l'utilisation de la touche **Output** de la télécommande.

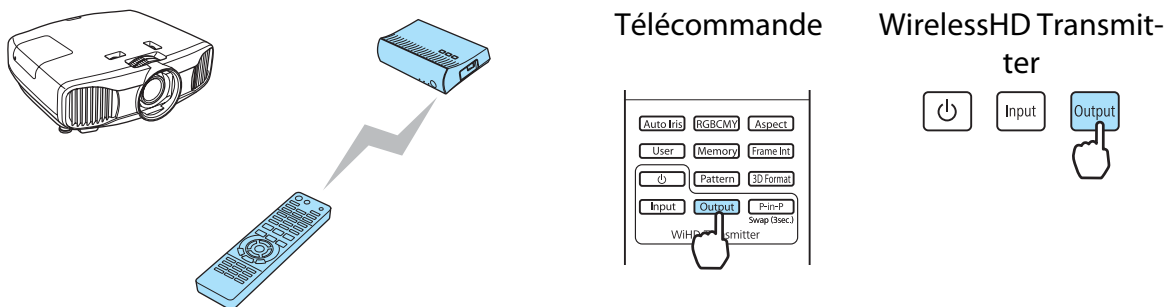

3 Vérifiez l'état du voyant Link de l'émetteur WirelessHD Transmitter.

Si l'émetteur WirelessHD Transmitter est connecté au projecteur, le voyant Link clignote, puis reste allumé.

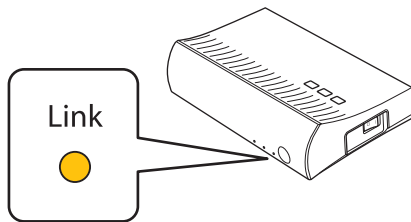

 Si le voyant continue à clignoter lentement, l'émetteur WirelessHD Transmitter ne peut se connecter au projecteur et le mode de veille est activé. Vérifiez que le projecteur a été correctement configuré, en le mettant sous tension, etc.

4 Si la projection ne démarre pas, appuyez sur la touche **WirelessHD** de la télécommande pour changer de source.

Veillez à pointer la télécommande en direction du projecteur lors de l'utilisation de la touche **WirelessHD** de la télécommande.

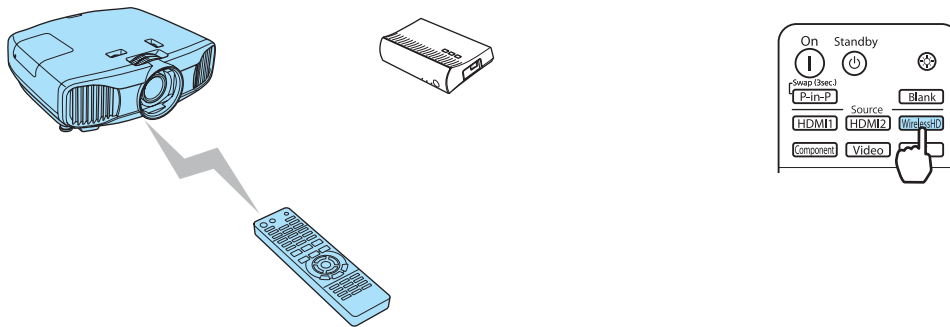

La projection démarre.

5 Lors de la connexion de deux périphériques AV ou plus à l'émetteur WirelessHD Transmitter, appuyez sur la touche **Input** pour basculer entre les images. ➔ [p.62](#)



- Lorsque vous recevez des images WirelessHD, assurez-vous que **WirelessHD** est réglé sur **On** dans le menu Configuration. ➔ **Réglage - WirelessHD** [p.75](#)
- Veillez à mettre l'émetteur WirelessHD Transmitter hors tension si vous ne l'utilisez pas pendant une période de temps prolongée.

Menu des paramètres WirelessHD

1 Appuyez sur le bouton **Menu**.
Le menu Configuration s'affiche.

2 Choisissez **Réglage - WirelessHD**.
La fenêtre des paramètres **WirelessHD** s'affiche.

3 Définissez les réglages des différentes fonctions.

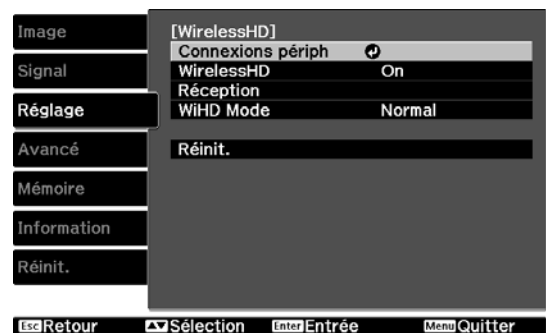

Fonctions disponibles dans le menu Configuration de **WirelessHD**

Fonction	Explication
Connexions périph	Affiche la liste des appareils WirelessHD avec lesquels une connexion peut être établie. Le nom des périphériques et leur adresse MAC (numéro de périphérique) sont affichés dans la liste. L'adresse MAC est indiquée sur l'étiquette au niveau de la base.
WirelessHD	Active/désactive la fonction WirelessHD.
Réception	Affiche la réception.

Fonction	Explication
Mode WiHD	Utilisez Normal dans la plupart des situations. Le mode Complet utilise la bande passante vidéo maximale à tout moment. Le mode Dynamique étend les portées de transmission sans fil tout en optimisant la bande passante vidéo. Choisissez Dynamique si l'image est interrompue par des signaux faibles et d'autres facteurs.
Réinit.	Rétablit les valeurs par défaut des réglages WirelessHD .

Portée de transmission du WirelessHD

La section suivante présente la portée des transmissions du WirelessHD. Veillez à installer l'émetteur WirelessHD Transmitter de manière à ce qu'il soit face au projecteur.

Direction horizontale (quand **Mode WiHD** est réglé sur **Normal**)

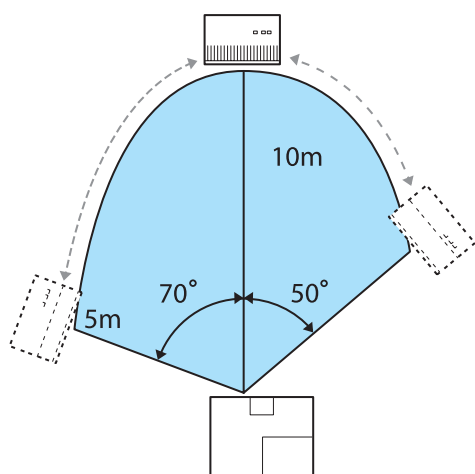

Direction horizontale (quand **Mode WiHD** est réglé sur **Dynamique**)

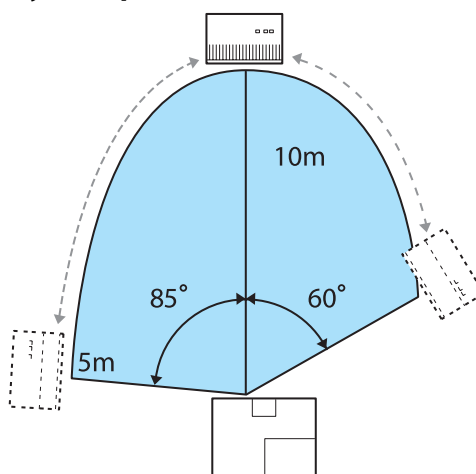

À la verticale (posé sur un meuble)

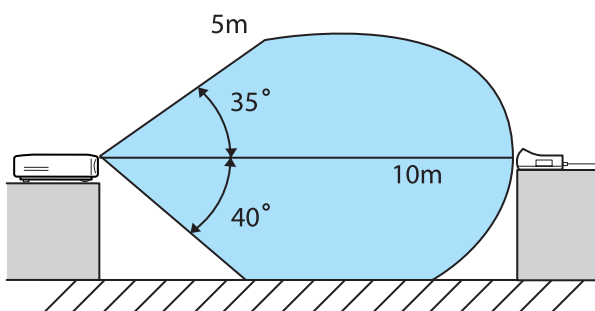

À la verticale (suspendu au plafond)

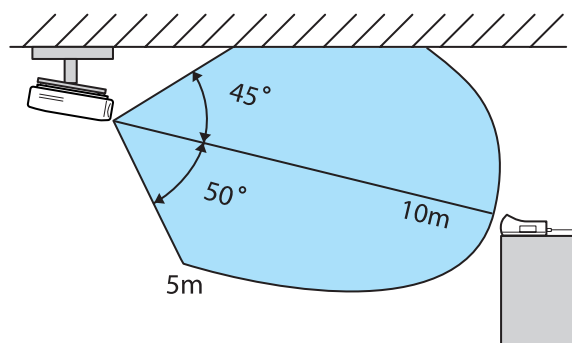



- La portée de transmission sans fil dépend de l'endroit d'installation et des matériaux du mobilier et des murs avoisinants. Les valeurs indiquées ici ne sont fournies qu'à titre de référence.
- Le projecteur ne peut pas communiquer à travers des murs.
- Placez le WirelessHD Transmitter sur une étagère en bois ou à tout autre endroit qui n'empêche pas la transmission des signaux depuis l'avant de l'appareil. Notez que l'installation de l'émetteur sur une étagère métallique peut rendre le signal instable.
- Les antennes sont intégrées à l'avant du projecteur et de l'émetteur WirelessHD Transmitter. Veillez à ce que les antennes soient orientées face à face lors de l'installation des périphériques.
- Placez le projecteur et l'émetteur WirelessHD Transmitter à proximité l'un de l'autre et veillez à ce qu'il n'y ait pas d'autres projecteurs fonctionnant à proximité.
- En fonction de la puissance de la réception, les informations de couleur de l'image peuvent être automatiquement ignorées afin d'éviter les interruptions et d'assurer une connexion constante. Pour éviter toute détérioration de la qualité d'image, modifiez la position de l'émetteur WirelessHD Transmitter de manière à ce que la **Réception** soit la meilleure possible.

Fonctions utiles de l'émetteur WirelessHD Transmitter

L'émetteur WirelessHD Transmitter vous permet de connecter et de basculer entre cinq lecteurs multimédias (périphériques d'entrée à lire) et un périphérique de sortie (un périphérique de sortie affichant une image, tel qu'un téléviseur).

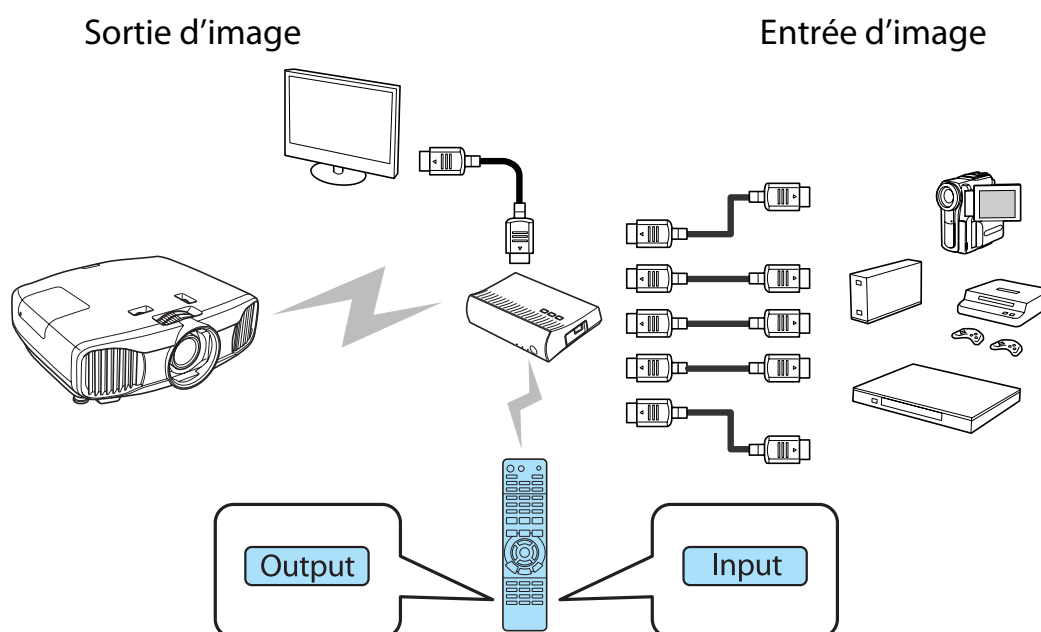

Veillez à pointer la télécommande en direction de l'émetteur WirelessHD Transmitter lors de l'exécution d'opérations à l'aide des touches **Input** (basculement entre les entrées) et **Output** (basculement entre les sorties) de la télécommande.

■ Sélection de l'image cible

Vous pouvez basculer entre les images de sortie des périphériques, tels que des téléviseurs, connectés au port Output de l'émetteur WirelessHD Transmitter et du projecteur.

1

Mettez le projecteur ou le téléviseur sous tension.

2 Mettez l'émetteur WirelessHD Transmitter sous tension.

Le voyant  de l'émetteur WirelessHD Transmitter s'allume.

3 Pointez la télécommande vers l'émetteur WirelessHD Transmitter, puis appuyez sur la touche .

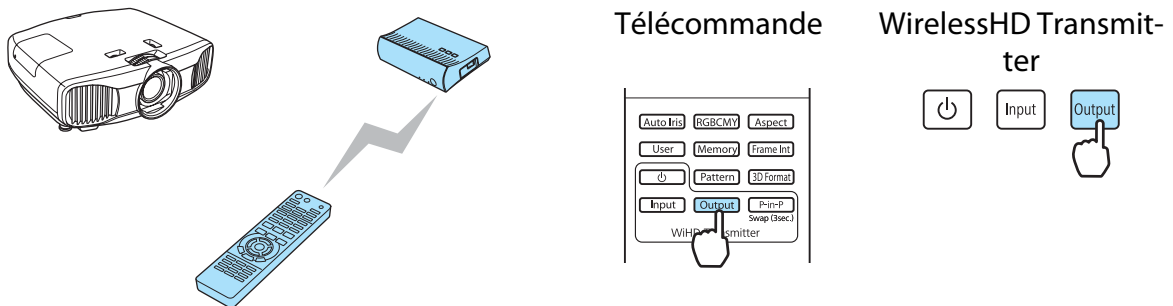

Selon la sortie cible, le voyant WiHD de l'émetteur WirelessHD Transmitter indique l'état suivant.
 Allumé : l'image est envoyée au projecteur.
 Éteint : l'image est envoyée à un autre périphérique de sortie.

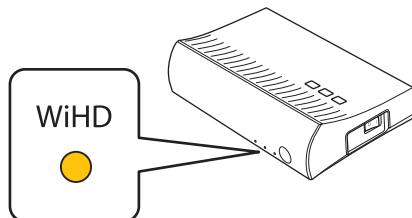

La cible de sortie projetée la dernière fois est de nouveau projetée lors de la mise sous tension du projecteur.



Vous pouvez basculer vers l'autre périphérique de sortie, même lorsque le projecteur est hors tension.

■ Sélection de la source d'image

Vous pouvez sélectionner la source d'image du périphérique AV connecté à l'émetteur WirelessHD Transmitter. Lors du basculement, chaque source d'entrée est affichée en aperçu sur un écran. Cela vous permet de basculer facilement entre les sources d'image lorsque deux périphériques ou plus sont connectés à l'aide d'un câble HDMI.

Le projecteur utilise la technologie Insta Prevue Technology de Silicon Image, Inc.

Sélection de la source

- 1 Pointez la télécommande vers l'émetteur WirelessHD Transmitter, puis appuyez sur la touche **Input**.

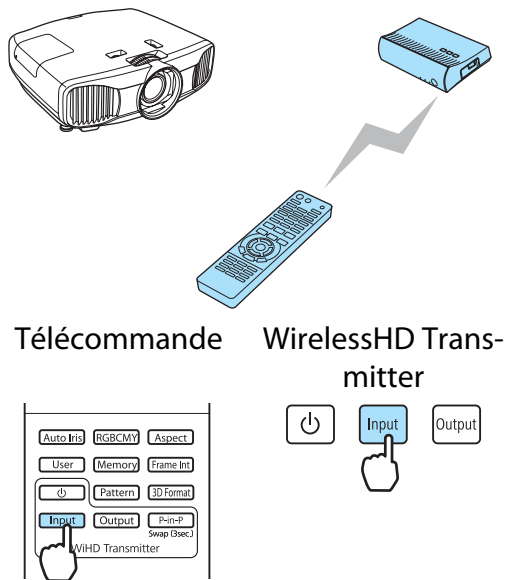

Affiche le sous-écran du périphérique connecté.

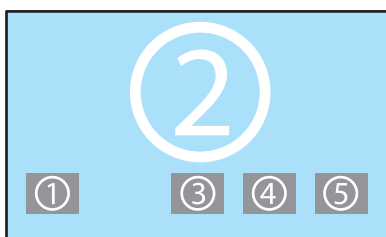

- 2 L'écran cible change à chaque fois que vous appuyez sur la touche **Input**.

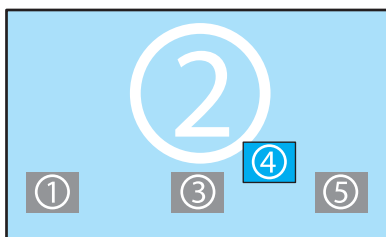

- 3 Une fois l'écran cible sélectionné, patientez quelques instants. L'image projetée change.

■ Portée de la télécommande

Affichage en tant que sous-écran

- 1 Pointez la télécommande vers l'émetteur WirelessHD Transmitter, puis appuyez sur la touche **P-in-P**.

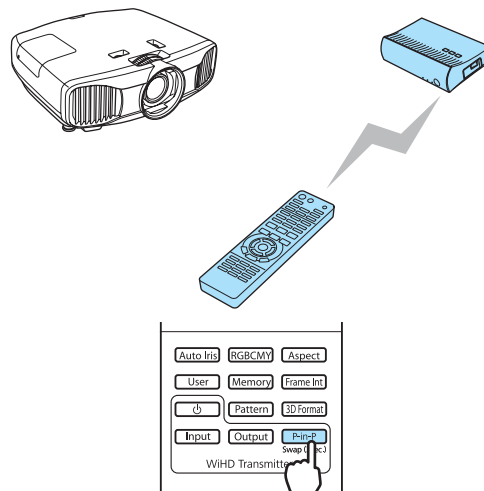

Affiche le sous-écran du périphérique connecté.

- 2 Lorsque vous basculez entre le sous-écran et l'écran principal, maintenez la touche **P-in-P** enfoncée (pendant environ 3 secondes) jusqu'à ce que l'écran change.

- 3 Pour fermer le sous-écran, appuyez de nouveau sur la touche **P-in-P**. L'image projetée change.



- Lorsque le sous-écran est affiché, appuyez sur la touche **Input** pour changer l'image du sous-écran.
- Lorsque le sous-écran est affiché, appuyez sur la touche **Output** pour changer la position et la taille (grande ou petite) du sous-écran. À chaque fois que vous appuyez sur la touche **Output**, la position d'affichage se déplace de la partie inférieure droite vers la partie supérieure droite, la partie supérieure gauche et la partie inférieure gauche, ce qui vous permet de modifier la taille.

La plage de fonctionnement entre la télécommande et l'émetteur WirelessHD Transmitter est la suivante.

Portée (de gauche à droite)

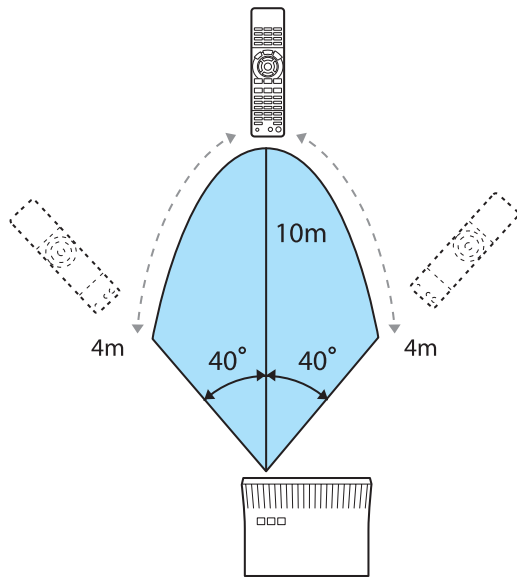

Portée (de haut en bas)

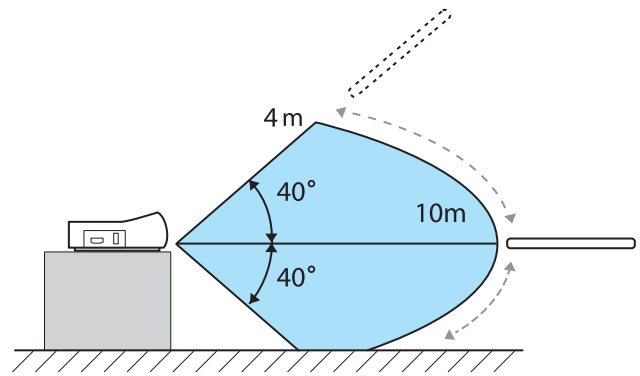

Utilisation de la fonction de liaison HDMI

Fonction liaison HDMI

Lorsqu'un appareil AV conforme aux normes CEC HDMI est connecté au port HDMI du projecteur, vous pouvez effectuer des actions liées, comme la mise sous tension liée et le réglage du volume du système AV à l'aide d'une seule télécommande. En outre, lorsque vous projetez des images en mode WirelessHD, vous pouvez utiliser la fonction Liaison HDMI (EH-TW9200W/EH-TW8200W uniquement).



- Tant que l'appareil AV est conforme aux normes CEC HDMI, vous pouvez utiliser la fonction Liaison HDMI, même si l'appareil AV intermédiaire n'y est pas conforme.
- Il est possible de connecter simultanément un maximum de 3 lecteurs multimédias conformes aux normes CEC HDMI.

Exemple de connexion

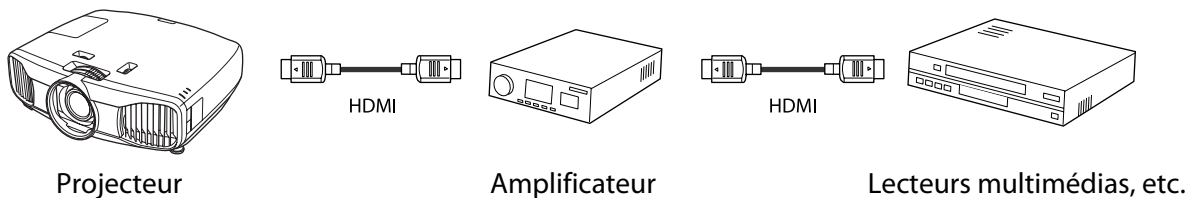

Paramètres de liaison HDMI

En appuyant sur le bouton  de la télécommande et en réglant **Liaison HDMI** sur **On**, vous pouvez commander les fonctions suivantes.

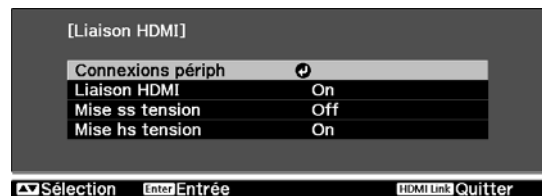

Fonction	Explication
Mise ss tension	Allume le projecteur lorsque du contenu est joué sur l'appareil connecté. Cette fonctionnalité peut aussi allumer l'appareil connecté lorsque le projecteur est mis sous tension.
Mise hs tension	Éteint l'appareil connecté lorsque le projecteur est mis hors tension. <ul style="list-style-type: none"> • Cette fonctionnalité n'est utilisable que lorsque la fonction CEC d'alimentation liée de l'appareil connecté est activée. • Notez qu'en fonction de l'état de l'appareil connecté (par exemple s'il est en train d'enregistrer), il se peut que l'appareil ne s'éteigne pas.
Modification de la liaison d'entrée	Modifie la source d'entrée du projecteur en HDMI lorsque du contenu est joué sur l'appareil connecté.
Actions sur les appareils connectés	Vous pouvez utiliser la télécommande du projecteur pour effectuer des actions comme Lecture, Arrêt, Avance rapide, Retour rapide, Chapitre suivant, Chapitre précédent ou Pause.



- Pour utiliser la fonction Liaison HDMI, vous devez configurer l'appareil connecté. Consultez la documentation de l'appareil connecté pour plus d'informations.
- Même lors de l'utilisation de l'émetteur WirelessHD Transmitter avec l'option **Mise ss tension** réglée sur **Périph -> PJ** ou **Bidirectionnel**, si l'option **WirelessHD** est réglée sur **On**, le projecteur se met également sous tension lorsque le périphérique AV connecté à l'émetteur WirelessHD Transmitter est allumé (EH-TW9200W/EH-TW8200W uniquement). ➡ **Réglage-Liaison HDMI-Mise ss tension** p.75

Connexions périph

Vous pouvez rechercher les appareils connectés disponibles pour la liaison HDMI et sélectionner l'appareil à partir duquel vous voulez projeter l'image. Les appareils pouvant être contrôlés par la liaison HDMI deviennent automatiquement les appareils sélectionnés.

1

Appuyez sur le bouton , puis choisissez **Connexions périph**.

La liste **Connexions périph** s'affiche.

Les appareils précédés d'une icône verte sont liés.

S'il est impossible de déterminer le nom de l'appareil, ce champ est vide.

2

Sélectionnez l'appareil que vous voulez commander à l'aide de la fonction Liaison HDMI.

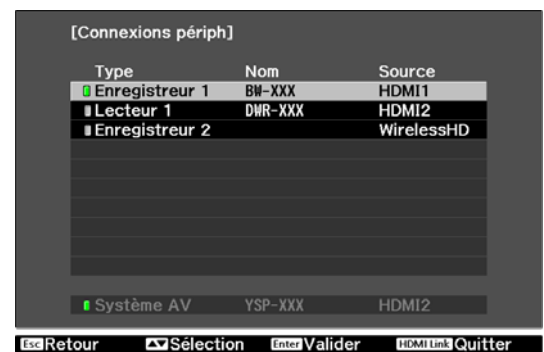

Type	Nom	Source
■ Enregistreur 1	BW-XXX	HDMI1
■ Lecteur 1	DWR-XXX	HDMI2
■ Enregistreur 2		WirelessHD
■ Système AV	YSP-XXX	HDMI2

Esc Retour ▲ Sélection Enter Valider HDMI Link Quitter



- Si le câble n'est pas conforme aux normes HDMI, la commande est impossible.
- Il se peut que certains appareils connectés, ou certaines de leurs fonctions, ne se comportent pas correctement, même s'ils sont conformes aux normes CEC HDMI. Consultez la documentation de l'appareil connecté pour plus d'informations.

Projection de deux images différentes avec Réglage PIP

Types d'écrans qui peuvent être affichés simultanément

Il est possible de projeter deux sources d'image différentes, l'une sur l'écran principal (grand écran) et l'autre sur le sous-écran (petit écran). Vous pouvez examiner le sous-écran tout en examinant l'écran principal.

HDMI1, HDMI2 et WirelessHD sont des exemples de sources d'entrée que vous pouvez afficher en mode Réglage PIP.

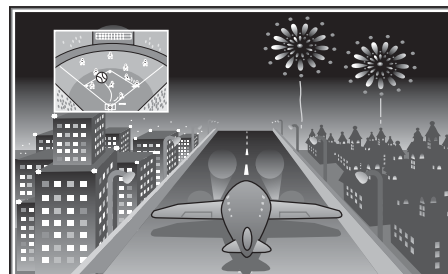

Combinaisons de sources d'entrée pour une projection en mode Réglage PIP

	HDMI1	HDMI2	WirelessHD*
HDMI1	-	✓	✓
HDMI2	✓	-	✓
WirelessHD*	✓	✓	-

* EH-TW9200W/EH-TW8200W uniquement

Le projecteur utilise la technologie Insta Prevue Technology de Silicon Image, Inc.

Projection en mode Réglage PIP

■ Démarrage du mode Image dans l'image

Appuyez sur le bouton **P-in-P** de la télécommande lors de la projection.

L'image d'entrée actuelle est affichée en mode Réglage PIP.

L'image projetée jusqu'à présent devient alors l'écran principal.

(Pour EH-TW9200/EH-TW8200/EH-TW7200)

La source HDMI1 ou HDMI2 autre que la source affichée sur l'écran principal apparaît sur le sous-écran.

(Pour EH-TW9200W/EH-TW8200W)

L'image spécifiée dans **Réglage PIP - ss-titre source PIP** apparaît sur le sous-écran.

Si la source en entrée n'est pas prise en charge, rien ne s'affiche.

Appuyez une nouvelle fois sur le bouton **P-in-P** pour quitter le mode Réglage PIP.

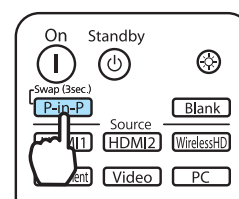

Vous ne pouvez pas utiliser le mode Réglage PIP pour projeter des images 3D.

■ Modification des réglages Réglage PIP

Utilisez le menu **Réglage PIP** pour modifier la taille ou la position du sous-écran.

- 1** Appuyez sur le bouton  pendant la projection en mode Réglage PIP.

Le menu **Réglage PIP** s'affiche.



Pour afficher directement le menu **Réglage PIP**, appuyez sur le bouton  pendant la projection en mode Réglage PIP.

- 2** Définissez les réglages des différentes fonctions.

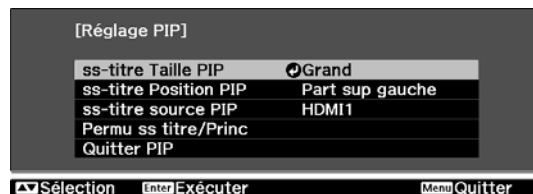

Fonctions disponibles dans le menu **Réglage PIP**

Fonction	Explication
ss-titre Taille PIP	Permet de sélectionner la taille du sous-écran à l'aide des options Petit et Grand .
ss-titre Position PIP	Permet de modifier la position du sous-écran à l'aide des options Part sup droite , Part inf droite , Part sup gauche et Part inf gauche .
ss-titre source PIP*	Permet de sélectionner la source affichée dans le sous-écran.
Permu ss titre/Princ	Permet de permuter l'écran principal et le sous-écran.
Quitter PIP	Permet de quitter le mode Réglage PIP.

* Seul EH-TW9200W/EH-TW8200W est affiché.

Fonctions du menu Configuration

Utilisation du menu Configuration

Dans le menu Configuration, vous pouvez effectuer des réglages de signal, d'image, de signal d'entrée, etc.

1 Appuyez sur le bouton .

Télécommande Panneau de commande

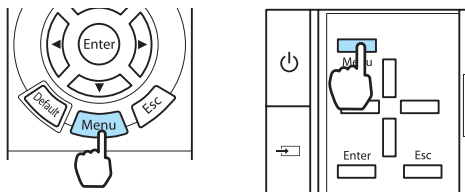

Le menu Configuration s'affiche.

2 Utilisez les boutons pour sélectionner le menu supérieur sur la gauche, puis appuyez sur le bouton pour confirmer la sélection.

Lorsque vous sélectionnez le menu supérieur à gauche, le menu secondaire à droite est modifié.



La ligne du bas fournit un guide des actions.

3 Utilisez les boutons pour sélectionner le menu secondaire sur la droite, puis appuyez sur le bouton pour confirmer la sélection.



L'écran de réglage de la fonction sélectionnée s'affiche.

4 Utilisez les boutons pour modifier les réglages.

P.ex.) Barre de réglage



P.ex.) Options



Appuyez sur le bouton  sur un élément qui présente cette icône  afin d'accéder à l'écran de sélection de cet élément.

Appuyez sur le bouton  pour revenir au niveau précédent.

5 Appuyez sur le bouton pour quitter le menu.





















Pour les éléments qui se règlent à l'aide d'une barre de réglage, comme le niveau de luminosité, vous pouvez appuyer sur le bouton  lorsque l'écran de réglage est affiché afin de rétablir le réglage par défaut.

Tableau du menu Configuration

Si aucun signal d'image n'est reçu, vous ne pouvez pas modifier les réglages relatifs à l'image ou au signal dans le menu Configuration. Notez que les éléments affichés pour l'image, le signal et d'autres informations varient en fonction du signal d'image projeté.

■ Menu Image

Fonction	Menu/Réglages		Explication
Mode couleurs	Dynamique, Salle de séjour, Naturel, THX*1, Cinéma, Dynamique 3D, Cinéma 3D, 3D THX		Sélectionnez un mode de couleur en fonction de votre environnement et de l'image que vous projetez.  p.32
Luminosité			Permet de régler la luminosité si l'image semble trop sombre.
Contraste			Permet de régler le contraste entre les zones claires et les zones sombres des images. L'augmentation du contraste rend les images plus vives.
Intensité couleur*2			Permet de régler l'intensité des couleurs des images.
Nuance*2			Permet de régler la teinte des images.
Netteté	Standard		Permet de régler la netteté de l'image. Permet d'ajuster l'image globale.
	Avancé*2	Optim lignes fines, Optim lignes épaisses, Optim lignes V, Optim lignes H 	Permet de régler la netteté de l'image. Permet d'ajuster des zones spécifiques.  p.39
Temp. couleur	-3 - 6 (10 incréments)*3		Permet de régler la teinte des images. Des valeurs élevées donnent une teinte bleue aux images et des valeurs basses une teinte rouge.
Tonalité de peau			Permet d'ajuster les teintes de peau. L'image devient plus verte en cas de réglage sur une valeur positive et plus rouge en cas de réglage sur une valeur négative.

Fonction	Menu/Réglages		Explication	
Avancé	Gamma	2, 1, 0, -1, -2	Permet d'effectuer des réglages gamma. Vous pouvez sélectionner une valeur brute ou ajuster la valeur gamma tout en examinant l'image ou le graphe.  p.35	
		Personnalisé*4		Ajustez à partir de l'image., Ajustez à partir du graphe.
		Réinit.		
	RGB	Offset R/G/B		Permet de régler le décalage et le gain pour les couleurs R, V et B.  p.37
		Gain R/G/B		
RGBCMY	R/G/B/C/M/Y	Teinte, Saturation, Luminosité		Permet de régler la teinte, la saturation et la luminosité pour les couleurs R, V, B, C, M et J.  p.35
EPSON Super White*5	On, Off		(Ce réglage peut uniquement être défini lorsque Mode couleurs est réglé sur Naturel , THX , Cinéma , Cinéma 3D ou 3D THX et en cas de réception d'un signal d'entrée du port HDMI1 ou HDMI2 ou de l'émetteur WirelessHD) Réglez-le sur On si les blancs de l'image sont surexposés et trop clairs. Si vous fixez ce réglage à On , les paramètres Interv. vidéo HDMI sont désactivés.	
Gamme de couleurs*6	HDTV, EBU, SMPTE-C		Permet de définir la gamme de couleurs en fonction de la norme du périphérique vidéo utilisé.  p.43	
Consommation électr.	Normal, ECO*7		Cette fonction permet de choisir l'un des deux niveaux de luminosité de la lampe. Choisissez ECO si les images projetées sont trop lumineuses. Si le mode ECO est sélectionné, la consommation électrique pendant la projection diminue, tout comme le bruit de rotation du ventilateur.	
Iris auto	Off, Normal, Haute vitesse		Vous pouvez sélectionner le suivi de l'ajustement de la luminance pour les modifications de luminosité de l'image affichée. Réglez ce paramètre sur Off si vous ne voulez pas d'ajustement de la luminance.  p.39	
Réinit.	Oui, Non		Rétablit les réglages par défaut du menu Image .	

*1 Selon le modèle utilisé, il est possible que le réglage ne soit pas affiché.

*2 Ce réglage n'est pas affiché en cas de réception d'un signal d'image d'ordinateur.

*3 Lorsque **Mode couleurs** est réglé sur **Naturel**, **THX** ou **3D THX**, les réglages passent à **5000K - 10000K**.







*4 Seul EH-TW9200W/EH-TW9200/EH-TW8200W/EH-TW8200 est affiché.

*5 Les réglages sont enregistrés pour chaque type de source d'entrée ou de Mode couleurs.

*6 Seul EH-TW9200W/EH-TW9200 est affiché.

*7 Lorsque **Mode couleurs** est réglé sur **THX**, les réglages passent à **Extra lumineux** et **Normal**.

 Menu Signal

Fonction	Menu/Réglages		Explication
Configuration 3D*1	Affichage 3D	On, Off	Active/désactive la fonction Affichage 3D.  p.47
	Conversion 2D à 3D	Off, Faible, Moyen, Fort	Permet de définir l'intensité de l'effet 3D lors de la conversion d'images 2D en images 3D.  p.54
	Format 3D	Automatique, Côte à côte, Haut et bas, 2D	Règle le format 3D pour le signal d'entrée. Si vous choisissez Automatique , le format est reconnu automatiquement.
	Profondeur 3D	-10 - 10	Permet de définir la profondeur des images 3D.
	Taille Écran Diagon.	60 - 300	Permet de définir la taille de projection des images 3D. Pour obtenir un effet 3D optimal, réglez ce paramètre en fonction de la taille réelle.
	Luminosité 3D	Bas, Moyen, Haut	Fixe la luminosité de l'image 3D.
	Inverser lunettes 3D	Oui, Non	Inverse le réglage de synchronisation des obturateurs gauche/droit des lunettes 3D et les images gauche/droite. Activez cette fonction si l'effet 3D ne s'affiche pas correctement.
	Notification aff. 3D	On, Off	Active ou désactive l'avis qui s'affiche lors de la visualisation de contenu 3D.
Aspect*2	Automatique, Normal, Complet, Zoom, Larg. anamorphiq*8, Compr. horiz.*8		Permet de sélectionner le rapport L/H.  p.33
Alignement*2 *3	Varie selon le signal d'entrée.		Permet d'ajuster les images provenant d'un ordinateur si elles comportent des bandes verticales.
Sync.*2 *3	0 - 31		Permet d'ajuster les images provenant d'un ordinateur si elles scintillent, sont floues ou comportent des interférences. <ul style="list-style-type: none"> • La modification des réglages Luminosité, Contraste ou Netteté peut provoquer un scintillement de l'image ou la rendre floue. • Le réglage de la synchronisation après celui de l'alignement permet d'effectuer des réglages plus précis.
Position*2 *4	   		Permet de déplacer la position d'affichage vers le haut, le bas, la gauche ou la droite, de manière à projeter l'image entière.

Fonction	Menu/Réglages		Explication
Désentrelacement* ²	Off, Vidéo, Film/Auto* ⁵		<p>(Ce réglage peut uniquement être défini en cas de réception d'un signal d'entrée depuis le port Video ou de signaux d'entrée 480i, 576i ou 1080i depuis les ports Component, HDMI1 ou HDMI2 ou depuis WirelessHD.)</p> <p>Convertit le signal entrelacé (i) en signal progressif (p) à l'aide d'une méthode convenant au signal d'image.</p> <ul style="list-style-type: none"> • Off : ce réglage est idéal pour les images avec des mouvements dynamiques. • Vidéo : ce réglage est idéal pour afficher des images vidéo générales. • Film/Auto : procède à une conversion optimale pour un signal d'entrée de type film, CG ou animation.
Détec. mouvement* ² * ⁵	1 - 5		Permet de définir la vitesse de mouvement de l'image, de 1 (lent, pour les images fixes) à 5 (rapide, pour les films). Modifiez ce réglage si vous n'êtes pas satisfait de la qualité des images fixes ou si les films subissent un effet de clignotement.
Interpolation image* ⁵ * ⁶	Off, Bas, Normal, Haut		Permet de réduire les images consécutives lors de la projection d'images en interpolant une image entre une image et la suivante. 🖱️ p.40
Super-résolution* ⁵	0 - 5		Permet de réduire le flou au niveau du bord des images lorsque la résolution augmente. 🖱️ p.41
Ajustement Auto* ³	On, Off		Permet d'ajuster automatiquement ou non l'image à chaque changement du signal d'entrée. Si cette fonctionnalité est activée, l'alignement, la position d'affichage et la synchronisation sont automatiquement configurés.
Avancé	Réduction bruit* ² * ⁵	Off, 1, 2, 3	<p>(Ce réglage peut uniquement être défini lorsque Traitement images est réglé sur Fine.)</p> <p>Il permet de lisser les images comportant des interférences. Trois modes sont disponibles, dont vous pouvez sélectionner celui que vous préférez.</p> <p>Il est conseillé de définir ce réglage sur Off si vous affichez des sources d'image comportant très peu d'interférences, par exemple un DVD.</p>
	Niveau D'Instal.* ² * ⁵	0%, 7.5%	<p>(Ce paramètre peut être réglé lors de la réception d'un signal vidéo NTSC ou en composantes depuis le port Video.)</p> <p>Modifiez-le si vous utilisez des périphériques possédant un niveau de noir différent (Niveau D'Instal.), comme les produits destinés au marché coréen. Vérifiez les caractéristiques de votre périphérique connecté avant de modifier ce paramètre.</p>

Fonction	Menu/Réglages		Explication
(Avancé)	Overscan ^{*2 *7}	Automatique, Off, 2%, 4%, 6%, 8%	Change le rapport L/H de l'image de sortie (la portée de l'image projetée). <ul style="list-style-type: none"> • Off, 2 à 8 % : définit la portée de l'image. Off projette toutes les plages. En fonction du signal d'image, il se peut que vous observiez des interférences au-dessus et en dessous de l'image. • Automatique : ce réglage ne peut être défini qu'en cas de réception d'un signal d'entrée du port HDMI1 ou HDMI2 ou de l'émetteur WirelessHD. Il peut être fixé automatiquement à Off ou 8%, en fonction du signal d'entrée.
	Interv. vidéo HDMI ^{*1 *2}	Automatique, Normal, Étendu	(Ce réglage peut uniquement être défini lorsque EPSON Super White est réglé sur Off .) S'il est réglé sur Automatique , le niveau vidéo pour le signal d'entrée DVD vers le port HDMI1 ou HDMI2, ou vers WirelessHD, est automatiquement détecté et configuré. Si la valeur Automatique entraîne une sous-exposition ou une surexposition, réglez le niveau vidéo du projecteur de façon à le faire correspondre à celui du lecteur de DVD. Votre lecteur de DVD peut être configuré en mode Normal ou Étendu. L'option Automatique n'est pas affichée en cas de connexion au port DVI d'un appareil connecté.
	Traitement images ^{*5}	Fine, Rapide	Permet de procéder à des traitements permettant d'améliorer l'image.  p.42
Réinit.	Oui, Non	Rétablit les valeurs par défaut de tous les réglages Signal , sauf Taille Écran Diagon. , Notification aff. 3D , Aspect et Traitement images .	

*1 Ce réglage est uniquement affiché en cas de réception d'un signal d'image HDMI1, HDMI2 ou WirelessHD. (WirelessHD concerne uniquement le modèle EH-TW9200W/EH-TW8200W)

*2 Les réglages sont enregistrés pour chaque type de source ou de signal d'entrée.

*3 Ce réglage est uniquement affiché en cas de réception d'un signal d'image PC.

*4 Non disponible en cas de réception d'un signal d'image HDMI1, HDMI2 ou WirelessHD.



*5 Ce réglage n'est pas affiché en cas de réception d'un signal d'image PC.







*6 Seul EH-TW9200W/EH-TW9200/EH-TW8200W/EH-TW8200 est affiché.



*7 Uniquement affiché en cas de réception d'un signal d'image Component, HDMI1, HDMI2 ou WirelessHD. (WirelessHD concerne uniquement le modèle EH-TW9200W/EH-TW8200W)

*8 Seul EH-TW9200W/EH-TW9200 est affiché.

Menu Réglage

Fonction	Menu/Réglages		Explication
Keystone	-60 - 60		Permet de corriger une distorsion verticale.  p.30
Liaison HDMI	Connexions périph	-	Affiche la liste des appareils connectés au port HDMI1 ou HDMI2, ou à WirelessHD*.
	Liaison HDMI	On, Off	Active/désactive la fonction Liaison HDMI.
	Mise ss tension	Off, Bidirectionnel, Périph -> PJ, PJ -> Périph	Configure la fonction de liaison à la mise sous tension. Vous pouvez choisir de mettre le projecteur sous tension lorsque du contenu est joué sur un appareil connecté (Bidirectionnel ou Périph -> PJ) ou de mettre sous tension un appareil connecté lorsque le projecteur est allumé (Bidirectionnel ou PJ -> Périph).
	Mise hs tension	On, Off	Permet de choisir d'éteindre ou non les périphériques connectés lorsque le projecteur est mis hors tension.
WirelessHD*	Connexions périph	-	Affiche la liste des appareils WirelessHD avec lesquels une connexion peut être établie.
	WirelessHD	On, Off	Active/désactive la fonction WirelessHD.
	Réception	55% 	Affiche la réception.
	Mode WiHD	Complet, Dynamique	Permet de régler le mode de connexion des périphériques WirelessHD.
	Réinit.	Oui, Non	Rétablit les valeurs par défaut des réglages WirelessHD . Notez que même si vous réinitialisez le projecteur, les paramètres WirelessHD Transmitter ne sont pas réinitialisés. Consultez la documentation de votre WirelessHD Transmitter pour plus d'informations sur la réinitialisation du WirelessHD Transmitter.

Fonction	Menu/Réglages		Explication
Verrouillage	Contrôle parental	On, Off	<p>Cette fonctionnalité  verrouille le panneau de commande du projecteur, de façon à empêcher un enfant d'allumer le projecteur par accident. Lorsque le verrouillage est actif, vous pouvez mettre l'appareil sous tension en maintenant le bouton  enfoncé pendant environ trois secondes. Vous pouvez toujours mettre le périphérique hors tension à l'aide de la touche  ou procéder aux opérations à l'aide de la télécommande, comme d'habitude.</p> <p>Si vous modifiez ce réglage, il est activé après la mise hors tension du projecteur et la fin du processus de refroidissement.</p> <p>Notez que même si la fonction Contrôle parental est réglée sur On, le projecteur s'allume toujours lorsque le cordon d'alimentation est branché si Aliment. Directe est réglé sur On.</p>
	Blocage fonctionne.	On, Off	<p>Lorsque cette fonction est réglée sur On, tous les boutons du panneau de commande sont désactivés, à l'exception du bouton .</p> <p> s'affiche sur l'écran en cas de pression sur un bouton. Pour déverrouiller, maintenez le bouton  du panneau de commande enfoncé pendant au moins 7 secondes.</p> <p>Si vous modifiez ce réglage, celui-ci entre en vigueur dès que vous fermez le menu Configuration.</p>

Fonction	Menu/Réglages	Explication
Projection	Avant, Avant/Plafond, Arrière, Arrière/Plafond	<p>Modifiez ce réglage en fonction de la façon dont le projecteur est installé.</p> <ul style="list-style-type: none"> • Avant : s'utilise si le projecteur se trouve en face de l'écran. • Avant/Plafond : s'utilise si le projecteur se trouve en face de l'écran, suspendu au plafond. • Arrière : s'utilise si vous effectuez une rétroprojection, depuis l'arrière de l'écran. • Arrière/Plafond : s'utilise si vous effectuez une rétroprojection, depuis l'arrière de l'écran et que le projecteur est suspendu au plafond.
Bouton utilisateur	Conversion 2D à 3D, Profondeur 3D, Luminosité 3D, Inverser lunettes 3D, Consommation électr., A Propos	<p>Sélectionnez un élément du menu Configuration à attribuer au bouton  de la télécommande. Une pression sur le bouton  permet d'accéder à l'écran de sélection/réglage correspondant. Vous pouvez ainsi effectuer des réglages par pression sur un bouton.</p>
Réglage PIP	-	<p>Démarre le mode Réglage PIP.  p.67</p>
Réinit.	Oui, Non	<p>Rétablit les valeurs par défaut de tous les réglages Réglage, sauf Mise ss tension, Mise hs tension, Projection et Bouton utilisateur.</p>

* Seul EH-TW9200W/EH-TW8200W est affiché.

Menu Avancé

Fonction	Menu/Réglages		Explication
Fonctionnement	Aliment. Directe	On, Off	<p>Vous pouvez configurer le projecteur de façon à ce que la projection débute dès que le cordon d'alimentation est branché, sans utiliser de bouton.</p> <p>Notez que si cette option est réglée sur On, la projection démarre si l'alimentation est rétablie après une coupure de courant, pour autant que le cordon d'alimentation soit toujours branché au projecteur.</p>
	Mode veille	Off, 5mn, 10mn, 30mn	<p>Si le délai indiqué est dépassé et qu'aucun signal n'est reçu, le projecteur s'éteint automatiquement et passe en mode veille. Lorsque cette fonction est réglée sur Off, le projecteur ne passe jamais en mode veille. En mode veille, appuyez sur le bouton  de la télécommande ou sur le bouton  du panneau de commande pour démarrer la projection.</p>
	Éclairage	On, Off	<p>Réglez cette fonction sur Off si la lumière des témoins du panneau de commande vous gêne lorsque vous regardez un film dans une pièce sombre.</p>
	Trigger Out	On, Off*1 Off, Alimentation, Larg. anamorphiq*2	<p>La fonction Trigger Out permet de communiquer le statut du projecteur (sous tension, etc.) aux périphériques externes.</p> <p>Lorsque l'option est réglée sur Off, aucune tension n'est émise du port Trigger out.</p> <p>Lorsque l'option est réglée sur On ou Alimentation, de la tension est émise du port Trigger out lorsque le projecteur est allumé.</p> <p>En mode Larg. anamorphiq, lorsque le projecteur est allumé et que l'option Aspect est réglée sur Larg. anamorphiq ou Compr. horiz., la tension est émise du port Trigger out.</p> <p>Si vous modifiez ce réglage, le nouveau réglage prend effet lors du prochain allumage du projecteur.</p>
Mode haute alt.	On, Off	<p>Réglez cette fonction sur On si vous employez le projecteur à une altitude supérieure à 1500 mètres.</p>	

Fonction	Menu/Réglages		Explication
Affichage	Position de menu*3	-	Permet de définir l'endroit où le menu doit être affiché.
	Couleur de menu	Couleur 1, Couleur 2	Permet de définir la couleur du menu supérieur. <ul style="list-style-type: none"> • Couleur 1 : noir • Couleur 2 : bleu
	Message	On, Off	Détermine si les messages suivants sont affichés (On) ou non (Off). <ul style="list-style-type: none"> • Nom des éléments des signaux d'image, modes de couleur, rapports L/H et chargement de mémoire. • Si la température interne augmente alors qu'aucun signal d'image n'est reçu, ou si un signal non pris en charge est détecté.
	Afficher le fond	Noir, Bleu, Logo	Permet de définir le statut de l'écran lorsqu'aucun signal d'image n'est reçu.
	Ecran démarrage	On, Off	Permet d'activer (On) ou de désactiver (Off) l'affichage d'un écran de démarrage au début de la projection. Si vous modifiez ce réglage, il est activé après la mise hors tension du projecteur et la fin du processus de refroidissement.
	Confirmation attente	On, Off	Détermine si un message de confirmation de veille est affiché (On) ou non (Off). 🖱️ p.26
Signal entrée	Signal Vidéo	Automatique, NTSC, NTSC4.43, PAL, M-PAL, N-PAL, PAL60, SECAM	Règle le type de signal en fonction du périphérique vidéo connecté au port Video. Si vous choisissez Automatique , le signal vidéo est réglé automatiquement. Si vous observez des interférences sur l'image alors que la fonction est réglée sur Automatique , ou si vous ne voyez aucune image, sélectionnez le type de signal correct parmi les options proposées.
	Component	Automatique, YCbCr, YPbPr	Définit le signal de sortie pour le périphérique vidéo connecté au port Component. Si vous choisissez Automatique , le signal de sortie est réglé automatiquement. Si vous constatez des problèmes de couleurs lorsque la fonction est réglée sur Automatique , choisissez le signal de sortie approprié parmi les options proposées.
Align. des panneaux	Align. des panneaux	On, Off	Active ou désactive la fonction Align. des panneaux .
	Sélect. couleur	R, B	Sélectionnez la couleur à corriger.
	Couleur du motif	R/G/B, R/G, G/B	Sélectionnez le motif utilisé pour la correction.
	Démarrer réglages	-	Démarre la fonction Align. des panneaux . 🖱️ p.41
	Réinit.	Oui, Non	Réinitialise la valeur de correction.
Langue	-		Permet de choisir la langue d'affichage .

Fonction	Menu/Réglages	Explication
Réinit.	Oui, Non	Rétablit les valeurs par défaut de tous les réglages Avancé , sauf Mode haute alt. , Composantes et Langue .

*1 Seul EH-TW8200W/EH-TW8200/EH-TW7200 est affiché.

*2 Seul EH-TW9200W/EH-TW9200 est affiché.

*3 Seul EH-TW9200W/EH-TW9200/EH-TW8200W/EH-TW8200 est affiché.

■ Menu Mémoire

Fonction	Explication
Appel mémoire	Permet de charger les réglages enregistrés à l'aide de la fonction Sauvegarde mémoire . ➡ p.45 Cette fonction ne peut pas être utilisée si vous n'avez enregistré aucun paramètre à l'aide de la fonction Sauvegarde mémoire .
Sauvegarde mémoire	Enregistre certains réglages d' Image et de Signal dans la mémoire. ➡ p.44
Effacement mémoire	Efface les mémoires stockés en mémoire dont vous n'avez plus besoin. ➡ p.45
Renommer la mémoire	Renomme une mémoire enregistrée. ➡ p.45

■ Menu Information menu

Fonction	Explication
Durée de lampe	Affiche la durée globale de fonctionnement de la lampe*.
Source	Affiche le nom de la source pour l'équipement connecté en cours de projection.
Signal entrée	Affiche le contenu du paramètre Signal entrée défini dans le menu Signal en fonction de la source.
Résolution	Affiche la résolution.
Mode numérisation	Affiche le mode de balayage.
Taux rafraîchi.	Affiche le taux de rafraîchissement.
Format 3D	Affiche le format 3D du signal en entrée pendant une projection 3D (Combinaison de trame, Côte à côte ou Haut et bas).
Info sync	Affiche les informations sur le signal d'image. Ces informations peuvent s'avérer nécessaires pour des activités de service.
Couleurs foncées	Affiche des couleurs foncées.
Signal Vidéo	Affiche les réglages de Signal Vidéo dans le menu Avancé .
Etat	Affiche les informations concernant les erreurs survenues avec le projecteur. Ces informations peuvent s'avérer nécessaires pour des activités de service.
Numéro de série	Affiche le numéro de série du projecteur.
Version	Affiche la version du microprogramme du projecteur.





* La durée globale d'utilisation apparaît sous la forme « 0H » pour les 10 premières heures. Au-delà de 10 heures, la durée apparaît comme suit : « 10H », « 11H » et ainsi de suite.

Menu Réinit.

Fonction	Explication
Tout réinitialiser	Rétablit les réglages par défaut de tous les éléments du menu Configuration. Les valeurs par défaut des éléments suivants ne sont pas rétablies : Signal entrée - Composantes, Align. des panneaux, Durée de lampe, Langue, Sauvegarde mémoire.
Réinitiali. mémoire	Efface tous les paramètres enregistrés à l'aide de la fonction Sauvegarde mémoire.
Réinitial. durée lampe	Remet à zéro (0 H) la durée globale d'utilisation de la lampe. Remettez cette valeur à zéro lorsque vous remplacez la lampe.

Menu Réglage PIP





S'affiche lorsque vous appuyez sur le bouton  pendant la projection en mode Réglage PIP.

Fonction	Menu/Réglages		Explication
Réglage PIP	ss-titre Taille PIP	Petit, Grand	Permet de modifier la taille du sous-écran.  p.68
	ss-titre Position PIP	Part sup droite/Part inf droite/ Part sup gauche/Part inf gauche	Permet de modifier la position du sous-écran.
	ss-titre source PIP*	HDMI1, HDMI2, WirelessHD	Permet de sélectionner la source affichée en tant que sous-écran.  p.68
	Permu ss titre/Princ		Permet de permuter l'écran principal et le sous-écran.  p.68
	Quitter PIP		Permet de quitter le mode Réglage PIP.  p.68

* Seul EH-TW9200W/EH-TW8200W est affiché.

Dépannage

Lecture des témoins



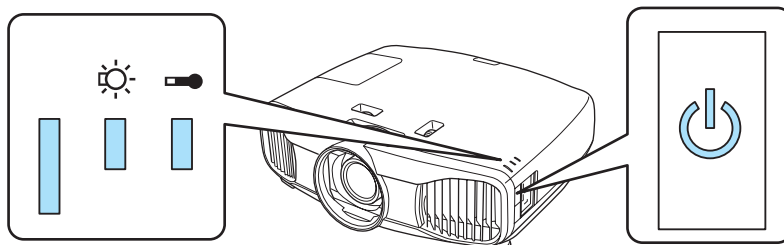











Vous pouvez consulter l'état du projecteur à l'aide des témoins  clignotants et allumés,  (témoins de fonctionnement),  et  du panneau de commande.







Reportez-vous au tableau suivant pour vérifier l'état du projecteur et savoir comment résoudre les problèmes indiqués par les témoins.

■ État du témoin en cas d'erreur/avertissement

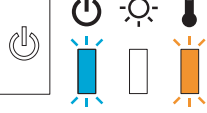
 : Allumé  : Clignotant  : État maintenu  : Éteint

Témoins	État	Solution
       (bleu)/(orange)	Remplacer lampe	Il est temps de remplacer la lampe. Remplacez la lampe par une neuve dès que possible. ➡ p.98 La lampe risque d'exploser si vous continuez à l'utiliser dans cet état.
       (bleu)/(orange)	Avert. haute temp.	Vous pouvez continuer la projection. Si la température redevient à nouveau trop élevée, la projection s'arrête automatiquement. <ul style="list-style-type: none"> • Si le projecteur est installé près d'un mur, assurez-vous que la distance entre le mur et la grille d'aération du projecteur soit d'au moins 20 cm. • Si le filtre à air est bouché, nettoyez-le. ➡ p.94

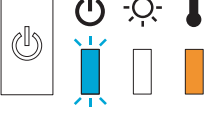
Témoins	État	Solution
 (bleu)/(orange)	Erreur interne	Le projecteur a rencontré une défaillance. Débranchez le cordon d'alimentation de la prise secteur et contactez votre revendeur ou le centre de réparation Epson le plus proche. ➡ Liste des contacts pour projecteurs Epson
 (bleu)/(orange)	Erreur ventilateur Erreur de capteur	
 (bleu)/(orange)	Erreur filtre cinéma Err diaphragme auto	
 (bleu)/(orange)	Err. alim (ballast)	
 (bleu)/(orange)	Erreur lampe Défaillance lampe Couv. lampe ouvert	<p>La lampe a rencontré un problème ou n'a pas réussi à s'allumer.</p> <ul style="list-style-type: none"> • Débranchez le cordon d'alimentation et vérifiez que la lampe n'est pas endommagée. ➡ p.98 Si la lampe n'est pas endommagée, réinstallez-la et allumez l'appareil. Si la réinstallation de la lampe ne résout pas le problème, ou si la lampe est endommagée, débranchez le cordon d'alimentation de la prise secteur et contactez votre revendeur ou le centre de réparation Epson le plus proche. ➡ Liste des contacts pour projecteurs Epson • Vérifiez que le couvercle de la lampe a été correctement fermé. • Si le filtre à air est bouché, nettoyez-le. ➡ p.94 • En cas d'utilisation à une altitude d'au moins 1500 m, réglez le Mode haute alt. sur On. ➡ Avancé - Fonctionnement - Mode haute alt. p.78
 (bleu)/(orange)	Erreur haute temp. (surchauffe)	<p>La température interne est trop élevée.</p> <ul style="list-style-type: none"> • La lampe s'éteint automatiquement et la projection s'arrête. Patientez environ cinq minutes. Lorsque le ventilateur est arrêté, débranchez le cordon d'alimentation. • Si le projecteur est installé près d'un mur, assurez-vous que la distance entre le mur et la grille d'aération du projecteur soit d'au moins 20 cm. • Si le filtre à air est bouché, nettoyez-le. ➡ p.94 • Si le problème persiste lorsque vous remettez l'appareil sous tension, cessez d'utiliser le projecteur et débranchez le cordon d'alimentation de la prise secteur. Contactez votre revendeur ou le centre de réparation Epson le plus proche. ➡ Liste des contacts pour projecteurs Epson

■ État des témoins en fonctionnement normal

■ : Allumé ■ (avec éclats) : Clignotant □ : Éteint

Témoins	État	Solution
	État de veille/attente	Lorsque vous appuyez sur le bouton de la télécommande ou le bouton du panneau de commande, la projection débute après quelques instants.
 (bleu)	Préchauffage en cours Refroidissement en cours	Le préchauffage dure environ 30 secondes. La fonction de mise hors tension est désactivée lorsque le projecteur est en cours de préchauffage. Toutes les actions sont désactivées tant que le projecteur est en cours de refroidissement. Le projecteur entre en veille lorsque son refroidissement est terminé. Si, pour une quelconque raison, le cordon d'alimentation est débranché pendant le refroidissement, attendez que la lampe ait suffisamment refroidi (environ 10 minutes), rebranchez le cordon d'alimentation, puis appuyez sur le bouton de la télécommande ou le bouton du panneau de commande.
 (bleu)	Projection en cours	Le projecteur fonctionne normalement.

- Dans des conditions de fonctionnement normales, les témoins et sont éteints.
- Lorsque la fonction **Éclairage** est réglée sur **Off**, tous les témoins sont éteints dans des conditions de projection normales. ➔ **Avancé - Fonctionnement - Éclairage p.78**

Si les témoins ne fournissent aucune indication utile

■ Contrôle du problème



Recherchez le problème que vous rencontrez dans le tableau suivant, puis accédez à la page indiquée pour obtenir des informations sur sa résolution.

	Problème	Page
Problèmes relatifs aux images	Aucune image n'est visible. La projection ne démarre pas, la zone de projection est entièrement noire ou la zone de projection est entièrement bleue.	p.85
	Les images animées provenant d'un ordinateur ne sont pas projetées.	p.86
	Le message " Non Supporté. " s'affiche.	p.87
	Le message " Pas de Signal. " s'affiche.	p.87
	Les images sont floues ou mal focalisées.	p.87
	Les images subissent des interférences ou une distorsion.	p.88
	L'image est tronquée (trop grande) ou trop petite, ou seule une partie de l'image est projetée.	p.88
	Les couleurs de l'image ne sont pas correctes. L'image entière présente des teintes mauves ou vertes, les images sont affichées en noir et blanc ou les images sont ternes.*	p.89
	Les images sont sombres.	p.89
	La projection s'arrête automatiquement.	p.89
	Problèmes au démarrage de la projection	Le projecteur ne s'allume pas.
Problèmes de télécommande	La télécommande ne réagit pas.	p.90
Problèmes avec le panneau de commande	Vous ne pouvez pas effectuer de réglages dans le panneau de commande.	p.91
Problèmes de 3D	Impossible de projeter correctement en 3D.	p.91
	L'image 3D est agrandie et tronquée.	p.92
Problèmes HDMI	La liaison HDMI ne fonctionne pas.	p.92
	Le nom du périphérique n'est pas affiché parmi les périphériques connectés.	p.92
Problèmes avec WirelessHD	Impossible de projeter des images WirelessHD.	p.92
	Interférences, distorsions ou interruptions apparaissent en WirelessHD	p.93

* Comme la reproduction des couleurs varie entre les moniteurs et les écrans LCD pour ordinateur, il se peut que l'image projetée par le projecteur et les teintes des couleurs affichées sur le moniteur ne correspondent pas. Cette situation n'est pas une erreur.

■ Problèmes relatifs aux images

Aucune image n'est visible

Vérification	Solution
Le projecteur est-il allumé ?	Appuyez sur le bouton  de la télécommande ou sur le bouton  du panneau de commande.
Le cordon d'alimentation est-il branché ?	Branchez le cordon d'alimentation.
Les témoins sont-ils éteints ?	Débranchez le cordon d'alimentation du projecteur, puis rebranchez-le. Une fois le branchement effectué, vérifiez que le projecteur est alimenté lorsque vous appuyez sur le bouton Marche/Arrêt.

Vérification	Solution
Un signal d'image est-il reçu ?	Assurez-vous que le périphérique connecté est bien allumé. Lorsque Message est réglé sur On dans le menu Configuration, les messages sur le signal d'image sont affichés. 🗨️ Avancé - Affichage - Message p.78
L'alimentation de l'amplificateur AV est-elle déconnectée ?	Si un amplificateur AV est connecté, vérifiez l'alimentation de l'amplificateur.
Un signal d'image est-il envoyé par le périphérique ?	Déterminez si un signal d'image est envoyé par le périphérique connecté.
Les réglages du format de signal d'image sont-ils corrects ?	Lorsqu'un signal Vidéo est reçu Si rien n'est projeté alors que Signal Vidéo est réglé sur Automatique dans le menu Configuration, réglez cette fonction sur le signal correspondant au périphérique connecté. 🗨️ Avancé - Signal entrée - Signal Vidéo p.78
	Lorsqu'un signal Component est reçu Si rien n'est projeté alors que Composantes est réglé sur Automatique dans le menu Configuration, réglez cette fonction sur le signal correspondant au périphérique connecté. 🗨️ Avancé - Signal entrée - Component p.78
Les réglages du menu Configuration sont-ils corrects ?	Rétablissez les valeurs par défaut de tous les réglages. 🗨️ Réinitial. - Tout réinitialiser p.81
(Uniquement en cas de projection d'images provenant d'un ordinateur) La connexion a-t-elle été établie alors que le projecteur ou l'ordinateur était déjà allumé ?	Si la connexion est établie alors que le projecteur ou l'ordinateur est déjà allumé, il se peut que la touche (p.ex. touche de fonction) qui permet d'envoyer le signal vidéo de l'ordinateur vers une sortie externe ne fonctionne pas. Mettez l'ordinateur connecté hors tension, puis de nouveau sous tension.

Les images animées ne sont pas affichées

Vérification	Solution
(Uniquement en cas de projection d'images provenant d'un ordinateur) Le signal d'image de l'ordinateur est-il réglé sur une sortie externe et sur une sortie vers le moniteur LCD en même temps ?	En fonction des caractéristiques de l'ordinateur, il se peut que les images animées ne puissent pas être affichées si l'ordinateur est configuré en même temps pour une sortie externe et une sortie vers le moniteur LCD. Modifiez le réglage de façon à ce que le signal d'image ne soit envoyé que vers la sortie externe. Pour connaître les caractéristiques de l'ordinateur, consultez sa documentation.

Le message "**Non Supporté.**" s'affiche.

Vérification	Solution
Les réglages du format de signal d'image sont-ils corrects ?	<p>Lorsqu'un signal Video est reçu Si rien n'est projeté alors que Signal Vidéo est réglé sur Automatique dans le menu Configuration, réglez cette fonction sur le signal correspondant au périphérique connecté. 🖱️ Avancé - Signal entrée - Signal Vidéo p.78</p> <p>Lorsqu'un signal Component est reçu Si rien n'est projeté alors que Composantes est réglé sur Automatique dans le menu Configuration, réglez cette fonction sur le signal correspondant au périphérique connecté. 🖱️ Avancé - Signal entrée - Component p.78</p>
<p>(Uniquement en cas de projection d'images provenant d'un ordinateur)</p> <p>La fréquence et la résolution du signal d'image correspondent-elles au mode actuel ?</p>	Vérifiez le signal d'image en entrée dans la section Résolution du menu Configuration, et assurez-vous qu'il correspond bien à la résolution du projecteur. 🖱️ p.102

Le message "**Pas de Signal.**" s'affiche.





Vérification	Solution
Les câbles sont-ils connectés correctement ?	Vérifiez que tous les câbles requis pour la projection sont branchés correctement. 🖱️ p.19
Avez-vous sélectionné le port d'entrée d'image approprié ?	Changez la source de l'image en appuyant sur les boutons de sélection de source de la télécommande ou le bouton  du panneau de commande. 🖱️ p.25
Le périphérique connecté est-il allumé ?	Allumez le périphérique.
<p>(Uniquement en cas de projection d'images provenant d'un ordinateur)</p> <p>Les signaux d'image sont-ils envoyés au projecteur ?</p>	<p>Réglez le signal d'image de façon à ce qu'il soit envoyé à la sortie externe, et pas seulement au moniteur LCD de l'ordinateur. Sur certains modèles, lorsque les signaux d'image sont envoyés à l'extérieur, ils ne s'affichent plus sur le moniteur LCD. Pour connaître les caractéristiques de l'ordinateur, consultez sa documentation.</p> <p>Si la connexion est établie alors que le projecteur ou l'ordinateur est déjà allumé, il se peut que la touche Fn (touche de fonction) qui permet d'envoyer le signal vidéo de l'ordinateur vers une sortie externe ne fonctionne pas. Éteignez l'ordinateur et le projecteur, puis rallumez-les.</p>

Les images sont floues ou mal focalisées



Vérification	Solution
La focalisation a-t-elle été modifiée ?	Réglez la focalisation. 🖱️ p.28
Le projecteur se trouve-t-il à une distance correcte ?	Vérifiez la plage de projection recommandée. 🖱️ p.18

Vérification	Solution
De la condensation s'est-elle formée sur l'objectif ?	Si le projecteur est transféré rapidement d'un local froid vers un local chaud, ou si la température ambiante change brusquement, de la condensation peut se former sur l'objectif, ce qui risque de produire des images floues. Installez le projecteur dans le local une heure avant de l'utiliser. Si de la condensation s'est déposée sur le projecteur, éteignez-le, débranchez le cordon d'alimentation et attendez un moment.

Les images subissent des interférences ou une distorsion

Vérification	Solution
Les réglages du format de signal d'image sont-ils corrects ?	<p>Lorsqu'un signal Video est reçu Si rien n'est projeté alors que Signal Vidéo est réglé sur Automatique dans le menu Configuration, réglez cette fonction sur le signal correspondant au périphérique connecté.  Avancé - Signal entrée - Signal Vidéo p.78</p> <p>Lorsqu'un signal Component est reçu Si rien n'est projeté alors que Composantes est réglé sur Automatique dans le menu Configuration, réglez cette fonction sur le signal correspondant au périphérique connecté.  Avancé - Signal entrée - Component p.78</p>
Les câbles sont-ils connectés correctement ?	Vérifiez que tous les câbles requis pour la projection sont branchés correctement.  p.19
Un câble d'extension est-il utilisé ?	Si un câble d'extension est employé, il se peut que des interférences électriques influent sur le signal.
(Uniquement en cas de projection d'images provenant d'un ordinateur) Les paramètres Sync. et Alignement sont-ils réglés correctement ?	Le projecteur utilise des fonctions de réglage automatiques pour projeter de façon optimale. Toutefois, en fonction du signal, il se peut que certains réglages ne soient pas corrects, même après une correction automatique. Dans une telle situation, ajustez les réglages Alignement et Sync. du menu Configuration.  Signal - Alignement/Sync. p.72
(Uniquement en cas de projection d'images provenant d'un ordinateur) Avez-vous sélectionné la résolution correcte ?	Configurez l'ordinateur de manière à ce que les signaux envoyés soient compatibles avec le projecteur.  p.102

Une partie de l'image est tronquée (trop grande) ou trop petite

Vérification	Solution
Avez-vous sélectionné l' Aspect approprié ?	Appuyez sur le bouton <input type="text" value="Aspect"/> , puis sélectionnez l' Aspect qui correspond au signal d'entrée.  Signal - Aspect p.72
(Uniquement en cas de projection d'images provenant d'un ordinateur) Avez-vous sélectionné la résolution correcte ?	Configurez l'ordinateur de manière à ce que les signaux envoyés soient compatibles avec le projecteur.  p.102

Les couleurs de l'image ne sont pas correctes

Vérification	Solution
Les réglages du format de signal d'image sont-ils corrects ?	<p>Lorsqu'un signal Video est reçu Si rien n'est projeté alors que Signal Vidéo est réglé sur Automatique dans le menu Configuration, réglez cette fonction sur le signal correspondant au périphérique connecté. 🖱️ Avancé - Signal entrée - Signal Vidéo p.78</p> <p>Lorsqu'un signal Component est reçu Si rien n'est projeté alors que Composantes est réglé sur Automatique dans le menu Configuration, réglez cette fonction sur le signal correspondant au périphérique connecté. 🖱️ Avancé - Signal entrée - Component p.78</p>
Les câbles sont-ils connectés correctement ?	<p>Vérifiez que tous les câbles requis pour la projection sont branchés correctement. 🖱️ p.19</p> <p>Pour les ports Video et Component, assurez-vous que le connecteur est de la même couleur que le port du câble. 🖱️ p.19</p>
Le contraste est-il réglé correctement ?	Ajustez le réglage Contraste dans le menu Configuration. 🖱️ Image - Contraste p.70
La couleur est-elle réglée correctement ?	Ajustez le réglage Avancé dans le menu Configuration. 🖱️ Image - Avancé p.70
(Uniquement en cas de projection d'images provenant d'un périphérique vidéo) L'intensité et la teinte des couleurs ont-elles été ajustées correctement ?	Ajustez les réglages Intensité couleur et Nuance dans le menu Configuration. 🖱️ p.70

Les images sont sombres

Vérification	Solution
La luminosité de l'image est-elle définie correctement ?	Ajustez le réglage Luminosité dans le menu Configuration. 🖱️ Image - Luminosité p.70
Le contraste est-il réglé correctement ?	Ajustez le réglage Contraste dans le menu Configuration. 🖱️ Image - Contraste p.70
Est-il temps de remplacer la lampe ?	Lorsqu'il est presque temps de remplacer la lampe, les images deviennent plus sombres et la qualité des couleurs se dégrade. Dans ce cas, installez une lampe neuve. 🖱️ p.98

La projection s'arrête automatiquement

Vérification	Solution
Le Mode veille est-il activé ?	Si le délai indiqué est dépassé et qu'aucun signal n'est reçu, la lampe s'éteint automatiquement et le projecteur entre en mode veille. Le projecteur sort du mode veille lorsque vous appuyez sur le bouton ⓘ de la télécommande ou le bouton ⏻ du panneau de commande. Si vous ne voulez pas utiliser le Mode veille , réglez-le sur Off . 🖱️ Avancé - Fonctionnement - Mode veille p.78

■ Problèmes au démarrage de la projection

Le projecteur ne s'allume pas

Vérification	Solution
L'appareil est-il sous tension ?	Appuyez sur le bouton ⓘ de la télécommande ou sur le bouton ⏻ du panneau de commande.
Le Contrôle parental est-il réglé sur On ?	Si Contrôle parental est réglé sur On dans le menu Configuration, maintenez le bouton ⏻ du panneau de commande enfoncé pendant environ 3 secondes, ou effectuez une action depuis la télécommande. ➡ Réglage - Verrouillage - Contrôle parental p.75
Les témoins s'allument-ils et s'éteignent-ils lorsque vous touchez le cordon d'alimentation ?	Éteignez le projecteur, puis débranchez et rebranchez son cordon d'alimentation. Si le problème persiste, cessez d'utiliser le projecteur, débranchez le cordon d'alimentation de la prise secteur et contactez votre revendeur ou le centre de réparation Epson le plus proche. ➡ Liste des contacts pour projecteurs Epson

■ Problèmes de télécommande

La télécommande ne réagit pas

Vérification	Solution
L'émetteur de la télécommande est-il bien orienté vers le récepteur du projecteur pendant l'utilisation ?	Orientez la télécommande vers le capteur des signaux de la télécommande. Vérifiez également la portée d'utilisation. ➡ p.23
La télécommande n'est-elle pas trop éloignée du projecteur ?	Vérifiez la portée d'utilisation. ➡ p.23
La lumière directe du soleil ou une lumière forte de lampes fluorescentes parvient-elle au capteur des signaux de la télécommande ?	Installez le projecteur à un endroit où le capteur des signaux de la télécommande ne reçoit pas de lumière trop forte.
Les piles sont-elles déchargées ou ont-elles été installées correctement ?	Vérifiez si les piles ont été insérées correctement, ou remplacez-les si nécessaire. ➡ p.23
La télécommande est-elle pointée vers l'émetteur WirelessHD Transmitter lors de l'utilisation de la touche de commande WiHD Transmitter (EH-TW9200W/EH-TW8200W uniquement) ?	Veillez à pointer la télécommande en direction de l'émetteur WirelessHD Transmitter lors de l'utilisation de la touche de commande WiHD Transmitter de la télécommande. ➡ p.61

■ Problèmes avec le panneau de commande

Vous ne pouvez pas effectuer de réglages dans le panneau de commande.

Vérification	Solution
La fonction Blocage fonctionne. est-elle réglée sur On ?	Si Blocage fonctionne. est réglé sur On dans le menu Configuration, tous les boutons du panneau de commande sont désactivés, à l'exception du bouton  . Effectuez une action à l'aide de la télécommande. ➤ Réglage - Verrouillage - Blocage fonctionne. p.75

■ Problèmes de 3D

Impossible de projeter correctement en 3D



Vérification	Solution
Les lunettes 3D sont-elles allumées ?	Allumez les lunettes 3D.
Une image 3D est-elle projetée ?	Si le projecteur affiche une image 2D ou si une erreur survient au niveau du projecteur qui empêche la projection de l'image en 3D, vous ne pouvez pas visualiser les images en 3D, même si vous portez les lunettes 3D.
L'image d'entrée est-elle en 3D ?	Vérifiez que l'image d'entrée est bien compatible 3D. La plupart des émissions télévisées ne contenant pas de signal au format 3D, la réception 3D doit être réglée manuellement.
L' Affichage 3D est-il réglé sur Off ?	Si Affichage 3D est réglé sur Off dans le menu Configuration, le projecteur ne passe pas automatiquement en 3D, même si une image 3D est reçue. Appuyez sur le bouton  . ➤ Signal - Configuration 3D - Affichage 3D p.72
Le format 3D correct est-il défini ?	Le projecteur sélectionne automatiquement le format 3D approprié. Toutefois, si l'image 3D ne s'affiche pas correctement, utilisez Format 3D dans le menu Configuration pour sélectionner un autre format. ➤ Signal - Configuration 3D - Format 3D p.72
Vous trouvez-vous à portée de réception ?	Vérifiez la portée de communication entre les lunettes 3D et le projecteur et placez-vous à une distance conforme à cette portée. ➤ p.50
L'appariement a-t-il été correctement effectué ?	Reportez-vous au Guide de l'utilisateur des lunettes 3D pour procéder à l'appariement.
Des périphériques entraînant des interférences au niveau des ondes radio se trouvent-ils à proximité ?	Lors de l'utilisation simultanée d'autres périphériques sur la même bande de fréquences (2,4 GHz), tels que des périphériques de communication Bluetooth, un réseau local sans fil (IEEE802.11b/g) ou des fours à micro-ondes, il est possible que des interférences apparaissent au niveau des ondes radio, que l'image soit interrompue ou que la communication ne soit pas possible. N'utilisez pas le projecteur à proximité de tels périphériques.

L'image 3D est agrandie et tronquée.

Vérification	Solution
Le bon format vidéo 3D est-il défini ?	La vidéo peut être tronquée si un format 3D incorrect est défini. Définissez le format 3D approprié.  p.47

■ Problèmes HDMI

La liaison HDMI ne fonctionne pas



Vérification	Solution
Utilisez-vous un câble conforme aux normes HDMI ?	L'utilisation est impossible avec des câbles non conformes aux normes HDMI.
Le périphérique connecté est-il conforme aux normes CEC HDMI ?	Si le périphérique connecté n'est pas conforme aux normes CEC HDMI, il ne peut pas être commandé, même s'il est connecté au port HDMI. Consultez la documentation de l'appareil connecté pour plus d'informations. En outre, appuyez sur le bouton  et vérifiez si le périphérique est disponible dans la section Connexions périph.  p.65
Les câbles sont-ils connectés correctement ?	Vérifiez que tous les câbles requis pour l'utilisation de la liaison HDMI sont branchés correctement.  p.65
L'amplificateur, l'enregistreur de DVD, etc. est-il allumé ?	Mettez chaque périphérique en veille. Consultez la documentation de l'appareil connecté pour plus d'informations.
Un nouveau périphérique a-t-il été connecté, ou la connexion a-t-elle été modifiée ?	Si la fonction CEC d'un périphérique connecté doit être reconfigurée, par exemple lorsqu'un nouveau périphérique est connecté ou que la connexion est modifiée, il peut être nécessaire de redémarrer le périphérique.
Des lecteurs multimédias sont-ils connectés ?	Il est possible de connecter simultanément un maximum de 3 lecteurs multimédias conformes aux normes CEC HDMI.

Le nom du périphérique n'est pas affiché parmi les périphériques connectés

Vérification	Solution
Le périphérique connecté est-il conforme aux normes CEC HDMI ?	Si le périphérique connecté n'est pas conforme aux normes CEC HDMI, il n'est pas affiché. Consultez la documentation de l'appareil connecté pour plus d'informations.





■ Problèmes liés à WirelessHD (EH-TW9200W/EH-TW8200W uniquement)

Impossible de projeter des images WirelessHD

Vérification	Solution
Le câble connecté au WirelessHD Transmitter fourni est-il conforme aux normes HDMI ?	Si le câble n'est pas conforme aux normes HDMI, la commande est impossible.
La fonction WirelessHD est-elle réglée sur Off ?	Si la fonction WirelessHD est réglée sur Off dans le menu Configuration, la projection est impossible pour les signaux d'entrée WirelessHD. Réglez WirelessHD sur On , puis appuyez sur le bouton  .  Réglage - WirelessHD p.75

Vérification	Solution
Les signaux sont-ils reçus dans la portée de transmission de WirelessHD ?	Vérifiez la portée de communication de l'émetteur de WirelessHD et installez-vous à portée pour visualiser les images.  p.60
Le WirelessHD Transmitter fourni est-il allumé ?	Contrôlez le témoin de mise sous tension du WirelessHD Transmitter. Si aucune alimentation électrique n'est fournie, assurez-vous que le connecteur de l'adaptateur secteur est bien branché, puis allumez l'interrupteur de mise sous tension.
Le témoin WirelessHD de l'émetteur WirelessHD Transmitter fourni est-il éteint ?	L'émetteur WirelessHD ne peut communiquer avec le projecteur. Vérifiez la portée de communication de l'émetteur WirelessHD et procédez à l'installation conformément à cette portée.
Le témoin Link du WirelessHD Transmitter fourni est-il éteint ?	Aucun signal n'est émis du périphérique AV connecté à l'émetteur WirelessHD Transmitter. Vérifiez que les câbles du périphérique AV et de l'émetteur WirelessHD Transmitter sont correctement branchés.
De la poussière s'est-elle accumulé dans la grille de l'émetteur WirelessHD ?	La grille de l'émetteur WirelessHD est située à la base du projecteur. La communication peut s'avérer impossible en cas d'accumulation de poussière dans la grille. Installez le projecteur de manière à ce que la poussière ne s'accumule pas dans la grille.
Le projecteur et l'émetteur WirelessHD Transmitter sont-ils correctement orientés ?	Placez le projecteur et l'émetteur WirelessHD Transmitter de manière à ce qu'ils soient face à face.

Interférences, distortions ou interruptions apparaissent en WirelessHD

Vérification	Solution
Les signaux sont-ils reçus dans la portée de transmission de WirelessHD ?	Vérifiez la portée de communication de l'émetteur de WirelessHD et installez-vous à portée pour visualiser les images.  p.60
Des obstacles se trouvent-ils entre le WirelessHD Transmitter et le projecteur ?	Comme WirelessHD communique à l'aide d'un étroit faisceau d'ondes électromagnétiques, si des personnes ou des objets bloquent le trajet de communication, l'image pourrait être perturbée. Assurez-vous qu'aucun obstacle n'est placé entre le WirelessHD Transmitter et le projecteur dans la portée de transmission de WirelessHD.  p.60
La réception est-elle trop faible ?	Si les transmissions ne sont pas assez puissantes, les communications pourraient être instables. Vérifiez la Réception lorsque vous installez l'émetteur, car il est parfois possible d'améliorer la puissance de transmission en déplaçant le WirelessHD Transmitter ou en changeant son orientation.  Réglage - WirelessHD - Réception p.75
	La puissance de transmission peut varier ou être instable en fonction de l'environnement. Tout en contrôlant la valeur de Réception , placez l'émetteur à un endroit où cette valeur reste constante.  Réglage - WirelessHD - Réception p.75



Maintenance

Nettoyage

Nettoyez votre projecteur s'il est devenu sale ou si la qualité des images projetées commence à se dégrader.



Avertissement

N'utilisez pas de vaporisateur contenant un gaz inflammable pour retirer la saleté ou la poussière qui adhèrent à l'objectif du projecteur, au filtre à air, etc. Le projecteur peut prendre feu en cas de température interne élevée de la lampe.

Nettoyage du filtre à air

Nettoyez le filtre à air si de la poussière s'est accumulée dessus ou lorsque le message suivant s'affiche. **"Le projecteur chauffe. Vérifiez que l'ouverture de la ventilation n'est pas obstruée, nettoyez ou remplacez le filtre."**

Attention

- L'accumulation de poussière sur le filtre à air peut provoquer une élévation de la température interne du projecteur, ce qui peut entraîner des problèmes de fonctionnement et raccourcir la durée de vie du moteur optique. Il est conseillé de nettoyer le filtre à air au moins tous les trois mois. Augmentez la fréquence de nettoyage si vous employez le projecteur dans un environnement particulièrement poussiéreux.
- Ne rincez pas le filtre à air à l'eau, et n'employez ni détergents ni solvants.
- Brossez doucement le filtre à air pour le nettoyer. Si vous frottez trop fort, la poussière sera enfoncée dans le filtre à air et ne pourra plus être éliminée.

1 Appuyez sur le bouton  de la télécommande ou du panneau de commande pour éteindre l'appareil, puis débranchez le cordon d'alimentation.

2 Retirez le couvercle du filtre à air. Insérez un doigt dans la patte du couvercle du filtre à air, puis retirez le couvercle du côté de l'objectif.

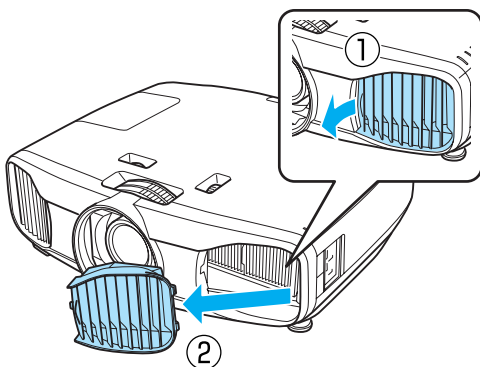

3 Retirez le filtre à air.

Saisissez le bouton au centre du filtre à air et tirez dessus en l'inclinant.

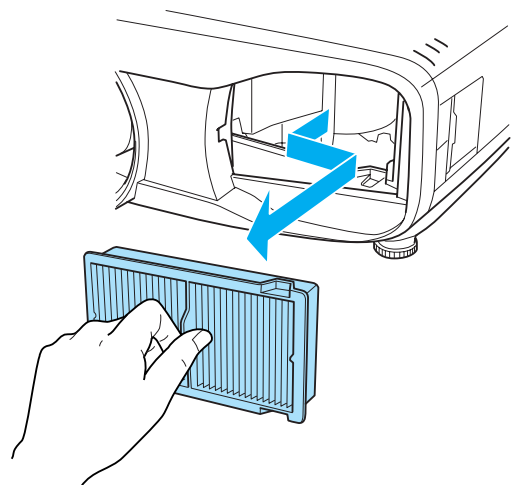

- 4** Maintenez le filtre à air tourné vers le bas et tapotez-le 4 ou 5 fois pour en faire tomber la poussière.

Retournez-le et faites de même sur l'autre face.

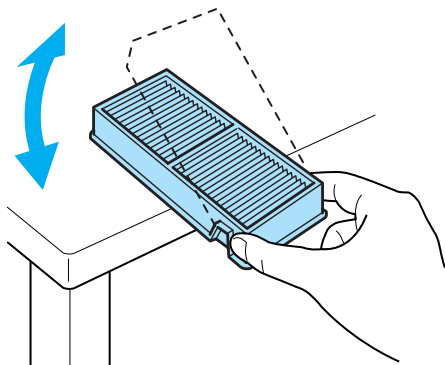

Attention

Un choc excessif sur le filtre à air risque de le déformer ou de le fendre, ce qui le rendra inutilisable.

- 5** Éliminez la poussière restant sur le filtre à air à l'aide d'un aspirateur par la face avant.

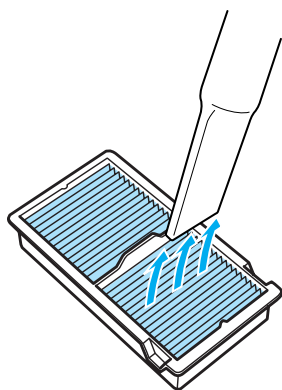

- 6** Installez le filtre à air. Saisissez le filtre à air par le bouton au centre et insérez-le en l'inclinant.

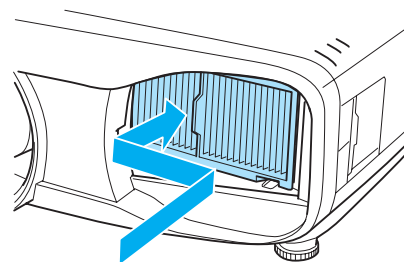

- 7** Installez le couvercle du filtre à air. Commencez par fixer la patte extérieure, puis fixez la patte du côté de l'objectif.

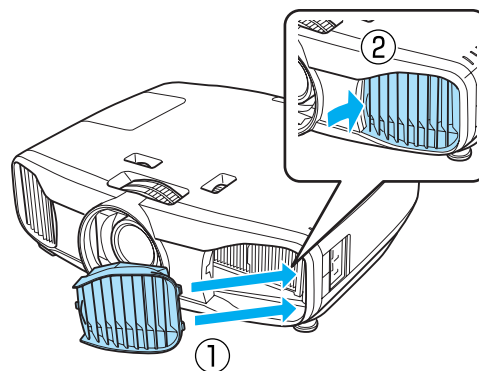

■ Nettoyage de l'unité principale

Nettoyez l'extérieur du projecteur en l'essuyant sans forcer à l'aide d'un chiffon doux.

Si le projecteur est particulièrement sale, humidifiez votre chiffon à l'aide d'une solution d'eau contenant une petite quantité d'un détergent neutre, en veillant à bien essorer votre chiffon avant de vous en servir pour essuyer l'extérieur du projecteur.

Attention

N'utilisez pas de substance volatile telle que de la cire, de l'alcool ou un solvant pour nettoyer l'extérieur du projecteur. Vous risqueriez de dégrader la qualité du boîtier ou de faire s'écailler la peinture.

■ Nettoyage de l'objectif

Utilisez un chiffon optique, disponible dans le commerce, pour retirer délicatement la poussière de l'objectif.

Ouvrez manuellement l'obturateur de l'objectif, puis essuyez l'objectif.

Attention

L'objectif étant très fragile, ne le frottez pas à l'aide d'un matériau rugueux et ne le manipulez pas brutalement.

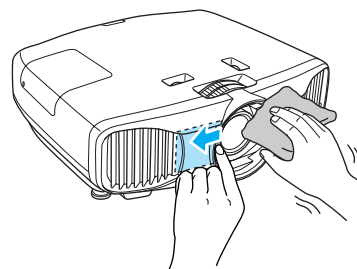

■ Nettoyage des lunettes 3D

Utilisez le chiffon fourni pour essuyer doucement la saleté des verres des lunettes 3D.

Attention

- Les verres des lunettes étant très fragiles, ne les frottez pas à l'aide d'un matériau rugueux et ne les manipulez pas brutalement.
- Si des travaux de maintenance sont nécessaires, déconnectez l'adaptateur de chargement USB de la prise électrique et vérifiez que tous les câbles ont été déconnectés.
- Les lunettes 3D contiennent des piles rechargeables. Veuillez observer les réglementations locales lorsque vous jetez les piles.

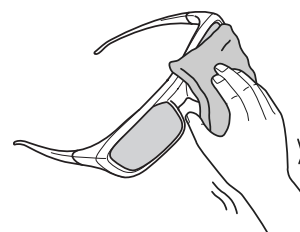

Fréquence de remplacement des consommables

■ Fréquence de remplacement du filtre à air

- Si le message suivant s'affiche alors que le filtre à air a été nettoyé  [p.94](#)

■ Fréquence de remplacement de la lampe

- Le message suivant s'affiche au début de la projection.
"Il est temps de remplacer la lampe. Pour vos achats, veuillez contacter votre revendeur de projecteurs Epson ou consulter le site www.epson.com."
- L'image projetée commence à devenir sombre ou à perdre de sa qualité.



- Le message de remplacement de lampe est programmé pour s'afficher après 3900 H, afin de conserver aux images leur luminosité initiale et toute leur qualité : Le moment d'affichage du message varie selon l'utilisation de l'appareil, par exemple le mode de couleur choisi, etc.
Si vous continuez à utiliser la lampe alors que son délai de remplacement a expiré, il existe un risque accru que la lampe explose. Lorsque le message indiquant que la lampe doit être remplacée s'affiche, remplacez sans tarder votre lampe par une lampe neuve, même si elle fonctionne encore.
- Selon les caractéristiques de la lampe et la façon dont elle a été utilisée, il peut arriver que celle-ci produise moins de luminosité ou cesse complètement de fonctionner avant même que ce message ne s'affiche. Il est donc conseillé de toujours conserver une lampe de rechange à portée de main afin de pouvoir remédier à cette éventualité.

Remplacement des consommables

Remplacement du filtre à air



Veillez observer les réglementations locales lorsque vous jetez des filtres à air usagés.
Matériau : polypropylène

1 Appuyez sur le bouton  de la télécommande ou du panneau de commande pour éteindre l'appareil, puis débranchez le cordon d'alimentation.

2 Retirez le couvercle du filtre à air.
Insérez un doigt dans la patte du couvercle du filtre à air, puis retirez le couvercle du côté de l'objectif.

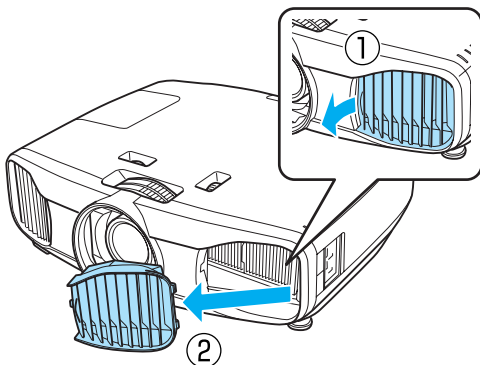

3 Retirez l'ancien filtre à air.
Saisissez le bouton au centre du filtre à air et tirez dessus en l'inclinant.

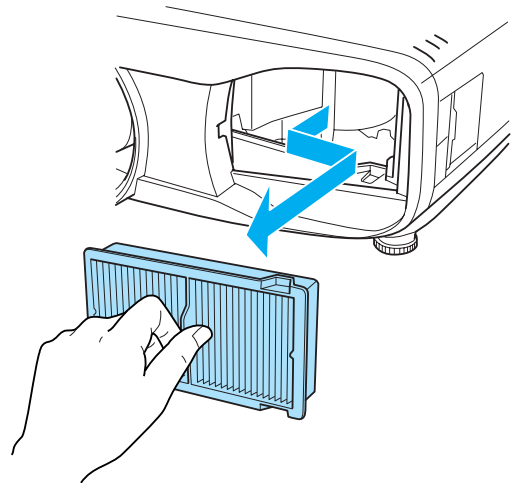

4 Installez le nouveau filtre à air.
Saisissez le filtre à air par le bouton au centre et insérez-le en l'inclinant.

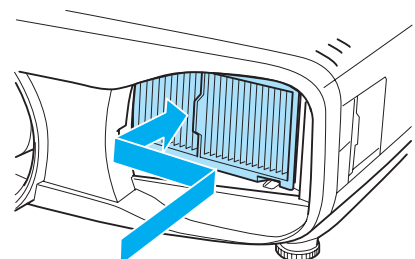

5 Installez le couvercle du filtre à air.

Commencez par fixer la patte extérieure, puis fixez la patte du côté de l'objectif.

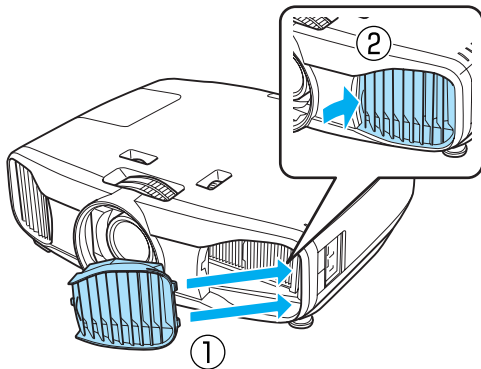
**■** Remplacement de la lampe**⚠** Avertissement

Dans le cadre du remplacement d'une lampe qui a cessé de briller, il est possible que la lampe soit cassée. Pour remplacer la lampe d'un projecteur suspendu au plafond, tenez toujours compte du fait que la lampe peut être cassée, et retirez son couvercle avec précaution. Lorsque vous ouvrez le couvercle de la lampe, des débris de verre pourraient en tomber. En cas de contact de morceaux de verre avec les yeux ou la bouche, consultez immédiatement un médecin.

⚠ Attention

- Ne touchez pas le couvercle de la lampe juste après avoir éteint le projecteur, car il est encore chaud. Attendez que la lampe ait suffisamment refroidi avant d'ouvrir le couvercle de la lampe. Dans le cas contraire, vous pourriez vous brûler.
- Nous vous recommandons d'utiliser des lampes en option EPSON d'origine. L'utilisation de lampes tierces peut affecter la sécurité et la qualité de la projection. Les dommages ou dysfonctionnements provoqués par l'utilisation de lampes tierces peuvent ne pas être couverts par la garantie Epson.

- 1** Appuyez sur le bouton  de la télécommande ou du panneau de commande pour éteindre l'appareil, puis débranchez le cordon d'alimentation.

- 2** Desserrez la vis de fixation du couvercle de la lampe.

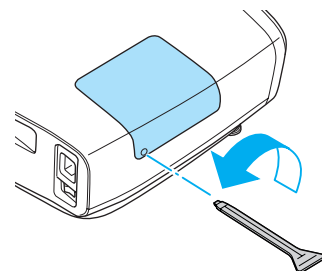

- 3** Retirez le couvercle de la lampe.
Faites coulisser le couvercle de la lampe vers l'avant puis retirez-le.

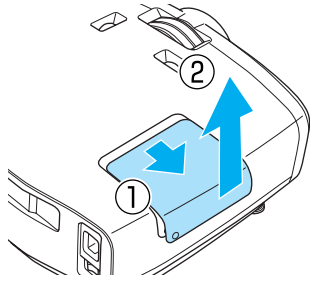

- 4** Desserrez les deux vis de fixation de la lampe.

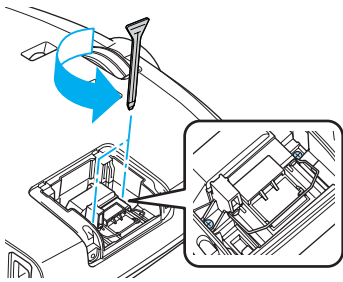

- 5** Retirez l'ancienne lampe.
Saisissez fermement le bouton et retirez-le.

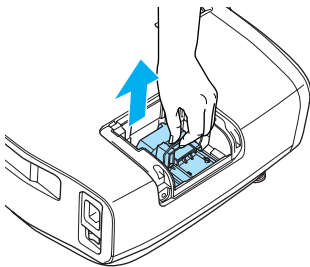

- 6** Installez la nouvelle lampe.
Assurez-vous que la lampe est tournée dans le sens correct, puis enfoncez-la.

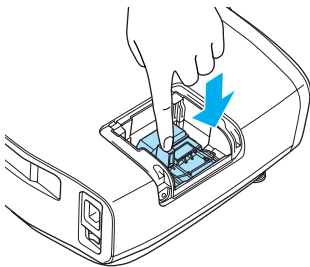

- 7** Serrez les deux vis de fixation de lampe.

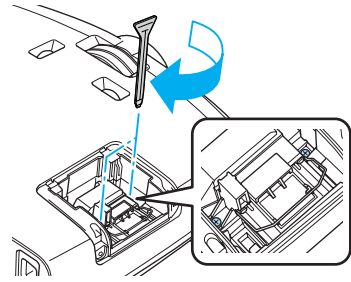

- 8** Remplacez le couvercle de la lampe.
Faites coulisser le couvercle pour le mettre en place.

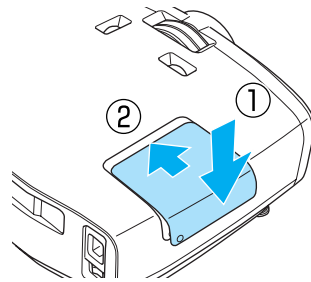

- 9** Serrez la vis de fixation du capot de la lampe.

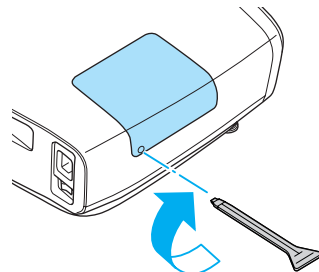

Avertissement

Ne démontez pas la lampe et n'y apportez pas de modifications. Si une lampe modifiée ou démontée est installée dans le projecteur et utilisée, elle peut provoquer un incendie, un choc électrique ou un accident.

Attention

- Veillez à installer la lampe et son couvercle correctement. S'ils ne sont pas installés correctement, l'appareil ne peut pas être allumé.
- La lampe contient du mercure (Hg). Pour éliminer les lampes usagées, respectez les réglementations locales en matière d'élimination des tubes fluorescents.

Remise à zéro de la durée d'utilisation de la lampe

Après avoir remplacé la lampe, veuillez à remettre sa durée d'utilisation à zéro.

Le projecteur mémorise le nombre total d'heures d'utilisation de la lampe.



1 Allumez l'appareil.

2 Appuyez sur le bouton .
Le menu Configuration s'affiche.

3 Choisissez **Réinit. - Réinitial. durée lampe**.

Un message de confirmation s'affiche.



4 Utilisez les boutons   pour choisir **Oui**, puis appuyez sur le bouton  pour exécuter l'opération.

La durée d'utilisation de la lampe est remise à zéro.

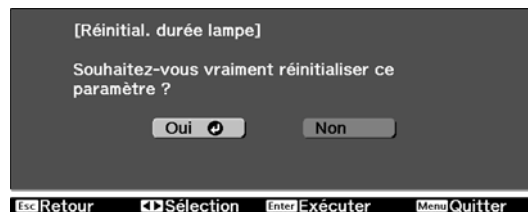



Accessoires en option et consommables

Les accessoires en option/consommables suivants sont disponibles à l'achat, s'il y a lieu. Cette liste d'accessoires en option/consommables date de juin 2013. Les détails des accessoires sont sujets à changement sans préavis.

Dépend selon le pays d'achat.

Options

Nom	Référence	Explication
Fixation pour plafond*	ELPMB30	S'utilise pour installer le projecteur au plafond.
	ELPMB22	
	ELPMB20	
Tube plafond 600 (600 mm blanc)*	ELPFP07	S'utilise pour installer le projecteur à un plafond élevé.
Tube plafond 450 (450 mm blanc)*	ELPFP13	
Tube plafond 700 (700 mm blanc)*	ELPFP14	
Lunettes 3D avec système à radiofréquences	ELPGS03	S'utilise pour la visualisation d'images 3D.
Cache du câble	ELPCC04B (noir), ELPCC04W (blanc)	S'utilise lors de l'installation du projecteur au plafond, pour couvrir les câbles et améliorer le rendu final. N'installez pas le cache lorsque le câble est fixé à l'aide d'un serre-fils HDMI.
Adaptateur de chargement USB	ELPAC01	À utiliser lors du chargement des lunettes 3D

* Une expertise spéciale est requise pour suspendre le projecteur à un plafond. Contactez votre revendeur.

Consommables

Nom	Référence	Explication
Unité de lampe	ELPLP69	Pour remplacer une lampe usagée. (1 lampe)
Filtre à air	ELPAF39	Pour remplacer un filtre à air usagé. (1 filtre à air)

Résolutions prises en charge

Vidéo component

Signal	Taux rafraîchi. (Hz)	Résolution (points)
SDTV (480i)	60	720 x 480
SDTV (576i)	50	720 x 576
SDTV (480p)	60	720 x 480
SDTV (576p)	50	720 x 576
HDTV (720p)	50/60	1280 x 720
HDTV (1080i)	50/60	1920 x 1080
HDTV (1080p)	50/60	1920 x 1080

Vidéo composite

Signal	Taux rafraîchi. (Hz)	Résolution (points)
TV (NTSC)	60	720 x 480
TV (SECAM)	50	720 x 576
TV (PAL)	50/60	720 x 576

Signaux d'ordinateur (RVB analogique)

Signal	Taux rafraîchi. (Hz)	Résolution (points)
VGA	60/72/75/85	640 x 480
SVGA	56/60/72/75/85	800 x 600
XGA	60/70/75/85	1024 x 768
SXGA	70/75/85	1152 x 864
	60/75/85	1280 x 960
	60/75/85	1280 x 1024
WXGA	60	1280 x 768
	60	1366 x 768
	60/75/85	1280 x 800
WXGA++	60	1600 x 900

Signal d'entrée HDMI1/HDMI2

Signal	Taux rafraîchi. (Hz)	Résolution (points)
VGA	60	640 x 480
SDTV (480i)	60	720 x 480

Signal	Taux rafraîchi. (Hz)	Résolution (points)
SDTV (576i)	50	720 x 576
SDTV (480p)	60	720 x 480
SDTV (576p)	50	720 x 576
HDTV (720p)	50/60	1280 x 720
HDTV (1080i)	50/60	1920 x 1080
HDTV (1080p)	24/50/60	1920 x 1080

Signal d'entrée 3D

Signal	Taux rafraîchi. (Hz)	Résolution (points)	Format 3D		
			Combinaison de trame	Côte à côte	Haut et bas
HDTV750p (720p)	50/60	1280 x 720	✓	✓	✓
HDTV1125i (1080i)	50/60	1920 x 1080	-	✓	-
HDTV1125p (1080p)	50/60	1920 x 1080	-	✓	-
HDTV1125p (1080p)	24	1920 x 1080	✓	✓	✓

Signal d'entrée WirelessHD

Signal	Taux rafraîchi. (Hz)	Résolution (points)
VGA	60	640 x 480
SDTV (480i)	60	720 x 480
SDTV (576i)	50	720 x 576
SDTV (480p)	60	720 x 480
SDTV (576p)	50	720 x 576
HDTV (720p)*	50/60	1280 x 720
HDTV (1080i)	50/60	1920 x 1080
HDTV (1080p)*	24/50/60	1920 x 1080

* Lors de la projection en WirelessHD, les signaux suivants ne prennent pas en charge les couleurs foncées.

2D : 1080p 60/50 Hz

3D: 1080P 24 Hz Frame Packing/720P 50/60 Hz Frame Packing/1080p 60/50 Hz côte à côte

Signal d'entrée 3D MHL (via un émetteur WirelessHD Transmitter*)

Signal	Taux rafraîchi. (Hz)	Résolution (points)	Format 3D		
			Frame Packing	Côte à côte	Haut et bas
HDTV750p (720p)	50/60	1280 x 720	-	✓	✓
HDTV1125i (1080i)	50/60	1920 x 1080	-	✓	-

Signal	Taux rafraîchi. (Hz)	Résolution (points)	Format 3D		
			Frame Packing	Côte à côte	Haut et bas
HDTV1125p (1080p)	50/60	1920 x 1080	-	-	-
HDTV1125p (1080p)	24	1920 x 1080	-	✓	✓

* Port HDMI5 uniquement



Caractéristiques techniques

Nom du produit		EH-TW9200W/EH-TW8200W	EH-TW9200/EH-TW8200/EH-TW7200
Apparence (sans pied réglable)		466 (L) x 140 (H) x 395 (P) mm	
Taille du panneau		0,74" de large	
Méthode d'affichage		Matrice active TFT au polysilicium	
Résolution		1920 (L) x 1080 (H) x 3	
Fréquence de balayage	Numérique	Horloge pixels : 13,5 - 148,5 MHz	
		Horizontale : 15,6 - 67,5 KHz	
		Verticale : 24, 50 - 60 Hz	
	Analogique	Horloge pixels : 13,5 - 157,5 MHz	
		Horizontale : 15,6 - 91,2 KHz	
		Verticale : 50 - 85 Hz	
Réglage de la mise au point		Manuel	
Réglage du zoom		Manuel (environ de 1 à 2,1)	
Lampe (source lumineuse)		Lampe UHE 230 W, référence : ELPLP69	
Alimentation électrique		100 - 240 V CA $\pm 10\%$, 50/60 Hz, 3,7 - 1,6 A	
Consommation électrique	Zone 100 à 120 V	En fonctionnement : 350 W	
		Consommation électrique en veille : 0,24 W Consommation électrique en veille : 7,1 W*	
	Zone 220 à 240 V	En fonctionnement : 334 W	
		Consommation électrique en veille : 0,34 W Consommation électrique en veille : 8,1 W*	
Altitude de fonctionnement		Altitude de 0 à 2286 m	
Température de fonctionnement		+5 à 35°C (sans condensation)	
Température de stockage		-10 à +60°C (sans condensation)	
Poids		Environ 8,6 kg	Environ 8,4 kg
Connecteurs		Port Component x 1, jack 3 broches RCA	
		Port PC x 1, Mini D-Sub 15 broches (femelle) bleu	
		Port HDMI x 2, HDMI Pour HDCP, pour les signaux CEC, couleurs foncées	
		Port Video x 1, jack broche RCA	
		Port RS-232C x 1, D-sub 9 broches (mâle)	
		Port Trigger out x 1, mini-connecteur de 3,5 mm	
		Port mini USB type B x 1	

* Lors de l'utilisation de l'émetteur WirelessHD Transmitter avec EH-TW9200W/EH-TW8200W et lorsque les conditions suivantes sont remplies

Réglage - WirelessHD - WirelessHD - On

Réglage - Liaison HDMI - option Mise ss tension réglée sur **Bidirectionnel** ou **Périph** -> PJ  p.75

Angle d'inclinaison

Si vous inclinez le projecteur de plus de 4°, il risque de tomber et d'être endommagé ou de provoquer un accident.

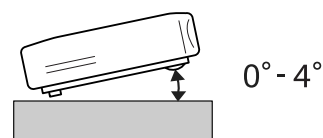

Commandes ESC/VP21

ESC/VP21 permet de contrôler le projecteur à partir d'un périphérique externe. Pour plus de détails, consultez le site Web suivant.

<http://www.epson.com>

Agencement du câble RS-232C

- Forme du connecteur : D-sub 9 broches (mâle)
- Nom du port d'entrée du projecteur : RS-232C
- Nom du signal :

Nom du signal	Fonction
GND	Terre fil de signal
TD	Transmission données
RD	Réception données

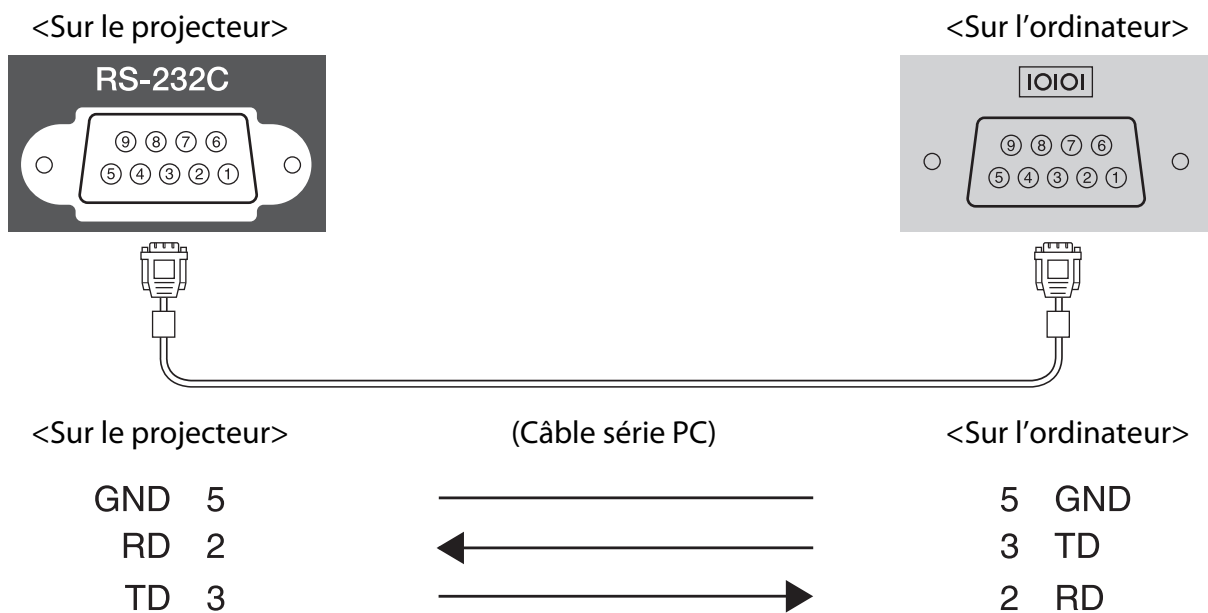

- Protocole de communications
 - Réglage du débit en bauds par défaut : 9600 ppp
 - Longueur des données : 8 bits
 - Parité : aucune
 - Bit d'arrêt : 1 bit
 - Contrôle de flux : aucun



Glossaire

Cette section décrit brièvement les termes difficiles qui ne sont pas expliqués en contexte dans le texte de ce guide. Pour plus d'informations, consultez d'autres ouvrages de référence disponibles dans le commerce.

HDCP	HDCP est l'abréviation de High-bandwidth Digital Content Protection. Cette technologie est utilisée pour éviter les copies illégales et protéger les droits d'auteur en chiffrant les signaux numériques envoyés sur les ports DVI et HDMI. Comme le port HDMI de ce projecteur prend en charge le protocole HDCP, la projection d'images numériques protégées par la technologie HDCP est possible. Toutefois, le projecteur risque de ne pas être en mesure de projeter des images protégées avec des versions mises à jour ou révisées du chiffrement HDCP.
HDMI™	<p>Abréviation de High Definition Multimedia Interface. Il s'agit de la norme de transmission numérique d'images HD et de signaux audio multicanaux.</p> <p>La norme HDMI™ est destinée aux appareils électroniques numériques grand public et aux ordinateurs. L'absence de compression du signal numérique permet de transférer l'image avec une qualité maximale. Cette norme fournit également une fonction de chiffrement du signal numérique.</p>
HDTV	<p>Abréviation de High-Definition Television. Ce terme désigne les systèmes haute définition qui remplissent les conditions suivantes.</p> <ul style="list-style-type: none"> • Résolution verticale de 720p ou 1080i, ou supérieure (p = Progressif, i = Entrelacé) • Rapport L/H 16:9, réception et lecture (ou sortie) audio Dolby Digital
MHL	<p>Abréviation de Mobile High-definition Link. Il s'agit d'une interface haute définition standard qui permet un transfert à haute vitesse des signaux vidéo sur les périphériques mobiles.</p> <p>Cette norme, qui vise les smartphones et les tablettes, permet le transfert de signaux numériques non compressés sans perte de qualité et le chargement simultané de ces périphériques.</p>
NTSC	Abréviation de National Television Standards Committee. Il s'agit d'une méthode de diffusion couleur analogique par voie terrestre, utilisée au Japon, en Amérique du Nord et en Amérique latine.
PAL	Abréviation de Phase Alternation by Line. Il s'agit d'une méthode de diffusion couleur analogique par voie terrestre, utilisée dans différents pays d'Europe occidentale (à l'exception de la France), d'Asie (par exemple en Chine) et en Afrique.
SDTV	Abréviation de Standard Definition Television. Ce terme désigne les systèmes de télévision standard qui ne remplissent pas les critères HDTV High-Definition Television.
SECAM	Abréviation de SEquential Couleur A Memoire. Il s'agit d'une méthode de diffusion couleur analogique par voie terrestre, utilisée en France, en Europe de l'Est, dans les pays de l'ex-Union soviétique, au Proche-Orient, en Afrique, etc.
SVGA	Taille d'écran standard avec une résolution de 800 x 600 points (horizontal x vertical).
SXGA	Taille d'écran standard avec une résolution de 1280 x 1024 points (horizontal x vertical).
VGA	Taille d'écran standard avec une résolution de 640 x 480 points (horizontal x vertical).
XGA	Taille d'écran standard avec une résolution de 1024 x 768 points (horizontal x vertical).
YCbCr	Dans les signaux d'image Component pour SDTV, Y représente la luminosité et Cb et Cr indiquent la différence de couleurs.
YPbPr	Dans les signaux d'image Component pour JDTV, Y représente la luminosité et Pb et Pr indiquent la différence de couleurs.

Rapport L/H	<p>Rapport entre la largeur de l'image et sa hauteur. Les écrans avec un rapport horizontal/vertical 16:9, comme les écrans HDTV, sont des écrans larges.</p> <p>Les écrans SDTV et les écrans d'ordinateur généraux ont un rapport L/H 4:3.</p>
Entrelacé	<p>Transmet les informations nécessaires à la création d'un écran en envoyant chaque autre ligne, en commençant par le haut de l'image et en parcourant vers le bas. Les images sont susceptibles de clignoter car un cadre s'affiche sur chaque autre ligne.</p>
Appariement	<p>Enregistrez les périphériques avant la connexion aux périphériques Bluetooth pour garantir la communication mutuelle.</p>



Remarques générales

Tous droits réservés. Toute reproduction, intégration dans un système d'archivage ou diffusion par un procédé électronique, mécanique, par photocopie, enregistrement ou tout autre procédé est interdite sans l'autorisation écrite préalable de Seiko Epson Corporation. Aucune responsabilité du fait du brevet n'est acceptée suite à l'utilisation des présentes informations. De même, aucune responsabilité n'est acceptée pour les dommages résultant de l'utilisation des informations contenues dans le présent document.

Seiko Epson Corporation et ses filiales déclinent toute responsabilité envers l'acheteur de ce produit ou de tiers pour les dommages, pertes, coûts ou frais encourus par l'acheteur ou des tiers suite à un accident, une mauvaise utilisation ou une utilisation incorrecte de ce produit ou des modifications, réparations ou altérations non autorisées de ce produit ou, (sauf aux États-Unis) au non-respect des conditions d'utilisation données par Seiko Epson Corporation.

Seiko Epson Corporation ne peut être tenue responsable de tout dommage ou problème résultant de l'utilisation d'accessoires ou de pièces détachées qui ne sont pas d'origine Epson ou approuvées EPSON par Seiko Epson Corporation.

Le contenu de ce guide peut être modifié ou mis à jour sans avertissement préalable.

Les illustrations figurant dans ce guide peuvent différer du projecteur.

Restrictions d'emploi

En cas d'utilisation de ce produit pour des applications exigeant une grande fiabilité/sécurité, telles qu'appareils employés en transport aérien, ferroviaire, maritime, automobile, etc., appareils de prévention des catastrophes, divers appareils de sécurité, etc., ou appareils de fonction/précision, vous devrez, avant d'utiliser ce produit, considérer l'incorporation à votre système de dispositifs de sécurité positive et de moyens redondants assurant la sécurité et la fiabilité de l'ensemble du système. Étant donné que ce produit n'est pas destiné aux applications exigeant une fiabilité/sécurité extrême, telles que matériel aérospace, matériel de communications principal, matériel de commande nucléaire ou matériel de soins médicaux directs, etc., vous devrez, après totale évaluation, décider si ce produit convient.

Avis général

EPSON et ELPLP sont des marques ou des marques déposées de Seiko Epson Corporation.

HDMI et High-Definition Multimedia Interface sont des marques ou des marques déposées de HDMI Licensing LLC.  HIGH DEFINITION MULTIMEDIA INTERFACE

WirelessHD, WiHD et le logo WiHD sont des marques commerciales, déposées ou non, de WirelessHD LLC.

THX and the THX 3D logo are trademarks of THX Ltd. which may be registered in some jurisdictions. All rights reserved.

Le logo Full HD 3D Glasses™ et la marque Full HD 3D Glasses™ sont des marques commerciales de l'initiative Full HD 3D Glasses Initiative™.

InstaPrevue et le logo InstaPrevue sont des marques commerciales, déposées ou non, de Silicon Image, Inc.

Bluetooth® et le logo Bluetooth sont des marques commerciales de Bluetooth SIG, Inc.

Bluetopia® is provided for your use by Stonestreet One, LLC® under a software license agreement. Stonestreet One, LLC® is and shall remain the sole owner of all right, title and interest whatsoever in and to Bluetopia® and your use is subject to such ownership and to the license agreement. Stonestreet One, LLC® reserves all rights related to Bluetopia® not expressly granted under the license agreement and no other rights or licenses are granted either directly or by implication, estoppel or otherwise, or under any patents, copyrights, mask works, trade secrets or other intellectual property rights of Stonestreet One, LLC®.

© 2000-2012 Stonestreet One, LLC® All Rights Reserved.

MHL et le logo MHL sont des marques, des marques déposées ou des marques de service de MHL, LLC aux États-Unis et/ou dans d'autres pays.

Les autres noms de produits cités dans le présent manuel sont donnés à titre d'information uniquement et lesdits produits peuvent constituer des marques de leur propriétaire respectif. Epson décline tout droit quant à ces produits.

©SEIKO EPSON CORPORATION 2013. All rights reserved.

- A**
- Affichage 3D 72
 - Affichage de la mire de test 28
 - Afficher le fondd 79
 - Ajustement auto 73
 - Align. des panneaux 79
 - Alignement 72
 - Aliment. Directe 78
 - Alimentation 26
 - Alimentation électrique 25
 - Apparence 16
 - Appariement 49
 - Appel mémoire 45, 80
 - Aspect 33, 72
 - Avancé 71, 73
- B**
- Bague de mise au point 8, 28
 - Bague de zoom 8
 - Blocage fonctionne. 76
 - Bouton utilisateur 77
- C**
- Capot de la lampe 8
 - Caractéristiques techniques 105
 - Commencer les réglages 79
 - Complet 33
 - Component 79
 - Confirmation attente 79
 - Connexion 19
 - Connexion d'un équipement vidéo 19
 - Connexion d'un ordinateur 19
 - Connexion de périphériques compatibles MHL 20
 - Connexion de périphériques WirelessHD 20
 - Connexion de smartphones ou de tablettes 20
 - Connexions du périphérique 59
 - Connexions périph 75
 - Consommation électrique 71
 - Contraste 70
 - Contrôle parental 76
 - Conversion 2D en 3D 72
 - Couleur de menu 79
 - Couleur du motif 79
 - Couleurs foncées 80
 - Couvercle de la lampe 98
 - Couvercle du filtre à air 94, 97
- D**
- Délai de remplacement 96
 - Désentrelacement 73
 - Détéc. mouvement 73
 - Distorsion trapézoïdale 30
 - Durée de fonctionnement 100
 - Durée de lampe 80
- E**
- Éclairage 78
 - Ecran démarrage 79
 - Effacement mémoire 45, 80
 - EPSON Super White 71
 - Eta 80
- F**
- Filtre à air 94
 - Focalisation 87
 - Fonction Mémoire 44
 - Fonctionnement 78
 - Format 3D 72, 80
 - Fréquence de remplacement de la lampe 96
 - Fréquence de remplacement des consommables 96
 - Fréquence de remplacement du filtre à air 96
- G**
- Gain 37, 71
 - Gamma 35, 71
 - Gamme de couleurs 71
- I**
- Image 32
 - Image dans l'image 67, 81
 - Images 3D 47
 - Info sync 80
 - Intensité couleur 70
 - Interférences 88
 - Interpolation image 73
 - Interv. vidéo HDMI 74
 - Inverser lunettes 3D 72
 - Iris auto 39, 71
- K**
- Keystone 75
- L**
- Langue 79

- Liaison HDMI 65, 75
 Luminosité 35, 70, 71
 Luminosité 3D 72
 Lunettes 3D 47
- M**
- Men Mémoire 80
 Men Réglageu 75
 Menu 69
 Menu Avancé 78
 Menu Configuration 69
 Menu Image 70
 Menu Information 80
 Menu Réinit. 81
 Menu secondaire 69
 Menu Signal 72
 Menu supérieur 69
 Message 79
 Mise hs tension 75
 Mise ss tension 75
 Mode couleurs 32, 70
 Mode d'affichage n° modèle 79
 Mode haute alt. 78
 Mode numérisation 80
 Mode veille 78
 Mode WiHD 75
- N**
- Netteté 39, 70
 Nettoyage de l'objectif 96
 Nettoyage de l'unité principale 95
 Nettoyage des lunettes 3D 96
 Nettoyage du filtre à air 94
 Niveau D'Instal. 73
 Normes CEC 65
 Notification aff. 3D 72
 Nuance 70
 Numéro de série 80
- O**
- Offset 37, 71
 Overscan 74
- P**
- Panneau de commande 8, 9
 Paramètres d'affichage 79
 Permu ss titre/Princ 81
 Port Component 19
 Port de chargement des lunettes 3D 55
 Port HDMI 65
 Port HDMI1 19, 20
- Port HDMI2 19
 Port PC 19
 Port Video 19
 Portée 23
 Portée de transmission 60
 Position 72
 Position de menu 79
 Profondeur 3D 72
 Projection 77
- Q**
- Quitter PIP 81
- R**
- Réception 59, 75
 Réduction bruit 73
 Refroidissement 26
 Réglage de l'inclinaison 29
 Réglage de la mise au point 28
 Réglage du zoom 28
 Réglage RVB 37
 Réglages 3D 72
 Réinit. 71, 74, 75, 77, 79, 80
 Réinitial. durée lampe 81
 Réinitiali. mémoire 45, 81
 Remise à zéro de la durée d'utilisation de la
 lampe 100
 Remplacement de la lampe 98
 Remplacement des consommables 97
 Remplacement du filtre à air 97
 Renommer la mémoire 45, 80
 Renommer le périph. 75
 Résolution 80
 Résolutions prises en charge 102
 RGB 71
 RGBCMY 35, 71
- S**
- Saturation 35, 71
 Sauvegarde mémoire 44, 80
 Sélect. couleur 79
 Signal entrée 79, 80
 Signal Vidéo 79, 80
 Source 25, 80
 Sous-écran 63
 ss-titre Position PIP 81
 ss-titre source PIP 81
 ss-titre Taille PIP 81
 Super-resolution 73
 Sync. 72

T

Taille de l'image projetée	18, 28
Taille Écran Diagon.	72
Taux rafraîchi.	80
Teinte	35, 71
Télécommande	11, 23
Témoins	82
Témoins d'erreur/avertissement	82
Temp. couleur	70
Tonalité de peau	70
Tout réinitialiser	81
Traitement images	74
Trigger Out	78

V

Verrouillage	76
Version	80
Vis de fixation du couvercle de la lampe	98
Voyant Link	55
Voyant WiHD	55

W

WirelessHD	55, 75
------------------	--------

Z

Zone de visualisation	50
Zoom	33