

Guide de l'utilisateur

Multimedia Projector

EB-G6770WU

EB-G6570WU

EB-G6470WU

EB-G6270W

EB-G6070W



EB-G6370

EB-G6170





Symboles utilisés dans ce guide

• Indications de sécurité

La documentation et le projecteur utilisent des symboles graphiques qui indiquent comment utiliser l'appareil en toute sécurité. Veuillez à comprendre et à respecter ces symboles afin d'éviter de vous blesser ou de provoquer des dégâts.

 Avertissement	Ce symbole signale des informations qui, si elles sont ignorées, peuvent provoquer des blessures, voire la mort, en raison d'une manipulation incorrecte.
 Attention	Ce symbole indique des informations qui, si elles sont ignorées, peuvent provoquer des blessures ou des dégâts physiques, en raison d'une manipulation incorrecte.

• Indications d'informations générales

Attention	Procédures pouvant entraîner des dommages matériels ou corporels si elles ne sont pas exécutées avec un soin suffisant.
	Informations supplémentaires qu'il peut être utile de connaître sur un sujet.
	Renvoie à une page contenant des informations détaillées sur un sujet.
	Indique qu'une explication du ou des mots soulignés figurant devant ce symbole figure dans le glossaire. Reportez-vous à la section "Glossaire" des "Annexe".  "Glossaire" p.193
[Nom]	Indique le nom des boutons de la télécommande ou du panneau de commande. Exemple : bouton [Esc]
Nom du menu	Indique les éléments du menu Configuration. Exemple : Choisissez Luminosité dans Image . Image - Luminosité

Lisez attentivement le manuel suivant avant d'utiliser le projecteur.

☛ [Consignes de sécurité](#)

Avertissements et mises en garde pour l'installation

Pour suspendre le projecteur au plafond, installez la fixation de plafond en option.

☛ ["Accessoires en option" p.174](#)

Avertissement

- Ne pas utiliser ou installer le projecteur dans des endroits où il peut être soumis à l'eau, à la pluie ou à une humidité élevée, comme à l'extérieur, dans une salle de bains ou près d'une douche, et ainsi de suite. L'eau peut provoquer un incendie ou un choc électrique.
- Dans le cadre de l'installation de la fixation de plafond (suspension du projecteur au plafond), une procédure d'installation spécifique est requise. Si le projecteur n'est pas installé correctement, il risque de tomber. Ceci peut causer des blessures et accidents. Contactez votre revendeur local ou l'adresse la plus proche indiquée dans la Liste des contacts pour projecteurs Epson.
☛ [Liste des contacts pour projecteurs Epson](#)
- En cas d'utilisation d'adhésifs sur les points d'installation de la fixation de plafond pour éviter que les vis ne se desserrent, ou en cas d'utilisation de lubrifiants, d'huiles, etc., sur le projecteur, le boîtier peut se casser et tomber du montage au plafond. Cela peut causer un accident ou des blessures aux personnes se trouvant en dessous du montage au plafond.
Lors de l'installation ou du réglage de la fixation de plafond, n'utilisez pas d'adhésifs (pour éviter que les vis de la fixation de plafond ne se desserrent), d'huiles, de lubrifiants, etc.
- Ne recouvrez pas la grille d'entrée d'air ou grille de sortie d'air du projecteur. L'obstruction de l'une des grilles peut provoquer une élévation de la température interne et provoquer un incendie.
- Ne placez pas d'objets inflammables devant l'objectif. Si vous programmez le projecteur pour qu'il s'allume automatiquement, tout objet inflammable placé devant l'objectif pourrait provoquer un incendie.
- Ne pas attacher le cordon d'alimentation et d'autres câbles de connexion ensembles. Sinon, cela peut provoquer un incendie.
- N'utilisez que la tension d'alimentation spécifiée. L'eau peut provoquer un incendie ou un choc électrique.



Avertissement

- Faites attention lorsque vous touchez le cordon d'alimentation. L'eau peut provoquer un incendie ou un choc électrique. Veuillez noter ce qui suit lorsque vous touchez le cordon d'alimentation.
 - Ne pas brancher plusieurs cordons d'alimentation sur une seule prise électrique.
 - Ne pas brancher le cordon d'alimentation s'il y a des corps étrangers dessus, comme la poussière.
 - Assurez-vous d'insérer le cordon d'alimentation jusqu'au fond.
 - Ne pas brancher ou débrancher le cordon d'alimentation avec des mains mouillées.
 - Ne pas tirer le cordon lorsque vous voulez débrancher le cordon d'alimentation. Assurez-vous que vous le tenez par la fiche.
- N'utilisez pas un cordon d'alimentation endommagé. L'eau peut provoquer un incendie ou un choc électrique. Veuillez noter ce qui suit lorsque vous touchez le cordon d'alimentation.
 - Ne pas modifier le cordon d'alimentation.
 - Ne pas placer d'objets lourds sur le cordon d'alimentation.
 - Ne pas plier, tordre, ou tirer le cordon d'alimentation avec force.
 - Ne pas faire passer le cordon d'alimentation près d'un appareil de chauffage.



Attention

Ne placez pas le projecteur sur une surface instable, par exemple sur une table instable ou une surface inclinée. Lors de la projection verticale, installez le projecteur d'une manière appropriée pour empêcher que le projecteur ne puisse tomber.
Sinon il pourrait causer des blessures.

Attention

- Ne pas installer le projecteur dans un endroit où il peut être soumis à des vibrations ou à des chocs.
 - Ne pas installer le projecteur à proximité d'une ligne à haute tension ou d'un objet magnétique. Autrement, le projecteur peut ne pas fonctionner correctement.
 - Ne pas utiliser ou ranger le projecteur dans un endroit où il peut être soumis à des températures extrêmes. Veuillez aussi éviter les changements brusques de température.
Assurez-vous que vous utilisez ou rangez le projecteur dans un endroit qui se trouve dans les plages de températures de fonctionnement ou de stockage.
 - Plage de température de fonctionnement : 0 à +45°C* (sans condensation)
 - Plage de température de stockage : -10 à +60°C (sans condensation)
- * À une altitude comprise entre 0 et 1499 m, la température de fonctionnement se situe entre 0 et +45°C lorsque **Consommation électr.** est réglé sur **ECO** ou **Capteur de T°**, et entre 0 et +40°C lorsqu'il est réglé sur **Normal**.
À une altitude entre 1500 et 3048 m, la température de fonctionnement se situe entre 0 et +40°C lorsque **Consommation électr.** est réglé sur **ECO** ou **Capteur de T°**, et entre 0 et +35°C lorsqu'il est réglé sur **Normal**.
- En cas d'utilisation à une altitude d'au moins 1500 m, réglez le **Mode haute alt.** sur **On**.
 **Avancé - Fonctionnement - Mode haute alt. p.98**

Attention

- Lors de la projection avec le projecteur incliné, veuillez ne pas l'incliner par plus que l'angle spécifié. Cela peut causer des pannes ou des accidents.

Angle d'inclinaison

Vertical : peut être installé à n'importe quel angle compris entre 0 et 360.

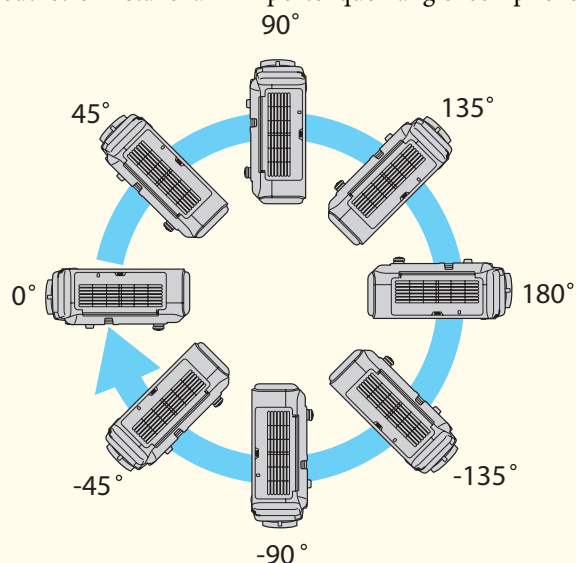

Horizontal : peut être incliné selon la plage d'extension et de contraction des pieds arrière. Il est possible de fixer et de retirer les pieds. Veuillez noter que les pieds se détachent lorsqu'ils sont tirés par plus de 10mm.

- Une fois l'installation terminée, n'oubliez pas de définir la **Direction**. Sinon la durée de vie de la lampe peut être réduite de manière significative.
☛ "Réglage de la direction" [p.26](#)
- L'utilisation du projecteur à un mauvais angle ou un réglage incorrect dans le menu Configuration peut être à l'origine de pannes et d'une durée de service réduite des pièces optiques.

Attention

- Assurez-vous qu'il y a toujours un espace, tel que celui indiqué sur l'illustration ci-dessous, entre le mur et les grille de sortie d'air et grille d'entrée d'air.

Grille de sortie d'air

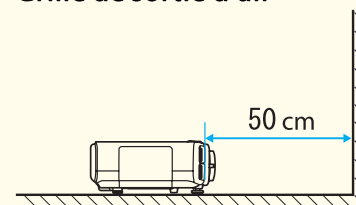

Grille d'entrée d'air

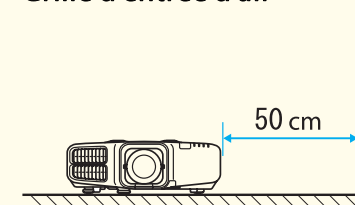

- Lors de l'installation de plusieurs projecteurs, veuillez à laisser un espace d'au moins 50 cm entre les projecteurs. Aussi, assurez-vous que la chaleur de la grille de sortie d'air ne retourne pas dans la grille d'entrée d'air.

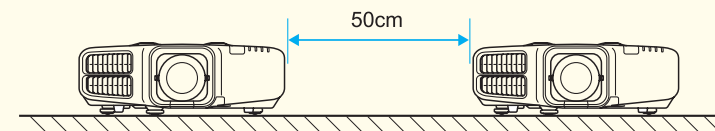

- Ne pas placer le projecteur directement sur un autre projecteur.

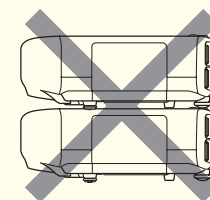

- Ne projetez pas l'image en plaçant le projecteur de façon longitudinale.

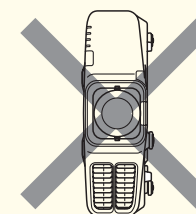



- Les images n'étant pas stables immédiatement après la mise sous tension du projecteur, nous vous recommandons de régler la mise au point, le zoom et le décalage d'objectif au moins 30 minutes après le début de la projection.
- Lors du réglage de la hauteur de l'image avec la molette de décalage vertical de l'objectif, déplacez l'image du bas vers le haut. Si vous procédez au réglage du haut vers le bas, il est possible que la position de l'image soit légèrement déplacée vers le bas.

Avertissements et mises en garde pour l'utilisation



Avertissement

- Ne recouvrez pas la grille d'entrée d'air ou grille de sortie d'air du projecteur. L'obstruction de l'une des grilles peut provoquer une élévation de la température interne et provoquer un incendie.
- Ne pas regarder dans l'objectif pendant la projection.
- Lors de la projection, ne bloquez pas la lumière du projecteur avec le cache d'objectif (amovible) ou un livre, ou autre.

Si la lumière du projecteur est bloquée, la zone sur laquelle la lumière se reflète peut chauffer, ce qui peut la faire fondre, brûler ou causer un incendie. L'objectif peut également chauffer en raison de la lumière réfléchie, ce qui peut causer un dysfonctionnement du projecteur. Pour arrêter la projection, utilisez la fonction Pause A/V, ou éteignez le projecteur.

- Une lampe au mercure à haute pression interne est utilisée en tant que source lumineuse du projecteur. Si la lampe est soumise à des vibrations ou chocs, ou si elle est utilisée pendant une période prolongée, elle peut se briser ou arrêter de s'allumer. Si la lampe explose, des gaz peuvent s'échapper et de petits éclats de verre peuvent être éparpillés, ce qui peut causer des blessures. Veillez à respecter les instructions ci-dessous.
 - Ne démontez pas ou n'abîmez pas la lampe, ne lui faites subir aucun choc.
 - N'approchez pas trop votre visage du projecteur durant son utilisation.
 - Faites particulièrement attention lorsque vous installez le projecteur au plafond, car des petits éclats de verre risquent de tomber lorsque vous retirez le couvercle de la lampe.Si vous effectuez vous-même des opérations de nettoyage du projecteur ou de remplacement de la lampe, veillez à ce que des éclats de verre ne pénètrent pas dans vos yeux ou votre bouche.

Si la lampe se brise, ventilez immédiatement la zone et contactez un médecin si vous inhalez des éclats de verre ou si ceux-ci pénètrent dans vos yeux ou votre bouche. En outre, consultez les réglementations locales relatives à la mise au rebut. Ne placez pas ces déchets avec les ordures ménagères.

Attention

Ne pas placer des objets susceptibles d'être déformés ou affectés par la chaleur sortant de la grille de sortie d'air et ne pas mettre votre visage ou les mains près de la sortie d'air pendant les projections.

Attention

- N'éteignez pas le projecteur pour le remettre sous tension immédiatement après plusieurs fois de suite. Le fait d'allumer et d'éteindre fréquemment le projecteur peut raccourcir la durée de service de la lampe.
- Ne retirez l'objectif qu'en cas de besoin. Si de la poussière ou des saletés pénètrent dans le projecteur, la qualité de projection sera dégradée et l'appareil risque de tomber en panne.
- Évitez de toucher l'objectif. Si des traces de doigt ou des taches de graisse sont laissées sur l'objectif, la qualité de projection sera dégradée.
- Rangez le projecteur muni de son objectif.
Si vous rangez le projecteur sans son objectif, de la poussière ou des saletés pourraient pénétrer à l'intérieur du projecteur. La qualité de projection serait alors dégradée et l'appareil risque de tomber en panne.
- Retirez les piles de la télécommande avant de le ranger. Si les piles de la télécommande sont laissées pendant une période prolongée, elles risquent de fuir.

Remarques sur le transport

Le projecteur comprend de nombreuses pièces en verre et des composants de haute précision. Pour éviter tout dommage résultant de chocs lors du transport, manipulez le projecteur comme suit:

Attention

Le projecteur ne doit pas être transporté par une seule personne. Il faut deux personnes pour débiller ou transporter le projecteur.

Attention

- Déplacement sur de courtes distances
 - Coupez l'alimentation du projecteur et débranchez tous ses câbles.
 - Recouvrez l'objectif de son couvercle.
- Lors du transport
Après avoir vérifié les points repris à la section "Déplacement sur de courtes distances", effectuez les préparatifs suivants, puis emballez le projecteur.
 - Retirez l'objectif si un objectif en option autre que l'objectif zoom standard est installé. Fixez l'objectif zoom standard si le projecteur dispose d'un objectif intégré. Si le projecteur ne dispose pas d'un objectif, mettez le couvercle livré sur la monture de l'objectif lors de l'achat du projecteur.
 - Les décalages vertical et horizontal de l'objectif sont définis au centre.
 - Enveloppez le projecteur avec des matériaux de protection pour éviter les chocs et placez-le dans un carton solide. Veillez à indiquer au transporteur que le contenu du colis est un appareil de haute précision.



Symboles utilisés dans ce guide 2

Introduction

Noms et fonctions des différentes parties du projecteur 13

Avant/Dessus	13
Arrière	14
Interface	15
Dessous	16
Panneau de commande	17
Télécommande	18
Remplacement des piles de la télécommande	21
Portée de la télécommande	22

Préparation du projecteur

Installation du projecteur 24

Retrait et fixation de l'objectif du projecteur	24
Fixation	24
Retrait	25
Réglages de l'installation	26
Réglage de la direction	26
Modification du sens de l'image (mode de projection)	27
Réglages de l'écran	27
Réglage de la position de l'image sur l'écran projeté	28
Affichage d'une mire	29
Réglage de la position de l'image projetée (décalage de l'objectif)	30
Réglage de la taille de l'image	32
Correction de la mise au point	32
Lors de l'utilisation de l'objectif zoom à courte distance de projection ELPLU01	32
Ajustement de la hauteur de l'image projetée (pour une installation normale)	33
Réglage de l'inclinaison horizontale (pour une installation normale)	33
Réglages ID	34
Définissez l'ID du projecteur	34

Vérification de l'ID projecteur	35
Réglage de l'ID de la télécommande	35
Réglage de l'heure	35
Autres réglages	37
Réglages relatifs aux opérations de base	37
Réglages relatifs à l'affichage	38

Connexion des équipements 40

Connexion d'un ordinateur	40
Connexion de sources d'images	42
Connexion d'un équipement externe	44
Connecter un câble LAN	45
Connexion d'un HDBaseT Transmitter	45
Installation de l'unité réseau sans fil	47
Fixation du couvercle des câbles	48
Fixation	48

Utilisation standard

Projection d'images 50

Détection automatique des signaux d'entrée et modification de l'image projetée (Recherche de source)	50
Passage à l'image cible à l'aide de la télécommande	51
Réglage du volume	51

Réglage des images projetées 52

Correction de la distorsion de l'image projetée	52
H/V-Keystone	52
Quick Corner	53
Correction de l'arc	54
Correction du point	55
Sélection de la qualité de projection (sélection du Mode couleurs)	57
Réglage de l'Iris auto	58
Modification du rapport L/H de l'image projetée	58
Méthodes de modification	59
Réglage de l'image	61
Réglage de la Teinte, de la Saturation et de la Luminosité	61

Réglage du Gamma	62
Interpolation image (EB-G6770WU/EB-G6570WU/EB-G6470WU uniquement)	63
Projection d'images en 3D	63

Fonctions utiles

Fonction de projection multiple	66
Préparation	66
Réglage des bords des images (superposition des bords)	67
Réglage de la luminosité de la lampe	67
Superposition des bords	68
Mise en correspondance des couleurs	69
Mise à l'échelle d'une image (Mise à l'échelle)	70
Fonctions de projection	72
Projection simultanée de deux images (Split Screen)	72
Procédures de fonctionnement	72
Contraintes liées à la projection sur écran divisé	74
Arrêt momentané de l'image et du son (Pause A/V)	75
Arrêt sur image (Gel)	76
Agrandissement d'une partie de l'image (E-Zoom)	76
Enregistrement d'un logo d'utilisateur	77
Fonction mémoire	79
Enregistrement/chargement/effacement de la mémoire	79
Fonction de planification	81
Enregistrement d'un planning	81
Méthodes de réglage	81
Modification d'un planning	82
Fonctions de Sécurité	84
Gestion des utilisateurs (Mot de passe protégé)	84
Modes Mot de passe protégé	84
Réglage de la fonction Mot de passe protégé	84
Saisie du mot de passe	85
Limitation du fonctionnement	86

Blocage fonctionne.	86
Blocage des boutons de la télécommande	87
Systèmes de sécurité	88
Installation du câble antiviol	88

Menu Configuration

Utilisation du menu Configuration	90
Liste des fonctions	91
Tableau du menu configuration	91
Menu Réseau	92
Menu Image	93
Menu Signal	95
Menu Réglage	97
Menu Avancé	98
Menu Réseau	102
Remarques sur l'utilisation du menu Réseau	103
Fonctions du clavier virtuel	104
Menu Base	105
Menu Réseau sans fil	105
Menu Sécurité	107
Menu Réseau avec fil	110
Menu Réglage administrateur	111
Menu Réinit.	115
Menu Information (Affichage uniquement)	115
Menu Réinit.	116
Configuration en lot	117
Installation avec une clé USB	117
Enregistrer les réglages sur la clé USB	117
Réutiliser les réglages enregistrés sur d'autres projecteurs	119
Lorsque la configuration échoue	121



Dépannage

Utilisation de l'aide	123
Dépannage	124
Signification des témoins	124
Si les témoins ne fournissent aucune indication utile	128
Problèmes relatifs aux images	129
Aucune image n'est visible	129
Les images animées ne sont pas affichées	130
La projection s'arrête automatiquement	130
Le message Non Supporté. s'affiche	130
Le message Pas de Signal. s'affiche	131
Les images sont floues, troubles ou déformées	131
Les images subissent des interférences ou une distorsion	132
L'image est tronquée (trop grande) ou trop petite, son rapport n'est pas correct ou l'image a été inversée	132
Les couleurs de l'image ne sont pas correctes	133
Les images sont sombres	134
Problèmes au démarrage de la projection	135
Le projecteur ne s'allume pas	135
Autres problèmes	136
Aucun son n'est émis, ou le son est très faible	136
La télécommande ne fonctionne pas	136
Aucune image n'est visible sur le moniteur externe	137
Je veux modifier la langue des messages et des menus	138
Le réglage de l'authentification de l'unité LAN sans fil échoue	138
Vous ne recevez pas de courrier, même si un problème est rencontré sur le projecteur	138
La batterie qui sert à mémoriser l'heure est presque déchargée. s'affiche	139
Impossible de modifier les réglages à l'aide d'un navigateur Web	139
À propos d'Event ID	140

Maintenance

Nettoyage	143
Nettoyage de la surface du projecteur	143
Nettoyage de l'objectif	143
Nettoyage du filtre à air	143
Nettoyage du filtre à air	143
Remplacement des consommables	146
Remplacement de la lampe	146
Périodicité de remplacement de la lampe	146
Procédure de remplacement de la lampe	147
Réinitialisation de la durée de lampe	149
Remplacement du filtre à air	149
Périodicité de remplacement du filtre à air	149
Procédure de remplacement du filtre à air	149
Correction de l'image	151
Align. des panneaux	151
Uniformité	152
Réglage de l'équilibre de l'objectif	154

Annexe

Fonctions réseau	159
Utilisation de la fonction "Connexion à un projecteur réseau"	159
Réalisation d'une connexion WPS (Wi-Fi Protected Setup) à un point d'accès réseau sans fil	159
Méthode de configuration de la connexion	159
Utilisation de la Quick Wireless Connection USB Key	160
Surveillance et contrôle	162
À propos de EasyMP Monitor	162
À propos de Message Broadcasting	162
Modification des paramètres à l'aide d'un navigateur Web (Contrôle Web)	162
Configuration du projecteur	162
Affichage de l'écran Contrôle Web	162

Réglage des certificats	163
Remarques concernant le protocole HTTP sécurisé	164
Liste des certificats pris en charge	165
Utilisation de la fonction Notif. courrier pour signaler des anomalies de fonctionnement	165
Lecture du courrier de notification d'erreur	166
Gestion utilisant SNMP	166
Affichage de l'écran Web Remote	166
Commandes ESC/VP21	167
Liste des commandes	167
Câblage	168
À propos de PJLink	169
À propos de Crestron RoomView®	169
Utilisation d'un projecteur à partir d'un ordinateur	170
Accessoires en option et consommables	174
Accessoires en option	174
Consommables	175
Taille de l'écran et distance de projection	176
Distance de projection (pour le modèle EB-G6770WU/EB-G6570WU/EB-G6470WU/EB-G6270W/EB-G6070W)	176
Objectif zoom standard ELPLS07	176
Objectif zoom à courte distance de projection ELPLU01	177
Objectif grand angle à projection arrière ELPLR03	177
Objectif zoom à distance moyenne de projection ELPLM04	178
Objectif zoom à distance moyenne de projection ELPLM05	179
Objectif zoom à longue distance de projection ELPLL06	180
Distance de projection (pour le modèle EB-G6370/EB-G6170)	181
Objectif zoom standard ELPLS07	181
Objectif zoom à courte distance de projection ELPLU01	182
Objectif grand angle à projection arrière ELPLR03	183
Objectif zoom à distance moyenne de projection ELPLM04	184
Objectif zoom à distance moyenne de projection ELPLM05	185
Objectif zoom à longue distance de projection ELPLL06	186
Liste des pris en charge	187
Résolutions prises en charge	187
Signaux d'ordinateur (RVB analogique)	187

Vidéo component	187
Vidéo composite	187
Signal d'entrée en provenance du port HDMI, DisplayPort et HDBaseT*1	188

Caractéristiques	189
Caractéristiques générales du projecteur	189
Apparence	192
Glossaire	193
Remarques générales	195
À propos des symboles	195
Marques commerciales et droits d'auteur	196
Index	197



Introduction

Ce chapitre présente le nom de chaque pièce.

Les illustrations du présent guide représentent les projecteurs avec l'objectif de zoom standard ELPLS07.

Avant/Dessus

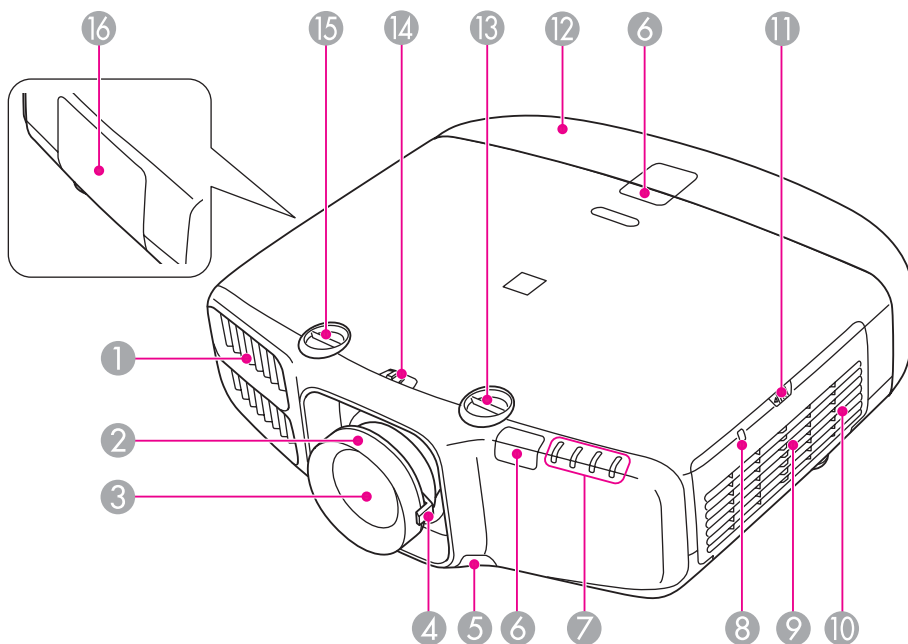

Nom	Fonction
① Grille de sortie d'air	Grille de ventilation permettant de refroidir l'intérieur du projecteur. <div data-bbox="1534 391 2087 683" style="border: 1px solid black; padding: 5px; margin-top: 10px;"> <p>⚠ Avertissement</p> <p>Ne regardez pas les ventilations. Si la lampe explose, des gaz peuvent s'échapper et de petits éclats de verre peuvent être éparpillés, ce qui peut causer des blessures. Consultez un médecin si vous inhalez des éclats de verre ou si ceux-ci pénètrent dans vos yeux ou votre bouche.</p> </div> <div data-bbox="1534 722 2087 1015" style="border: 1px solid black; padding: 5px; margin-top: 10px;"> <p>⚠ Attention</p> <p>Pendant la projection, n'approchez pas votre visage ou vos mains de la grille de sortie d'air et ne placez pas d'objets pouvant être déformés ou endommagés par la chaleur. L'air chaud provenant de la grille de sortie d'air peut provoquer des brûlures, des déformations ou des accidents.</p> </div>
② Bague de mise au point	Permet de régler la mise au point de l'image. ➡ "Correction de la mise au point" p.32
③ Objectif de projection	Permet de projeter les images.
④ Bague de zoom	Permet de régler la taille de l'image. ➡ "Réglage de la taille de l'image" p.32
⑤ Bouton de retrait de l'objectif	Appuyez sur ce bouton lors du remplacement de l'objectif, puis retirez l'objectif. ➡ "Retrait et fixation de l'objectif du projecteur" p.24
⑥ Récepteur à distance	Reçoit les signaux de la télécommande.
⑦ Témoins d'état	La couleur des témoins et leur état (clignotants ou allumés) indiquent l'état du projecteur. ➡ "Signification des témoins" p.124

Nom	Fonction
8 Témoin de réseau sans fil	Indique l'état d'accès à l'unité de réseau sans fil en option. ☛ "Accessoires en option" p.174
9 Grille d'entrée d'air (filtre à air)	L'air utilisé pour refroidir l'intérieur du projecteur entre par cette ouverture. ☛ "Nettoyage du filtre à air" p.143
10 Haut-parleur	Émet les sons.
11 Bouton de commande du capot du filtre à air	Utilisez ce bouton pour ouvrir le capot du filtre à air. ☛ "Remplacement du filtre à air" p.149
12 Couvercle des câbles	Couvercle de la section de connexion de câbles de l'interface arrière ☛ "Fixation du couvercle des câbles" p.48
13 Molette de décalage vertical de l'objectif	Faites tourner la molette pour déplacer l'image projetée vers le haut ou vers le bas. ☛ "Réglage de la position de l'image projetée (décalage de l'objectif)" p.30
14 Verrouillage des molettes de décalage de l'objectif	Permet de verrouiller ou de déverrouiller les molettes de décalage de l'objectif.
15 Molette de décalage horizontal de l'objectif	Faites tourner la molette pour déplacer l'image projetée vers la gauche ou vers la droite. ☛ "Réglage de la position de l'image projetée (décalage de l'objectif)" p.30
16 Couvercle de la lampe	Ouvrez-le pour remplacer la lampe du projecteur. ☛ "Remplacement de la lampe" p.146

Arrière

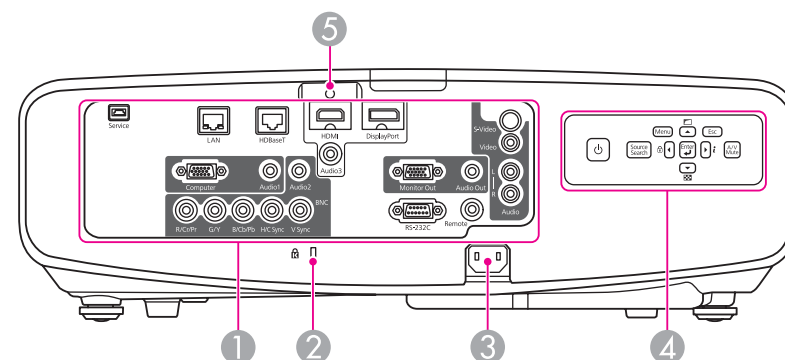

Nom	Fonction
1 Interface	☛ "Interface" p.15
2 Fente pour système de sécurité	La fente pour système de sécurité est compatible avec le système Microsaver Security System fabriqué par Kensington. ☛ "Systèmes de sécurité" p.88
3 Prise d'alimentation	Permet de brancher le cordon d'alimentation au projecteur.
4 Panneau de Configuration	☛ "Panneau de commande" p.17
5 Serre-câble	Insérez l'attache pour câble fournie ici pour maintenir le câble HDMI en place. ☛ Référence rapide

Interface

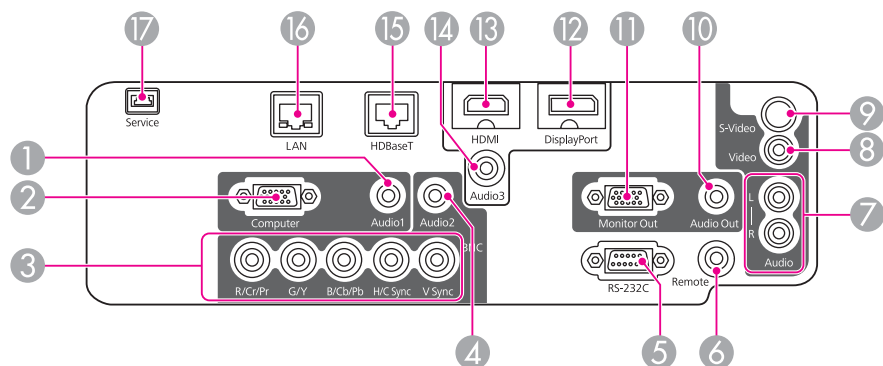

Nom	Fonction
① Port Audio1	Reçoit les signaux audio de l'équipement connecté au port Computer.
② Port Computer	Destiné aux signaux analogiques RVB provenant d'un ordinateur et aux signaux vidéo Composantes provenant d'autres sources vidéo.
③ Port BNC	Destiné aux signaux analogiques RVB provenant d'un ordinateur et aux signaux vidéo Composantes provenant d'autres sources vidéo.
④ Port Audio2	Reçoit les signaux audio de l'équipement connecté au port BNC.
⑤ Port RS-232C	Pour contrôler le projecteur depuis un ordinateur, connectez-les ensemble à l'aide d'un câble RS-232C. Ce port est destiné à des fins de contrôle et ne doit normalement pas être utilisé. ☛ "Commandes ESC/VP21" p.167

Nom	Fonction
⑥ Port de Remote	Permet de brancher le câble de télécommande en option afin de recevoir les signaux depuis la télécommande. Lorsque le câble de télécommande est branché au port Remote, le récepteur à distance du projecteur est désactivé. ☛ "Accessoires en option" p.174
⑦ Port Audio-L/R	Reçoit les signaux audio de l'équipement connecté au port Video ou au port S-Video.
⑧ Port Video	Reçoit en entrée les signaux vidéo composites provenant de sources vidéo.
⑨ Port S-Video	Pour les signaux S-Vidéo provenant de sources vidéo.
⑩ Port Audio Out	Émet le son de l'image en cours de projection vers un haut-parleur externe.
⑪ Port Monitor Out	Permet d'envoyer à un moniteur externe le signal analogique de l'ordinateur connecté au port Computer ou au port BNC. Vous ne pouvez pas émettre en sortie des signaux reçus d'autres ports ou des signaux de vidéo component.
⑫ DisplayPort	Reçoit les signaux vidéo d'ordinateurs compatibles DisplayPort. Ce projecteur est compatible HDCP ▶▶.
⑬ Port HDMI	Reçoit les signaux vidéo d'équipements vidéo compatibles HDMI et d'ordinateurs. Ce projecteur est compatible HDCP ▶▶.
⑭ Port Audio3	Reçoit les signaux audio de l'équipement connecté au port DisplayPort ou au port HDMI.
⑮ Port HDBaseT	Permet de connecter un câble LAN au HDBaseT Transmitter en option. ☛ "Connexion d'un HDBaseT Transmitter" p.45 ☛ "Accessoires en option" p.174
⑯ Port LAN	Permet de brancher un câble LAN en vue de la connexion à un réseau.

Nom	Fonction
17 Port Service	Ce port est utilisé par le personnel de maintenance pour contrôler le projecteur. Il ne doit normalement pas être utilisé.

Dessous

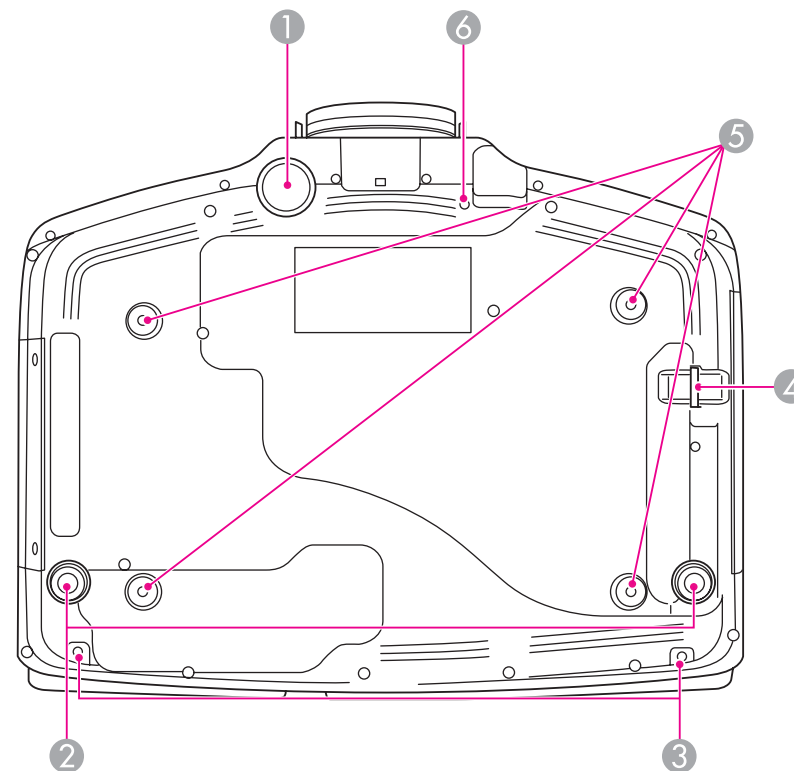

Nom	Fonction
1 Pied avant réglable	En cas d'installation sur une surface (un bureau par exemple), déployez le pied pour régler la position de l'image. ☛ "Ajustement de la hauteur de l'image projetée (pour une installation normale)" p.33
2 Pied arrière	En cas d'installation sur une surface (un bureau par exemple), tournez ce pied pour le déplier et repliez-le pour ajuster l'inclinaison horizontale. ☛ "Réglage de l'inclinaison horizontale (pour une installation normale)" p.33

Nom	Fonction
③ Trous de vis pour la fixation du couvercle des câbles	Trous de vis qui permettent de maintenir le couvercle des câbles en place ☛ "Fixation du couvercle des câbles" p.48
④ Point d'installation pour câble de sécurité	Faites passer un câble de sécurité, disponible dans le commerce, et verrouillez-le. ☛ "Installation du câble antivol" p.88
⑤ Points d'installation de la fixation de plafond (quatre points)	Pour suspendre le projecteur au plafond, installez la Fixation de plafond en option ici. ☛ "Installation du projecteur" p.24 ☛ "Accessoires en option" p.174
⑥ Trou de vis pour la fixation du bouton de retrait de l'objectif	Lors de l'installation d'un objectif, utilisez ce trou pour fixer le bouton de retrait de l'objectif à l'aide de la vis fournie. ☛ "Retrait et fixation de l'objectif du projecteur" p.24

Panneau de commande

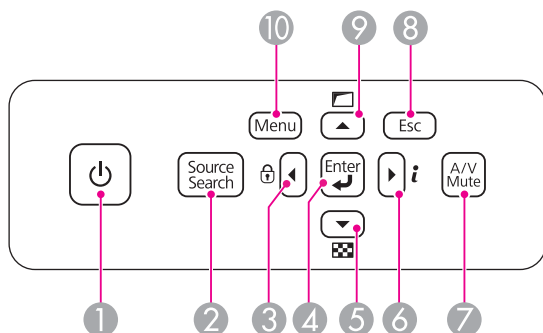

Nom	Fonction
① Bouton [⏻]	Permet d'allumer ou d'éteindre le projecteur.

Nom	Fonction
② Bouton [Source Search]	Permet de passer à la source d'entrée suivante qui envoie une image. ☛ "Détection automatique des signaux d'entrée et modification de l'image projetée (Recherche de source)" p.50
③ Boutons [⬆]/[🔒]	<ul style="list-style-type: none"> Affichent l'écran Blocage fonctionne. qui vous permet de définir les paramètres de verrouillage des boutons du panneau de commande. ☛ "Limitation du fonctionnement" p.86 Si vous appuyez sur l'un de ces boutons alors que le menu Configuration ou l'écran d'aide est affiché, le bouton sélectionne des éléments de menu ou des valeurs de réglage. ☛ "Utilisation du menu Configuration" p.90 ☛ "Utilisation de l'aide" p.123
④ Bouton [↵]	<ul style="list-style-type: none"> Si un menu Configuration ou l'écran d'aide est affiché, ce bouton valide la sélection actuelle et accède au niveau suivant. Si vous appuyez sur ce bouton lors de la projection des signaux RVB analogiques depuis le port Computer ou le port BNC, vous pouvez optimiser automatiquement les paramètres Alignement, Sync. et Position.
⑤ Boutons [📄]/[📄]	<ul style="list-style-type: none"> Affichent un motif de test. ☛ "Affichage d'une mire" p.29 Si vous appuyez sur l'un de ces boutons alors que le menu Configuration ou l'écran d'aide est affiché, le bouton sélectionne des éléments de menu ou des valeurs de réglage. ☛ "Utilisation du menu Configuration" p.90 ☛ "Utilisation de l'aide" p.123

Nom	Fonction
6 Boutons [▶]/[i]	<ul style="list-style-type: none"> Affichent le menu Information à partir du menu Configuration. ☛ "Menu Information (Affichage uniquement)" p.115 Si vous appuyez sur l'un de ces boutons alors que le menu Configuration ou l'écran d'aide est affiché, le bouton sélectionne des éléments de menu ou des valeurs de réglage. ☛ "Utilisation du menu Configuration" p.90 ☛ "Utilisation de l'aide" p.123
7 Bouton [A/V Mute]	<p>Active ou désactive l'audio et la vidéo.</p> <ul style="list-style-type: none"> ☛ "Arrêt momentané de l'image et du son (Pause A/V)" p.75
8 Bouton [Esc]	<ul style="list-style-type: none"> Arrête la fonction en cours. Si vous appuyez sur ce bouton alors que menu Configuration est affiché, vous revenez au niveau de menu précédent. ☛ "Utilisation du menu Configuration" p.90
9 Boutons [▲]/[□]	<ul style="list-style-type: none"> Permettent de procéder à des réglages de l'écran à l'aide des paramètres Corr. géométrique du menu Configuration. ☛ Réglage - Corr. géométrique p.97 Si vous appuyez sur l'un de ces boutons alors que le menu Configuration ou l'écran d'aide est affiché, le bouton sélectionne des éléments de menu ou des valeurs de réglage. ☛ "Utilisation du menu Configuration" p.90 ☛ "Utilisation de l'aide" p.123
10 Bouton [Menu]	<p>Permet d'afficher et de fermer le menu Configuration.</p> <ul style="list-style-type: none"> ☛ "Utilisation du menu Configuration" p.90

Télécommande

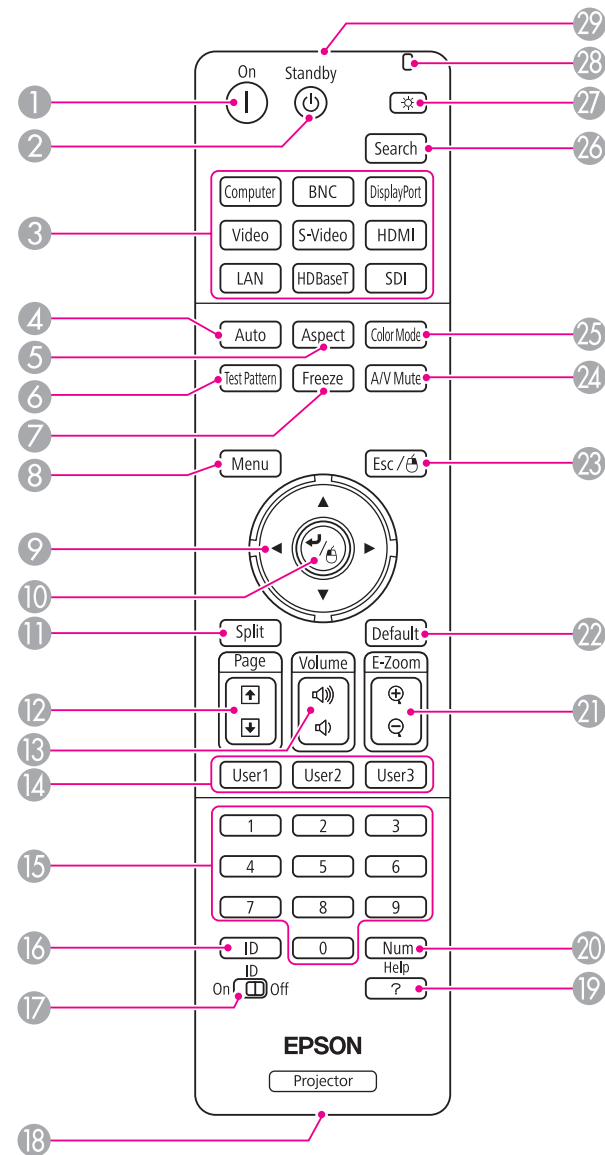

Nom	Fonction
① Bouton [ⓘ]	Permet d'allumer le projecteur.
② Bouton [⏻]	Permet d'éteindre le projecteur.
③ Boutons de modification d'entrée	Permet d'afficher les images de chaque port d'entrée. ☛ "Passage à l'image cible à l'aide de la télécommande" p.51 Le bouton [SDI] n'est pas disponible pour ce projecteur.
④ Bouton [Auto]	Si vous appuyez sur ce bouton lors de la projection des signaux RVB analogiques depuis le port Computer ou le port BNC, vous pouvez optimiser automatiquement les paramètres Alignement, Sync. et Position.
⑤ Bouton [Aspect]	Chaque pression sur le bouton entraîne un changement du rapport L/H. ☛ "Modification du rapport L/H de l'image projetée" p.58
⑥ Bouton [Test Pattern]	Affiche un motif de test. ☛ "Affichage d'une mire" p.29
⑦ Bouton [Freeze]	Active ou désactive le gel de l'image. ☛ "Arrêt sur image (Gel)" p.76
⑧ Bouton [Menu]	Permet d'afficher et de fermer le menu Configuration. ☛ "Utilisation du menu Configuration" p.90
⑨ Boutons [▲][▼][◀][▶]	<ul style="list-style-type: none"> Lorsque le menu Configuration ou l'écran d'aide est affiché, appuyez sur ces boutons pour sélectionner des éléments de menu ou une valeur de réglage. ☛ "Utilisation du menu Configuration" p.90 Si vous utilisez le récepteur de la souris sans fil en option, ces boutons permettent de déplacer le pointeur. ☛ "Accessoires en option" p.174

Nom	Fonction
⑩ Bouton [↵]	<ul style="list-style-type: none"> Si un menu Configuration ou l'écran d'aide est affiché, ce bouton valide la sélection actuelle et accède au niveau suivant. ☛ "Utilisation du menu Configuration" p.90 Fait office de bouton gauche de la souris en cas d'utilisation du récepteur de souris sans fil en option. ☛ "Accessoires en option" p.174
⑪ Bouton [Split]	À chaque pression sur ce bouton, l'affichage bascule entre la projection de deux images simultanément en divisant l'écran projeté ou en projetant une image. ☛ "Projection simultanée de deux images (Split Screen)" p.72
⑫ Boutons [Page] [↶][↷]	Permet de placer au fichier image précédent ou suivant lors de la projection d'images à partir d'un ordinateur connecté via un réseau.
⑬ Boutons [Volume] [⏪][⏩]	[⏪] Réduit le volume. [⏩] Augmente le volume. ☛ "Réglage du volume" p.51
⑭ Bouton [User1] Bouton [User2] Bouton [User3]	Sélectionnez une commande fréquemment utilisée parmi les huit commandes du menu Configuration et attribuez-la l'un de ces boutons. Une pression sur ce bouton permet d'accéder à l'écran de sélection/réglage de l'élément de menu concerné. Vous pouvez ainsi effectuer des réglages par pression sur un bouton. ☛ "Menu Réglage" p.97
⑮ Pavé numérique	<ul style="list-style-type: none"> Saisissez le mot de passe. ☛ "Réglage de la fonction Mot de passe protégé" p.84 Utilisez ce bouton pour saisir des nombres dans les paramètres Réseau du menu Configuration.
⑯ Bouton [ID]	Maintenez ce bouton enfoncé et appuyez sur les touches du pavé numérique pour sélectionner l'ID du projecteur que vous souhaitez contrôler à l'aide de la télécommande. ☛ "Réglages ID" p.34

Nom	Fonction
17 Commutateur [ID]	Ce commutateur permet d'activer (On)/désactiver (Off) les réglages ID de la télécommande. ☛ "Réglages ID" p.34
18 Port de télécommande	Permet de brancher le câble de télécommande en option afin d'émettre les signaux depuis la télécommande. ☛ "Accessoires en option" p.174 Lorsque le câble de télécommande est branché à ce port, l'émission lumineuse de la télécommande est désactivée.
19 Bouton [Help]	Affiche et masque l'écran d'aide, qui indique comment résoudre d'éventuels problèmes. ☛ "Utilisation de l'aide" p.123
20 Bouton [Num]	Maintenez ce bouton enfoncé et appuyez sur les touches du pavé numérique pour entrer des mots de passe ou des nombres. ☛ "Réglage de la fonction Mot de passe protégé" p.84
21 Boutons [E-Zoom] [⊕][⊖]	Agrandit ou réduit l'image sans modifier la taille de la projection. ☛ "Agrandissement d'une partie de l'image (E-Zoom)" p.76
22 Bouton [Default]	Activé lorsque la mention [Default] : Réinit. apparaît dans le guide du menu de configuration. Les paramètres en cours de réglage sont réinitialisés. ☛ "Utilisation du menu Configuration" p.90
23 Bouton [Esc]	<ul style="list-style-type: none"> • Arrête la fonction en cours. • Si vous appuyez sur ce bouton alors que le menu Configuration est affiché, vous revenez au niveau précédent. ☛ "Utilisation du menu Configuration" p.90 • Fait office de bouton droit de la souris en cas d'utilisation du récepteur de souris sans fil en option. ☛ "Accessoires en option" p.174

Nom	Fonction
24 Bouton [A/V Mute]	Active ou désactive l'audio et la vidéo. ☛ "Arrêt momentané de l'image et du son (Pause A/V)" p.75
25 Bouton [Color Mode]	Chaque pression sur le bouton entraîne un changement du mode couleurs. ☛ "Sélection de la qualité de projection (sélection du Mode couleurs)" p.57
26 Bouton [Search]	Permet de passer à la source d'entrée suivante qui envoie une image. ☛ "Détection automatique des signaux d'entrée et modification de l'image projetée (Recherche de source)" p.50
27 Bouton [☀]	Éclaire les boutons de la télécommande pendant environ 15 secondes. Cette fonction est utile lors de l'utilisation de la télécommande dans le noir.
28 Témoin	Une lumière est émise lors de l'envoi de signaux de télécommande.
29 Émetteur de signaux lumineux	Envoie les signaux de la télécommande.

Vous pouvez effectuer les opérations suivantes en appuyant simplement sur l'un des boutons de la télécommande.

Fonctionnement	Réglage
Inverser verticalement l'image projetée. (Faire basculer la Projection entre Avant et Avant/Plafond .) ☛ "Modification du sens de l'image (mode de projection)" p.27	Maintenez le bouton [A/V Mute] enfoncé pendant plus de cinq secondes.
Sélectionner les réglages du mot de passe de sécurité. ☛ "Gestion des utilisateurs (Mot de passe protégé)" p.84	Maintenez le bouton [Freeze] enfoncé pendant plus de cinq secondes. L'écran Mot de passe protégé s'affiche, vous pouvez sélectionner divers réglages.
Verrouillage ou déverrouillage de certaines opérations des boutons de la télécommande. ☛ "Blocage des boutons de la télécommande" p.87	Maintenez le bouton [Help] enfoncé pendant plus de cinq secondes.
Initialiser les réglages du Récepteur à distance dans le menu Configuration. (Active tous les récepteur à distance pour ce projecteur.)	Maintenez le bouton [Menu] enfoncé pendant plus de 15 secondes.
Afficher les éléments du menu Configuration utilisés fréquemment.	Appuyez sur le bouton [User1], [User2], ou [User3]. Vous pouvez régler l'élément du menu que vous voulez attribuer à chaque bouton dans Bouton utilisateur . ☛ Réglage - Bouton utilisateur p.97 Il est possible d'attribuer les éléments suivants : Consommation électr., Information, Progressif, Corr. géométrique, Projection multiple, Résolution, Mémoire et Traitement images

Remplacement des piles de la télécommande

Si la télécommande semble mettre longtemps à réagir ou cesse de fonctionner au bout d'un moment, c'est probablement que ses piles sont arrivées à épuisement. Dans ce cas, vous devez remplacer les piles. Préparez deux piles alcalines ou au manganèse AA. N'utilisez que des piles AA alcalines ou au manganèse AA.

Attention

Lisez attentivement le manuel suivant avant de manipuler les piles.

☛ [Consignes de sécurité](#)

- 1 Retirez le couvercle du compartiment à piles.
Poussez sur la languette du couvercle du compartiment à piles, puis relevez celui-ci.

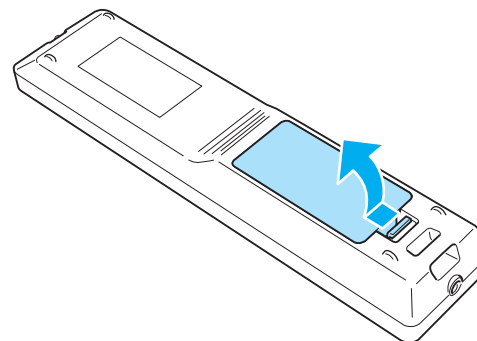

- 2 Remplacez les piles.

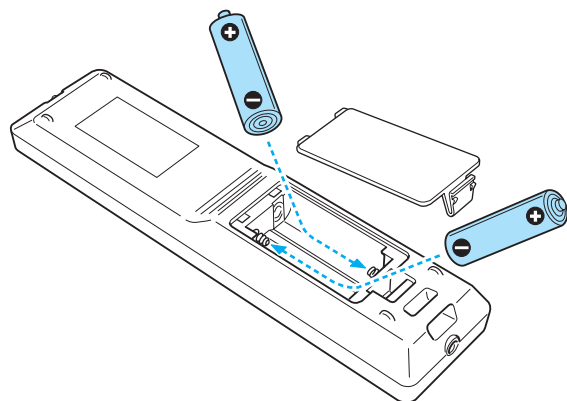

Attention

Veillez à installer les nouvelles piles à l'endroit en respectant les signes (+) et (-) marqués sur les piles et à l'intérieur du boîtier.

Si les piles ne sont pas utilisées de manière appropriée, elles peuvent exploser ou fuir et provoquer un incendie, des blessures ou endommager le produit.

- 3** Remplacez le couvercle du compartiment à piles.
Appuyez sur le couvercle jusqu'à ce qu'il fasse entendre un déclic.

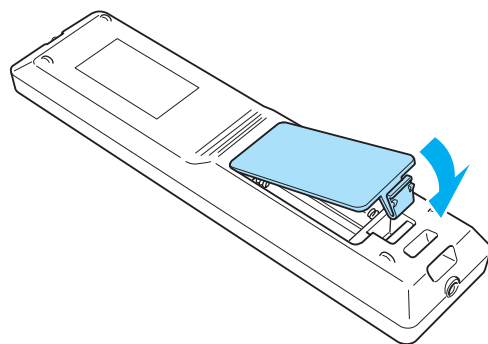

Portée de la télécommande

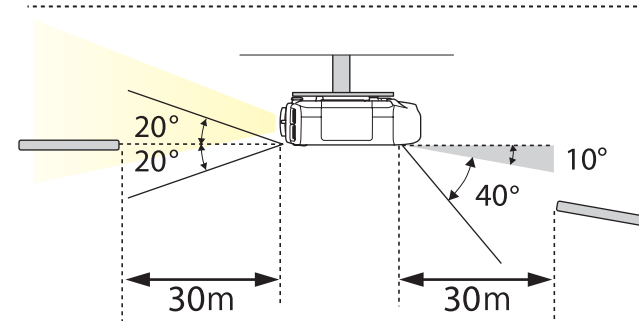
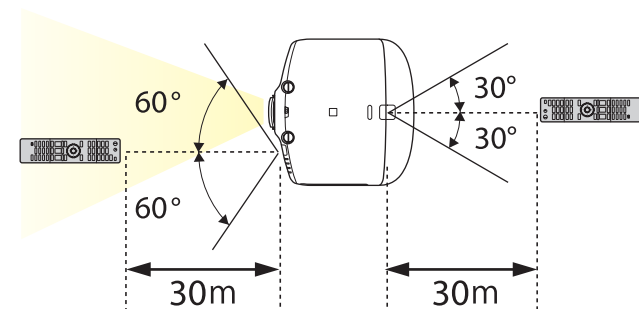

- Pour restreindre la réception des signaux de fonctionnement émanant de la télécommande, réglez l'option **Récepteur à distance**.
 ☛ Réglage - Récepteur à distance p.97
- Vous pouvez effectuer des opérations sécurisées à l'aide du jeu de câbles de télécommande en option lorsque vous utilisez plusieurs projecteurs dans un même lieu ou en cas de présence d'obstacles autour du récepteur à distance.
 ☛ "Accessoires en option" p.174
- Lorsque le câble de télécommande est branché au port Remote, le récepteur à distance du projecteur est désactivé.



Préparation du projecteur

Ce chapitre décrit comment installer le projecteur et connecter les sources de projection.

Retrait et fixation de l'objectif du projecteur

Fixation

Attention

- Ne fixez pas l'unité d'objectif si la section d'insertion de l'objectif du projecteur est tournée vers le haut. De la poussière ou des saletés pourraient pénétrer dans le projecteur.
- Utilisez uniquement l'objectif indiqué. Reportez-vous à la section suivante pour consulter la liste des objectifs qui peuvent être utilisés avec le projecteur.
☛ "Accessoires en option" [p.174](#)

- 1** Faites tourner la bague de mise au point à fond dans le sens des aiguilles d'une montre.

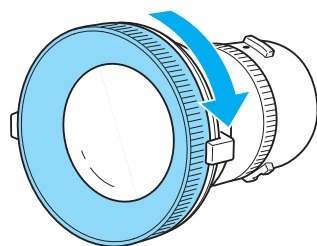

- 2** Insérez l'objectif dans le support d'objectif du projecteur avec le point blanc orienté vers le haut, puis faites-le tourner dans le sens des aiguilles d'une montre jusqu'à ce qu'un déclic confirme sa mise en place.

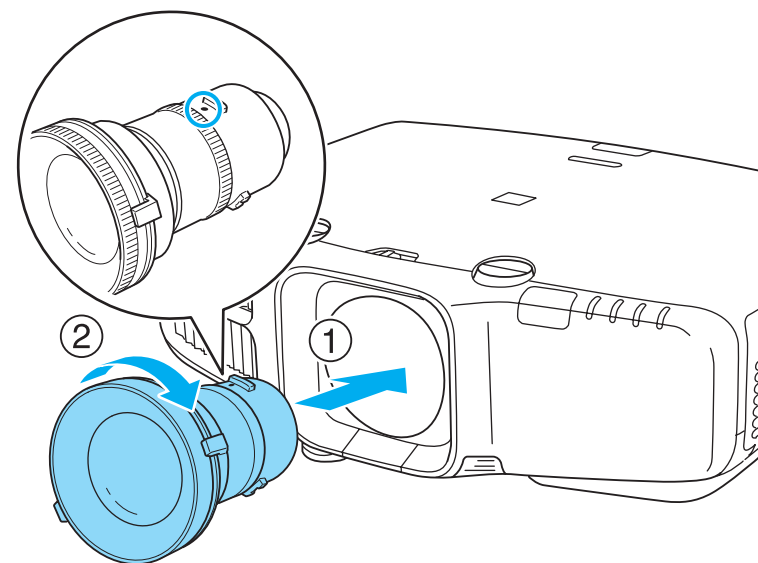

Faites tourner la bague de couple de l'objectif pour régler le couple de la bague de zoom.

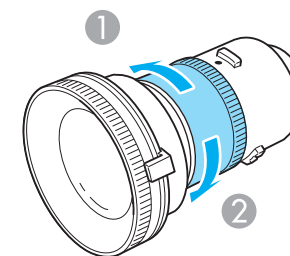

- 1** Plus serré
- 2** Plus lâche

- 3** Faites tourner l'objectif dans le sens inverse des aiguilles d'une montre et veillez à ce qu'il ne se détache pas du support.
- 4** Fixez le bouton de retrait de l'objectif avec la vis fournie avec l'objectif.

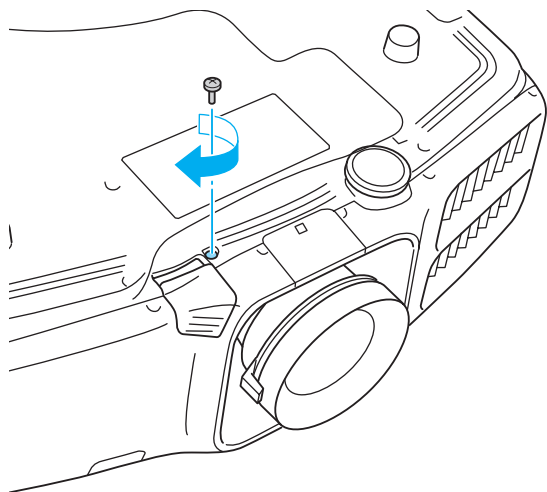

Veillez à fixer le bouton de retrait de l'objectif avec la vis fournie de manière à protéger l'objectif du vol.

Attention

- Rangez le projecteur muni de son objectif.
Si vous rangez le projecteur sans son objectif, de la poussière ou des saletés pourraient pénétrer à l'intérieur du projecteur. La qualité de projection serait alors dégradée et l'appareil risque de tomber en panne.
- Orientez le projecteur vers le haut (de 35 à 150 degrés) ou vers le bas (de -35 à -150 degrés), puis serrez la bague de couple de l'objectif. Notez que le serrage excessif de la bague peut entraîner des anomalies de fonctionnement.



Pour être sûr que la correction keystone est effectuée correctement, réglez **Type d'objectif** dans le menu Configuration en fonction de l'objectif utilisé.

☛ **Avancé - Fonctionnement - Type d'objectif** p.98

Retrait

Attention

- Ne retirez l'objectif qu'en cas de besoin. Si de la poussière ou des saletés pénètrent dans le projecteur, la qualité de projection sera dégradée et l'appareil risque de tomber en panne.
- Évitez de toucher l'objectif. Si des traces de doigt ou des taches de graisse sont laissées sur l'objectif, la qualité de projection sera dégradée.
- Si vous avez décalé l'objectif, recentrez-le avant de le remplacer.
 - ☛ "Réglage de la position de l'image projetée (décalage de l'objectif)" p.30

1

Si le bouton de retrait de l'objectif est fixé à l'aide d'une vis, retirez la vis.

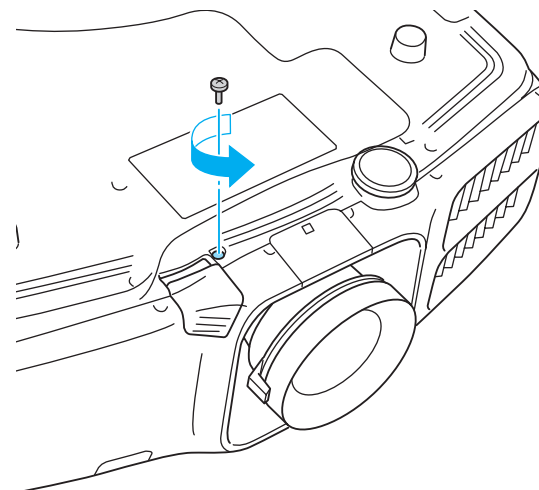
2

Appuyez sur le bouton de retrait de l'objectif et faites tourner l'objectif dans le sens inverse des aiguilles d'une montre jusqu'à ce qu'un déclic soit émis.

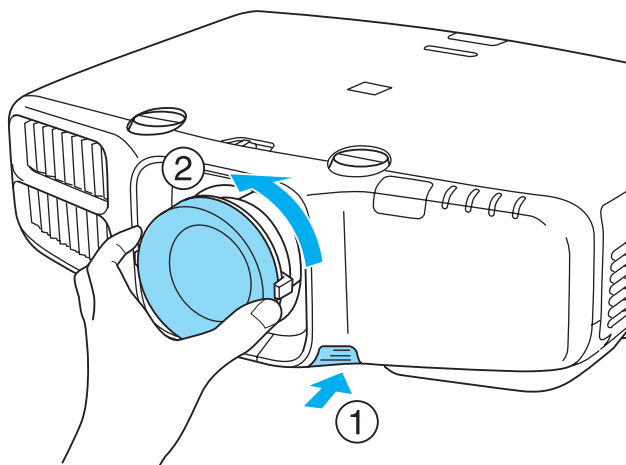

3 Une fois dégagé, retirez l'objectif en le tirant vers vous.

Réglages de l'installation

Réglage de la direction

Une fois l'installation terminée, réglez l'option **Direction** du menu de configuration en fonction de l'angle d'installation vertical.

Attention

Veillez à définir correctement l'option **Direction**. Il est possible que la durée de fonctionnement de la lampe soit réduite si cette option n'est pas définie.

- 1** Appuyez sur le bouton [Menu] pendant la projection.
- 2** Sélectionnez **Direction** sous **Avancé**.

3 Définissez l'angle d'installation du projecteur à l'aide des boutons [◀][▶].

L'angle d'inclinaison change de 15 degrés à chaque fois que vous appuyez sur un des boutons. Le réglage de l'option doit être aussi proche que possible de l'angle d'installation réel.

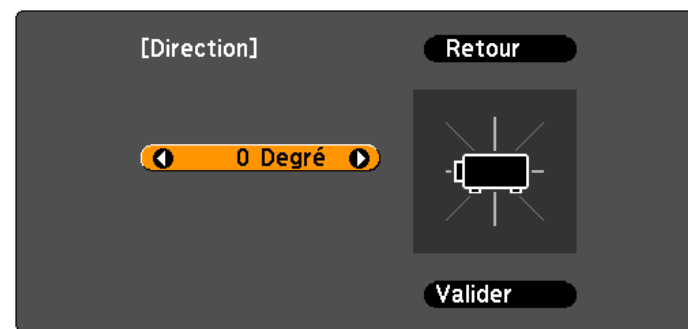

[Esc] :Retour [◆]:Sélection [◀▶]: Tourner [Menu]:Quitt.

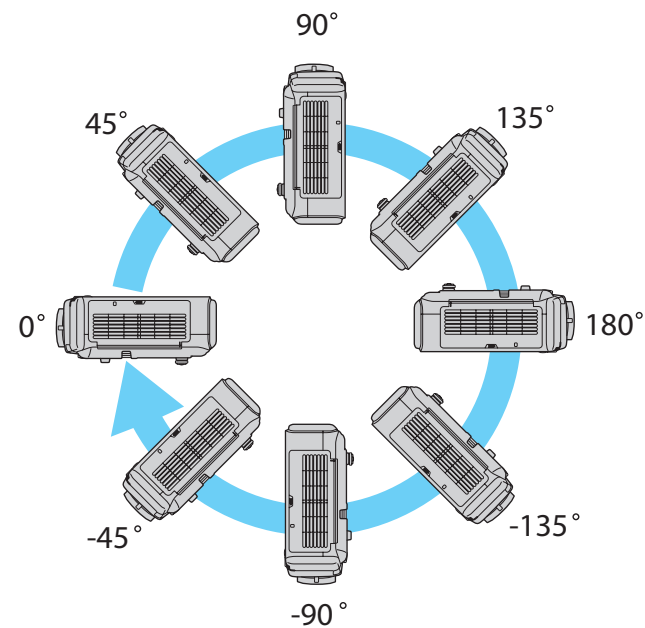

- 4** Une fois les paramètres définis, utilisez le bouton [▼] pour sélectionner **Valider**, puis appuyez sur le bouton [↵].

Modification du sens de l'image (mode de projection)

Vous pouvez modifier le sens de l'image à l'aide du mode **Projection** du menu Configuration.

☛ **Avancé - Projection** p.98

Si l'option Avant est l'option standard, le sens de l'image pour chaque mode de projection est le suivant.

Avant (réglage par défaut)



Arrière

Avant/Plafond



Arrière/Plafond



- Vous pouvez modifier le réglage dans l'ordre suivant, en appuyant sur le bouton [A/V Mute] de la télécommande pendant environ cinq secondes.
 Avant ↔ Avant/Plafond
 Arrière ↔ Arrière/Plafond
- Veillez à vérifier le réglage **Direction** lorsque vous modifiez la position d'installation du projecteur.
 ☛ **Avancé - Direction** p.98

Réglages de l'écran

Réglez l'option Format d'écran en fonction du rapport hauteur/largeur de l'écran utilisé.

La zone d'affichage de l'image correspond à la forme de l'écran.



- Les réglages du **Format d'écran** au moment de l'achat sont les suivants :
- Projecteur WUXGA/WXGA : **16:10**
 - Projecteur XGA : **4:3**

- 1** Appuyez sur le bouton [Menu] pendant la projection.
 ☛ "Utilisation du menu Configuration" p.90
- 2** Sélectionnez **Affichage** sous **Avancé**.
- 3** Sélectionnez **Format d'écran** sous **Réglages Écran**.
- 4** Sélectionnez le rapport hauteur/largeur de l'écran.
 La forme du motif de test de l'arrière-plan change en fonction du réglage.

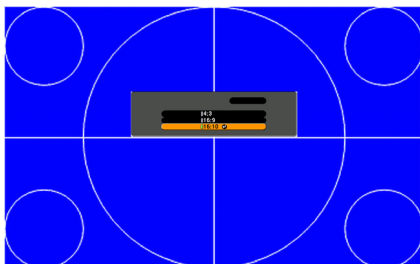

5 Appuyez sur le bouton [Menu] pour terminer le réglage.



- Lorsque vous modifiez le réglage Format d'écran, ajustez également le rapport hauteur/largeur de l'image projetée.
☛ "Modification du rapport L/H de l'image projetée" p.58
- Veillez à installer les applications EasyMP Network Projection et EasyMP Multi PC Projection, disponibles sur le CD-ROM EPSON Projector Software. Les images ne sont pas projetées correctement lors de l'utilisation de versions antérieures des applications. Vous pouvez télécharger les dernières versions des applications EasyMP Network Projection et EasyMP Multi PC Projection à partir du site Web suivant.
<http://www.epson.com/>
- Cette fonction ne prend pas en charge Message Broadcasting (un plug-in EasyMP Monitor).

Réglage de la position de l'image sur l'écran projeté

Vous pouvez régler la position de l'image en présence de marges entre le bord de l'image et le cadre de l'écran projeté générées par le réglage Format d'écran.

Exemple : si l'option **Format d'écran** est réglée sur **4:3** pour le projecteur WUXGA/WXGA

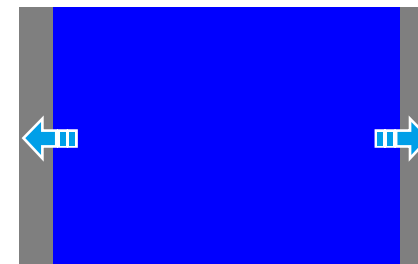

Vous pouvez déplacer l'image vers la gauche et vers la droite.

- 1** Appuyez sur le bouton [Menu] pendant la projection.
☛ "Utilisation du menu Configuration" p.90
- 2** Sélectionnez **Affichage** sous **Avancé**.
- 3** Sélectionnez **Position à l'écran** sous **Réglages Écran**.
- 4** Réglez la position de l'image à l'aide des boutons [▲], [▼], [◀] et [▶].

Vous pouvez vérifier la position d'affichage sélectionnée à l'aide du motif de test d'arrière-plan.

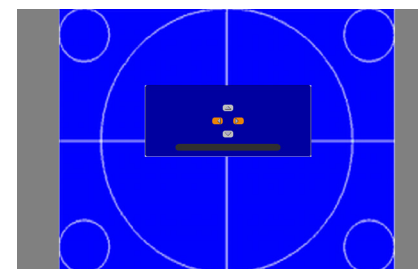

5 Appuyez sur le bouton [Menu] pour terminer le réglage.



L'option **Position à l'écran** ne peut être réglée dans les cas suivants.

- Si vous utilisez un projecteur WUXGA/WXGA et que le **Format d'écran** est réglé sur **16:10**
- Si vous utilisez un projecteur XGA et le **Format d'écran** est réglé sur **4:3**

Affichage d'une mire

Une mire permet d'ajuster l'image projetée sans que l'équipement vidéo soit connecté.

La forme du motif de test est déterminée par le réglage **Format d'écran**. Commencez par définir l'option **Format d'écran**.

☛ "Réglages de l'écran" [p.27](#)

- 1 Appuyez sur le bouton [Test Pattern] de la télécommande ou sur le bouton [] du panneau de commande lors de la projection.

- 2 Appuyez sur les boutons [◀][▶] de la télécommande ou sur le bouton [↵] du panneau de commande pour modifier le motif de test.

Utilisation de la télécommande

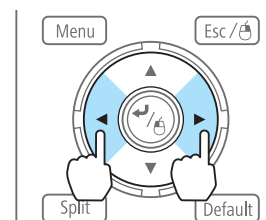

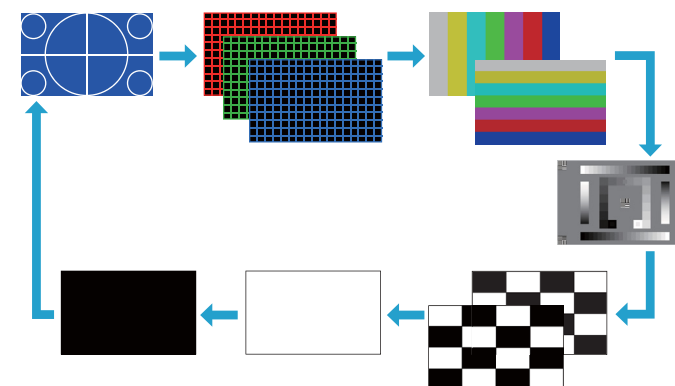
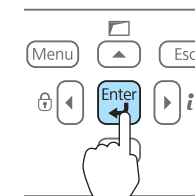

Utilisation du panneau de commande



Il est possible de régler l'image de la manière suivante lors de l'affichage du motif de test.

Nom du menu principal	Sous-menu/éléments
Image	Mode couleurs ☛ p.57
	Temp. couleur
	Avancé
	- Gamma* ☛ p.62 - RGB - RGBCMY ☛ p.61

Nom du menu principal	Sous-menu/éléments
	Réinit.
Signal	Ajustement Auto
Réglage	Corr. géométrique  p.52
Avancé	Projection multiple - Niveau de luminosité - Superposition bords  p.67 - Ecrans multiples  p.69

* À l'exception des réglages personnalisés du gamma



Pour régler les éléments de menu qui ne peuvent être ajustés lors de l'affichage de la mire ou pour personnaliser l'image projetée, projetez une image à partir de l'appareil connecté.

3 Appuyez sur le bouton [Esc] pour fermer le motif de test.

Réglage de la position de l'image projetée (décalage de l'objectif)

Il est possible de décaler l'objectif pour régler la position de l'image projetée, par exemple, lorsque le projecteur ne peut être placé directement en face de l'écran.

Les plages de déplacement de l'image sont représentées ci-dessous. Il n'est pas possible de régler la position de l'image projetée simultanément sur les valeurs maximales horizontale et verticale.

EB-G6770WU/EB-G6570WU/EB-G6470WU/EB-G6270W/EB-G6070W

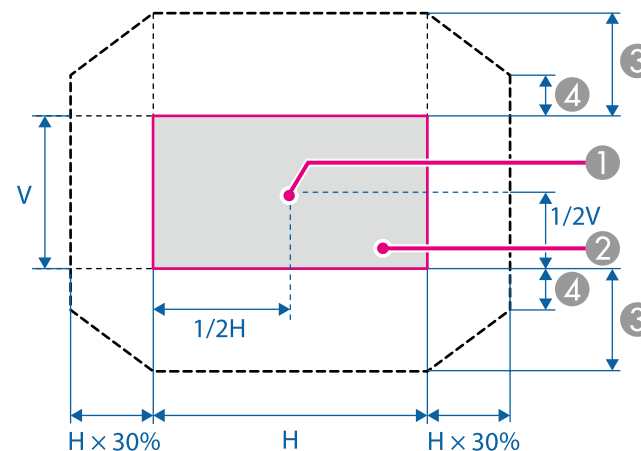

- ① Centre de l'objectif
- ② Image projetée lorsque le décalage de l'objectif est réglé en position centrale
- ③ Plage de mouvement maximale : $V \times 67\%$
- ④ Quand la direction horizontale est à la valeur maximale : $V \times 27\%$

EB-G6370/EB-G6170

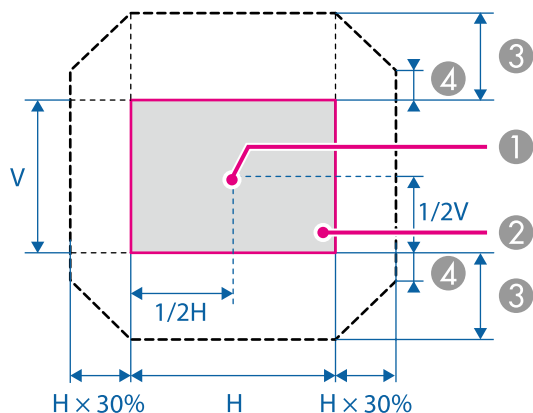

- ① Centre de l'objectif
- ② Image projetée lorsque le décalage de l'objectif est réglé en position centrale
- ③ Plage de mouvement maximale : $V \times 57\%$
- ④ Quand la direction horizontale est à la valeur maximale : $V \times 19\%$



- Lors du réglage de la hauteur de l'image avec la molette de décalage vertical de l'objectif, déplacez l'image du bas vers le haut. Si vous procédez au réglage du haut vers le bas, il est possible que la position de l'image soit légèrement déplacée vers le bas.
- Les images n'étant pas stables immédiatement après la mise sous tension du projecteur, nous vous recommandons de régler la mise au point, le zoom et le décalage d'objectif au moins 30 minutes après le début de la projection.
- La netteté de l'image est optimale lorsque le décalage horizontal et le décalage vertical de l'objectif sont réglés en position centrale.
- L'objectif grand angle à projection arrière ELPLR03 ne prend pas en charge le décalage de l'objectif.

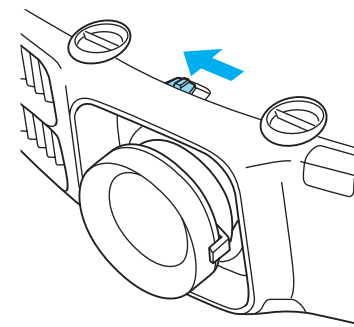

- 2 Faites tourner les molettes de décalage vertical et horizontal de l'objectif sur le projecteur pour régler la position de l'image projetée.

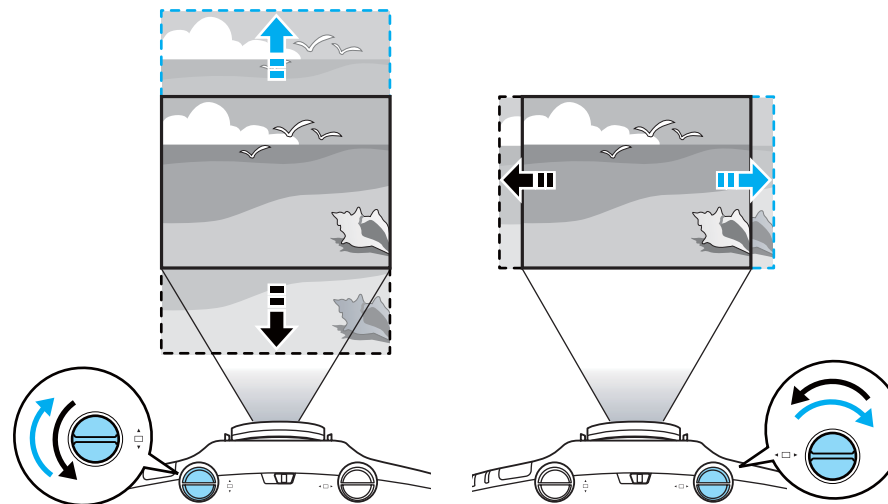

- 3 Une fois les réglages effectués, verrouillez les molettes de décalage de l'objectif.

- 1 Déverrouillez le décalage de l'objectif.

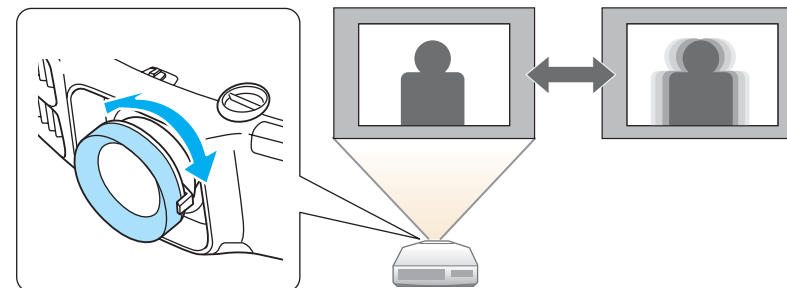
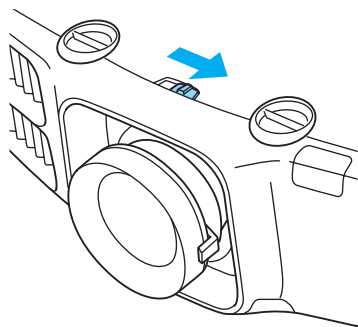

Réglage de la taille de l'image

Tournez la bague de zoom pour régler la taille de l'image projetée.

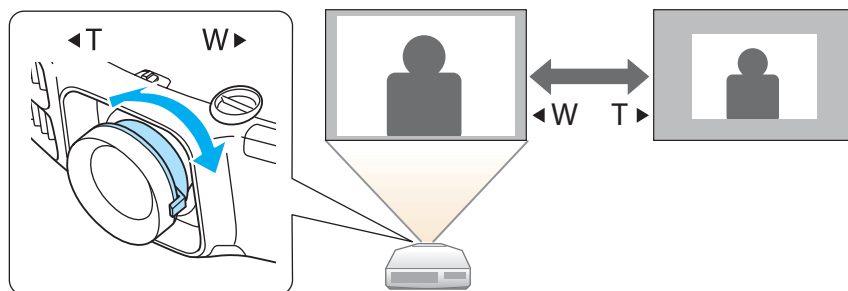

Correction de la mise au point

Vous pouvez corriger la mise à l'aide de la bague de mise au point.

Lors de l'utilisation de l'objectif zoom à courte distance de projection ELPLU01

Procédez comme suit pour régler la mise au point lorsque l'objectif est décalé vers le haut, vers le bas, vers la gauche ou vers la droite à l'aide de la fonction de décalage de l'objectif.

- 1 Faites tourner la bague de distorsion à fond dans le sens inverse des aiguilles d'une montre.

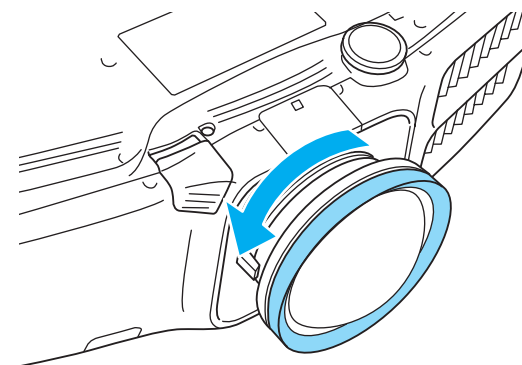

- 2 Procédez à la mise au point de l'image autour de l'axe de l'objectif à l'aide de la bague de mise au point.

Exemple : lorsque le décalage de l'objectif est tourné complètement vers le bas

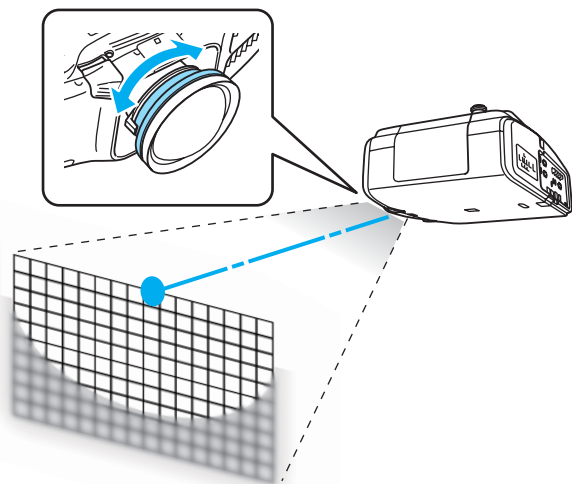

- 3** Corrigez la distorsion de l'écran à l'aide de la bague de distorsion. Lors de la correction de la distorsion, la mise au point est également effectuée sur la zone autour des bords de l'image.

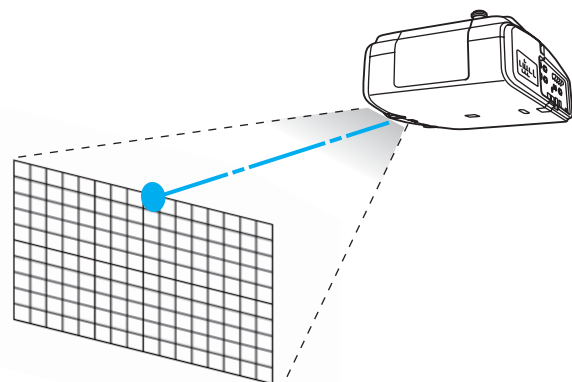

- 4** Tournez la bague de mise au point pour procéder à la mise au point sur l'ensemble de l'écran.

Si la zone autour de l'axe de l'objectif est floue, procédez au réglage de la mise au point à l'aide de la bague de distorsion.

Ajustement de la hauteur de l'image projetée (pour une installation normale)

Dépliez ou repliez le pied avant pour procéder à des réglages. Vous pouvez régler la position de l'image en inclinant le projecteur jusqu'à 10 degrés.

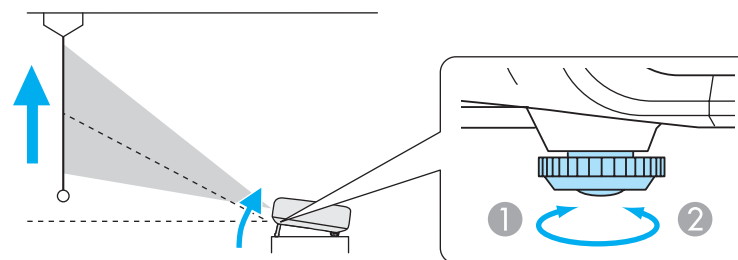

- ① Dépliez le pied avant.
- ② Repliez le pied avant.



Plus l'angle d'inclinaison est important et plus la mise au point est difficile. Installez le projecteur de sorte que l'angle d'inclinaison possible soit faible.

Réglage de l'inclinaison horizontale (pour une installation normale)

Dépliez et repliez le pied arrière pour régler l'inclinaison horizontale du projecteur.

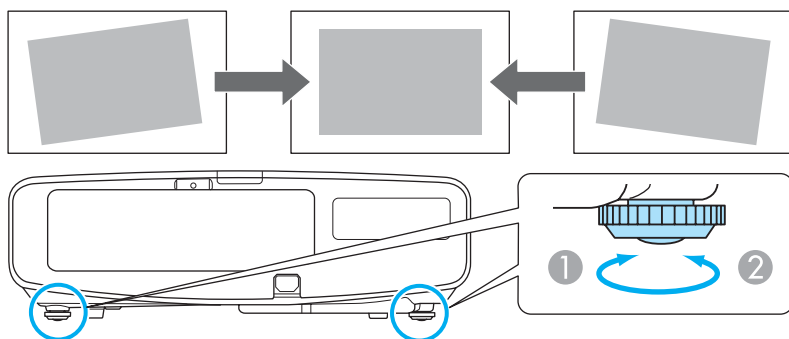

- ① Dépliez le pied arrière.
- ② Repliez le pied arrière.

Attention

Il est possible de fixer et de retirer les pieds arrière. Notez que les pieds se détachent lorsqu'ils sont dépliés de plus de 10 mm.

Réglages ID

Lorsqu'un ID est défini pour le projecteur et la télécommande, vous pouvez utiliser cette dernière pour ne commander que le projecteur possédant l'ID approprié. Cette fonctionnalité est très utile en cas de gestion de projecteurs multiples.



- La télécommande n'est utilisable qu'avec les projecteurs qui se trouvent dans son périmètre de fonctionnement. ➡ "Portée de la télécommande" p.22
- Lorsque le **Type de télécommande** est réglé sur **Simple** dans la section **Fonctionnement** du menu de configuration, vous ne pouvez pas définir l'ID de la télécommande. ➡ p.98
- Les ID sont ignorés lorsque l'ID projecteur est réglé sur **Off** ou l'ID de la télécommande est réglé sur **0**.

Définissez l'ID du projecteur

- 1 Appuyez sur le bouton [Menu] pendant la projection. ➡ "Utilisation du menu Configuration" p.90
- 2 Sélectionnez **Projection multiple** sous **Avancé**.
- 3 Sélectionnez **ID projecteur**, puis appuyez sur le bouton [↵].
- 4 Sélectionnez l'identifiant que vous souhaitez définir, puis appuyez sur le bouton [↵].

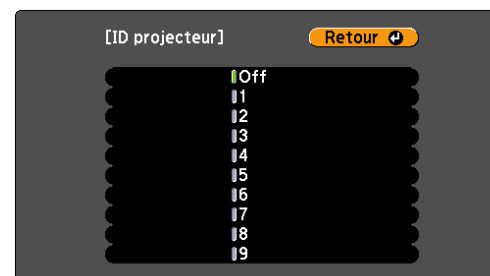

- 5 Appuyez sur le bouton [Menu] pour fermer le menu Configuration.

Vérification de l'ID projecteur

Lors de la projection, appuyez sur le bouton [Help] tout en maintenant le bouton [ID].

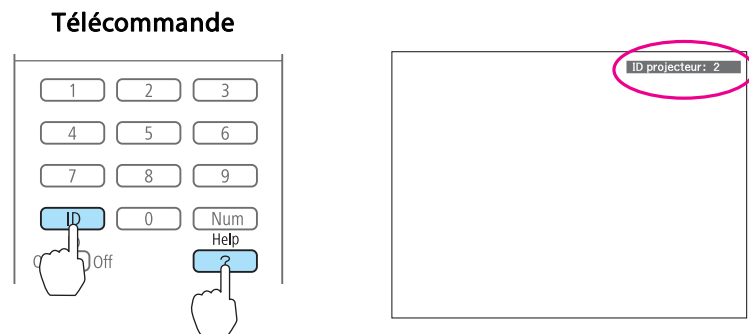

Lorsque vous appuyez sur les boutons, l'ID projecteur actuel s'affiche à l'écran. Il disparaît au bout de trois secondes.

Réglage de l'ID de la télécommande

- 1 Réglez le commutateur [ID] de la télécommande sur On.

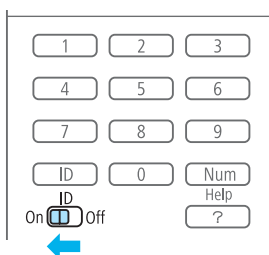

- 2 Tout en maintenant le bouton [ID] enfoncé, appuyez sur une touche numérique afin de sélectionner le numéro correspondant à l'ID du projecteur à contrôler.

☛ "Vérification de l'ID projecteur" p.35

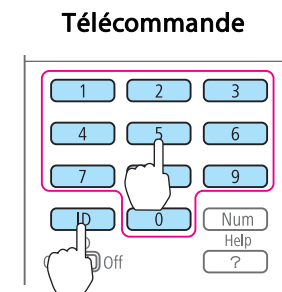

Lorsque vous avez effectué le réglage, l'accès au projecteur qui peut être contrôlé par la télécommande est restreint.



Le réglage d'ID de la télécommande est mémorisé sur la télécommande. Ce réglage est conservé, même si vous retirez les piles de la télécommande afin de les remplacer. Toutefois, si les piles sont retirées pendant une longue période, l'ID par défaut (0) est rétabli.



Réglage de l'heure

Vous pouvez régler l'heure du projecteur. L'heure définie est utilisée dans le cadre de la planification et pour l'authentification LAN sans fil.

☛ "Fonction de planification" p.81



- Lorsque vous allumez le projecteur pour la première fois, le message "Voulez-vous régler l'heure ?" s'affiche. Si vous sélectionnez **Oui**, l'écran de l'étape 4 s'affiche.
- Si la fonction **Protec. heure/progr.** est réglée sur **On** sous **Mot de passe protégé**, les réglages en rapport avec la date et l'heure ne peuvent être modifiés. Vous pouvez apporter des modifications après avoir réglé la fonction **Protec. heure/progr.** sur **Off**.
 "Gestion des utilisateurs (Mot de passe protégé)" [p.84](#)

- 1** Appuyez sur le bouton [Menu] pendant la projection.
 "Utilisation du menu Configuration" [p.90](#)
- 2** Sélectionnez **Fonctionnement** sous **Avancé**.
- 3** Sélectionnez **Date & heure**, puis appuyez sur le bouton [↵].
- 4** Réglez la date et l'heure.
 Saisissez la date et l'heure à l'aide du clavier virtuel.
 "Fonctions du clavier virtuel" [p.104](#)

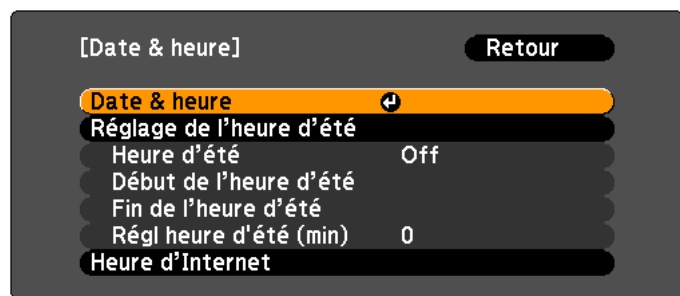

Date & heure

Sous-menu	Fonction
Date	Définissez la date d'aujourd'hui.
Heure	Définissez l'heure.

Sous-menu	Fonction
Décalage horaire (UTC)	Définissez le décalage horaire par rapport au temps universel coordonné (UTC).
Valider	Les réglages effectués sous Date & heure sont appliqués.

Réglage de l'heure d'été

Sous-menu	Fonction
Heure d'été	Indiquez si vous voulez ou non (On/Off) activer l'heure d'été. Régl heure d'été (min) permet d'ajuster la différence entre l'heure d'hiver et l'heure d'été.
Début de l'heure d'été	Définissez la date et l'heure de début de l'heure d'été.
Fin de l'heure d'été	Définissez la date et l'heure de fin de l'heure d'été.
Valider	Les réglages effectués sous Réglage de l'heure d'été sont appliqués.

Heure d'Internet

Sous-menu	Fonction
Heure d'Internet	Sélectionnez On pour mettre à jour automatiquement l'heure par l'intermédiaire d'un serveur de temps Internet.
Serveur horloge Internet	Entrez l'adresse IP d'un serveur de temps Internet.
Valider	Les réglages effectués sous Heure d'Internet sont appliqués.





Lorsque vous modifiez les réglages, veillez à sélectionner **Valider** et à appuyer sur le bouton [↵].

5 Appuyez sur le bouton [Menu] pour terminer le réglage.







Autres réglages

Réglages relatifs aux opérations de base

Objectif	Méthodes de réglage
Démarrer/arrêter la projection en mettant le projecteur sous/hors tension, ou en branchant ou débranchant son cordon d'alimentation.	Réglez Aliment. Directe sur On . (Valeur par défaut : Off) ☛ Avancé - Fonctionnement - Aliment. Directe p.98 Le projecteur peut être mis hors tension directement via le disjoncteur car il prend en charge la fonction d'arrêt direct.
Désactiver la fonction d'arrêt automatique.	Réglez Mode veille sur Off . (Valeur par défaut : On) ☛ Avancé - Fonctionnement - Mode veille p.98
Désactiver les bips émis par l'avertisseur sonore lorsque le projecteur est mis sous/hors tension.	Réglez Bip sur Off . (Valeur par défaut : On) ☛ Avancé - Fonctionnement - Bip p.98
Contrôler le projecteur via commande de communication même lorsque le projecteur est hors tension.	Réglez l'option Mode attente sur Comm. activée . (Valeur par défaut : Comm. désactivée) ☛ Avancé - Mode attente p.98
Contrôler le projecteur via commande de communication tout en exécutant Pause A/V.	Réglez Relâcher Pause A/V sur Pause A/V . ☛ Avancé - Fonctionnement - Relâcher Pause A/V p.98 La valeur par défaut est N'importe lequel . Si vous faites fonctionner le projecteur avec la fonction Pause A/V activée, la fonction Pause A/V est annulée.

Objectif	Méthodes de réglage
Projeter l'image depuis la même source d'entrée que précédemment lorsque le projecteur est mis sous tension.	Réglez Rech source au démarr sur Off .  Avancé - Fonctionnement - Rech source au démarr p.98 Le projecteur détecte si le signal d'image est émis à chaque mise sous tension parce que la valeur par défaut est réglée sur On .
Mettre le projecteur hors tension en appuyant une fois sur le bouton [⏻].	Réglez Confirmation attente sur Off . (Valeur par défaut : On)  Avancé - Affichage - Confirmation attente p.98

Réglages relatifs à l'affichage

Objectif	Méthodes de réglage
Modifier la position de menu.	Modifiez les réglages de Position de menu .  Avancé - Affichage - Position de menu p.98
Désactiver l'affichage du message sur l'écran de projection lors du passage d'une source à l'autre.	Réglez Message sur Off . (Valeur par défaut : On)  Avancé - Affichage - Message p.98 Vous pouvez confirmer l'avertissement via l'activation du témoin.  "Signification des témoins" p.124 Les boîtes de dialogue relatives aux opérations et comportements, à la notification de remplacement de lampe, à la désactivation de Message Broadcasting et à l'ID du projecteur s'affichent.
Réduire le délai d'affichage de l'image.	Réglez Traitement images sur Rapide .  Signal - Traitement images p.95 Réglez Interpolation image sur Off (EB-G6770WU/EB-G6570WU/EB-G6470WU uniquement).  Signal - Interpolation image p.95
Enregistrer et sauvegarder les réglages de l'image projetée.	Réglez Mémoire .  "Fonction mémoire" p.79

Objectif	Méthodes de réglage
<p>Modifier l'écran affiché en arrière-plan.</p>	<p>Effectuez la modification via Affichage. Vous pouvez sélectionner Bleu, Noir et Logo. Si aucun logo n'est enregistré, le logo EPSON s'affiche.</p> <p>Afficher le fond : réglez l'affichage de l'écran sans entrée de signal d'image. (Valeur par défaut : Bleu)</p> <p>☛ Avancé - Affichage - Afficher le fond p.98</p> <p>Ecran démarrage : définissez si le logo utilisateur doit être affiché ou non (On/Off) lorsque le projecteur est activé. (Valeur par défaut : On)</p> <p>☛ Avancé - Affichage - Ecran démarrage p.98</p> <p>Pause A/V : réglez l'affichage écran lorsque la fonction Pause A/V est active. (Valeur par défaut : Noir)</p> <p>☛ Avancé - Affichage - Pause A/V p.98</p> <p>Si Relâcher Pause A/V est réglé sur Pause A/V, la valeur est Noir.</p>

Le nom du port, l'emplacement et l'orientation du connecteur peuvent varier en fonction de la source connectée.

Connexion d'un ordinateur

Pour projeter des images à partir d'un ordinateur, connectez l'ordinateur selon l'une des méthodes suivantes.

① **Avec le câble pour ordinateur fourni**

Connectez le port de sortie d'affichage de l'ordinateur au port Computer du projecteur.

Vous pouvez émettre les sons à partir du haut-parleur du projecteur en connectant le port de sortie audio de l'ordinateur au port Audio1 du projecteur à l'aide d'un câble audio disponible dans le commerce.

② **Avec un câble 5BNC disponible dans le commerce**

Connectez le port de sortie d'affichage de l'ordinateur au port BNC du projecteur.

Vous pouvez émettre les sons à partir du haut-parleur du projecteur en connectant le port de sortie audio de l'ordinateur au port Audio2 du projecteur à l'aide d'un câble audio disponible dans le commerce.

③ **Avec un câble HDMI disponible dans le commerce**

Connectez le port HDMI de l'ordinateur au port HDMI du projecteur.

Vous pouvez envoyer l'audio de l'ordinateur avec l'image projetée.

④ **Avec un câble DisplayPort disponible dans le commerce**

Connectez le port DisplayPort de l'ordinateur au port DisplayPort du projecteur.

Vous pouvez envoyer l'audio de l'ordinateur avec l'image projetée.

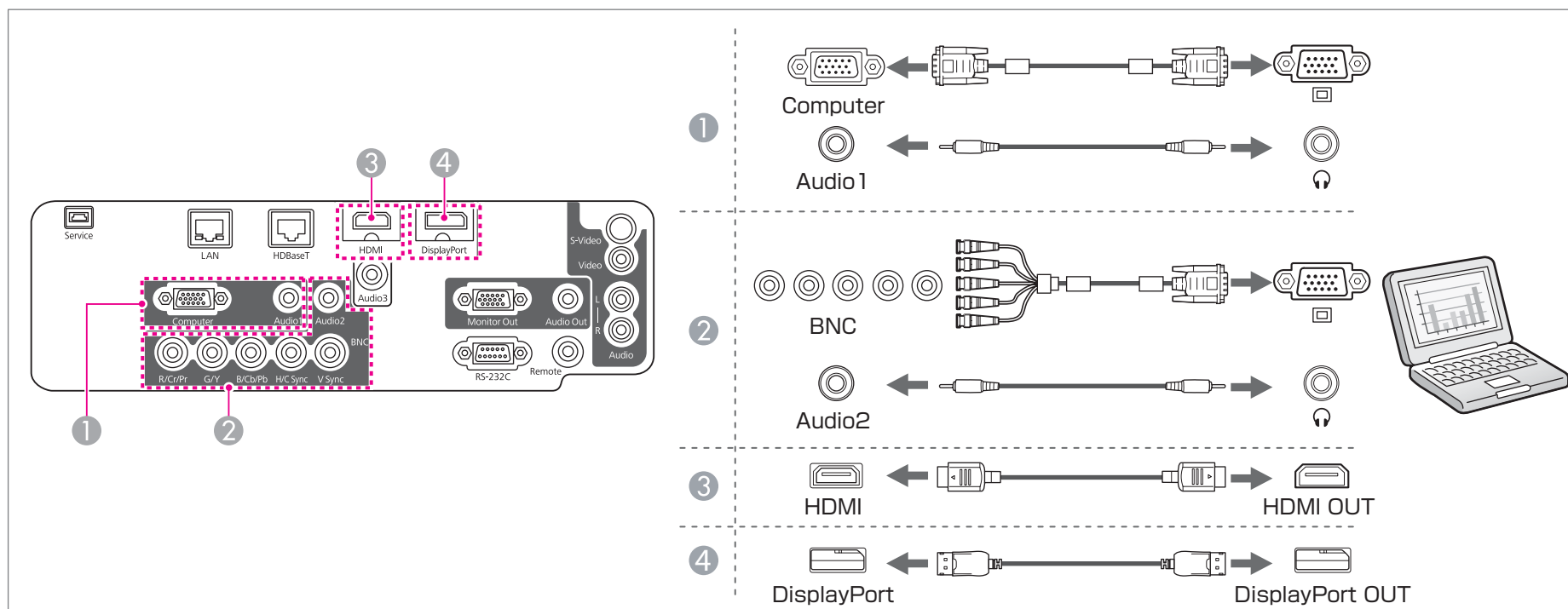

- Modifiez la sortie audio sous **Réglages audio**.
 - ☛ **Avancé - Réglages A/V - Réglages audio p.98**
- Si les sons ne sont pas émis à l'aide d'un câble HDMI ou DisplayPort, connectez un câble audio disponible dans le commerce au port Audio3 pour émettre les sons. Réglez **Sortie audio HDMI** ou **Sortie audio DisplayPort** sur **Audio3**.
 - ☛ **Avancé - Réglages A/V - Réglages audio - Sortie audio HDMI, Sortie audio DisplayPort p.98**
- Certains câbles DisplayPort disponibles dans le commerce sont équipés d'un antiviol. Lors du retrait du câble, appuyez sur le bouton du connecteur du câble et tirez sur le câble.

Connexion de sources d'images

Pour projeter des images vidéo, procédez à la connexion au projecteur à l'aide d'une des méthodes suivantes.

① Avec un câble vidéo disponible dans le commerce

Reliez le port de sortie vidéo de la source d'image au port Video du projecteur.

Vous pouvez obtenir une sortie audio du haut-parleur du projecteur en connectant le port de sortie audio de la source d'image au port Audio-L/R du projecteur à l'aide d'un câble audio disponible dans le commerce.

② Avec un câble S-vidéo disponible dans le commerce

Connectez le port de sortie S-vidéo de la source d'image au port S-Video du projecteur.

Vous pouvez obtenir une sortie audio du haut-parleur du projecteur en connectant le port de sortie audio de la source d'image au port Audio-L/R du projecteur à l'aide d'un câble audio disponible dans le commerce.

③ Avec un câble vidéo en composantes en option (convertisseur D-Sub/composantes)

☛ "Accessoires en option" [p.174](#)

Connectez le port de sortie en composantes de la source d'image au port Computer du projecteur.

Vous pouvez émettre les sons à partir du haut-parleur du projecteur en connectant le port de sortie audio de l'équipement vidéo au port Audio1 du projecteur à l'aide d'un câble audio disponible dans le commerce.

④ Avec un câble vidéo en composantes disponible dans le commerce (RCA) et un adaptateur BNC/RCA

Connectez le port de sortie en composantes de l'équipement vidéo au port BNC (R/Cr/Pr, G/Y, B/Cb/Pb) du projecteur.

Vous pouvez émettre les sons à partir du haut-parleur du projecteur en connectant le port de sortie audio de l'équipement vidéo au port Audio2 du projecteur à l'aide d'un câble audio disponible dans le commerce.

⑤ Avec un câble HDMI disponible dans le commerce

Reliez le port HDMI de la source d'image au port HDMI du projecteur.

Vous pouvez envoyer l'audio de la source d'image avec l'image projetée.

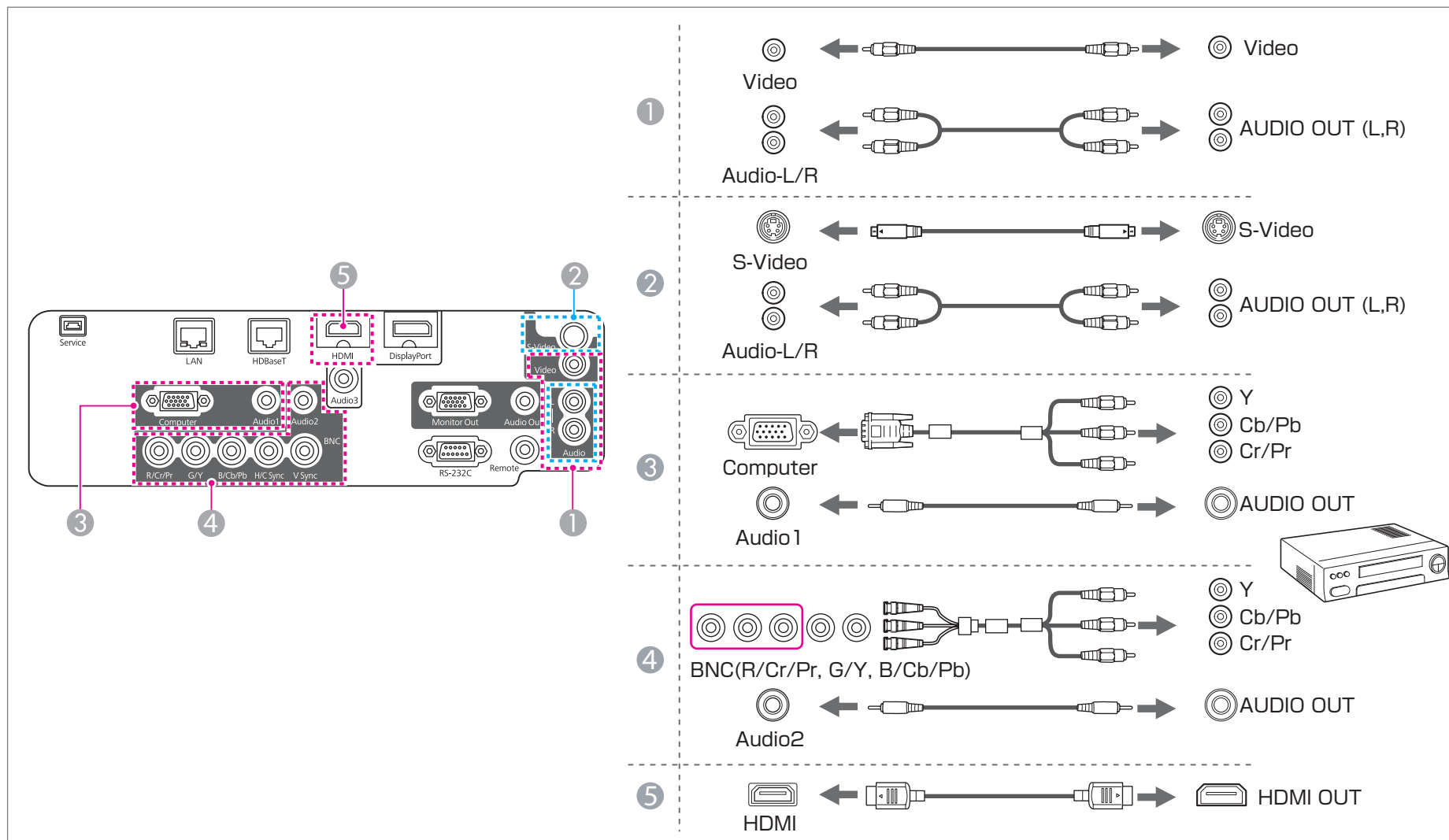

Attention

- Si la source d'entrée est sous tension lorsque vous la connectez au projecteur, elle peut entraîner un dysfonctionnement.
- Si l'orientation ou la forme de la fiche est différente, ne tentez de forcer dessus. Le périphérique peut être endommagé ou ne pas fonctionner correctement.



- Modifiez la sortie audio sous **Réglages audio**.
 ➤ **Avancé - Réglages A/V - Réglages audio p.98**
- Si les sons ne sont pas émis à l'aide d'un câble HDMI, connectez un câble audio disponible dans le commerce au port Audio3 pour émettre les sons. Réglez **Sortie audio HDMI** sur **Audio3**.
 ➤ **Avancé - Réglages A/V - Réglages audio - Sortie audio HDMI p.98**
- Si la forme du port de la source que vous souhaitez connecter est inhabituelle, utilisez le câble fourni avec le périphérique ou un câble en option pour le connecter au projecteur.
- Si vous employez un câble audio 2RCA(L/R)/mini-pin stéréo que vous vous êtes procuré dans le commerce, assurez-vous qu'il est de type "Sans résistance".

Connexion d'un équipement externe

Vous pouvez obtenir des images et du son en sortie en connectant un moniteur externe ou des haut-parleurs.

1 Lorsque les images sont émises vers un moniteur externe

Connectez le moniteur externe au port Monitor Out du projecteur à l'aide du câble fourni avec le moniteur externe.

2 Lorsque le son est émis vers un haut-parleur externe

Connectez le haut-parleur externe au port Audio Out du projecteur à l'aide d'un câble audio disponible dans le commerce.

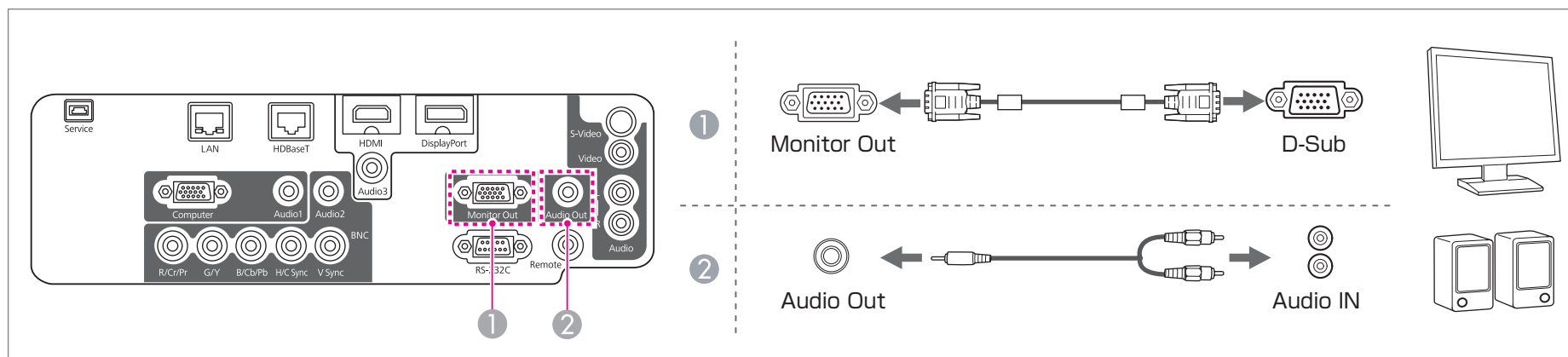



- Procédez aux réglages suivants pour émettre l'image et le son, même lorsque le mode de veille du projecteur est activé.
Réglez l'option **Mode attente** sur **Comm. activée**.
☛ **Avancé - Mode attente p.98**
Réglez **Sortie A/V** sur **Toujours valide**.
☛ **Avancé - Réglages A/V - Sortie A/V p.98**
- Seuls les signaux RVB analogiques en provenance du port Computer ou du port BNC peuvent être affichés sur un moniteur externe. Vous pouvez choisir les signaux à émettre dans **Sortie du moniteur**.
☛ **Avancé - Réglages A/V - Sortie du moniteur p.98**
- Lorsque la prise du câble audio est insérée dans le port Audio Out, le son n'est plus émis par le haut-parleur intégré du projecteur ; il passe à la sortie externe.

Connecter un câble LAN

Reliez un port LAN aux concentrateurs ou un autre périphérique au port LAN du projecteur avec un câble LAN 100BASE-TX ou 10BASE-T disponible dans le commerce.

La connexion d'un ordinateur au projecteur via un réseau vous permet de projeter des images et de vérifier l'état du projecteur.

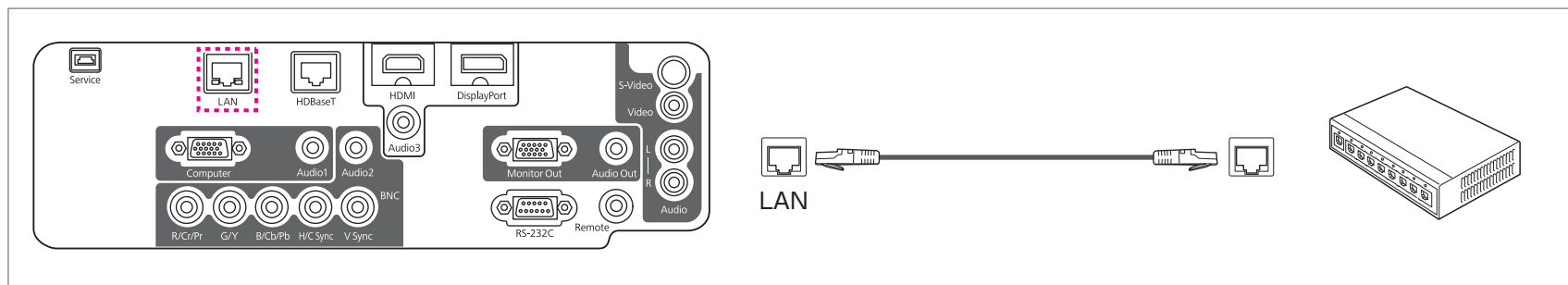

Pour éviter toute défaillance, employez un câble LAN blindé de catégorie 5 ou supérieure.

Connexion d'un HDBaseT Transmitter

Connectez le HDBaseT Transmitter en option à l'aide d'un câble LAN 100BASE-TX disponible dans le commerce.

☛ "Accessoires en option" p.174

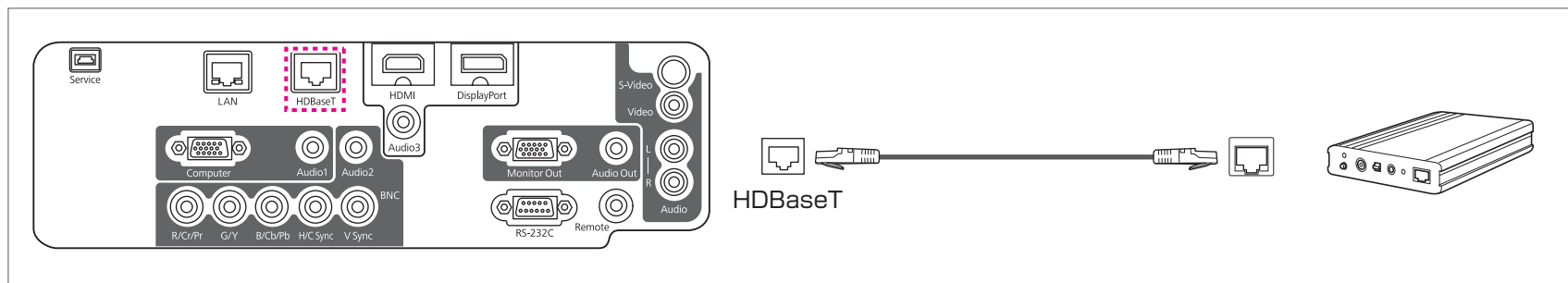

- Avant utilisation, veuillez à lire attentivement le guide d'utilisation fourni avec HDBaseT Transmitter.
- Utilisez un câble de réseau local blindé de catégorie 5e ou 6.
- Lors de la connexion ou de la déconnexion du câble de réseau local, veuillez à mettre le projecteur et HDBaseT Transmitter hors tension.
- Lors de la communication Ethernet ou série ou lors de l'utilisation de la télécommande câblée via le port HDBaseT, réglez **Commande Communication** sur **On** dans le menu Configuration.
 - ☛ **Avancé - HDBaseT - Commande Communication p.98**

Notez que lorsque l'option **Commande Communication** est réglée sur **On**, le port LAN du projecteur, le port RS-232C et le port Remote sont désactivés.
- Lorsque vous utilisez un émetteur Extron XTP ou un commutateur, connectez-le au port HDBaseT du projecteur. Réglez **Extron XTP** sur **On** (**Mode attente** et **Commande Communication** seront automatiquement réglés sur **On**).
 - ☛ **Avancé - HDBaseT - Extron XTP p.98**

Installation de l'unité réseau sans fil

- 1** Ouvrez le couvercle du filtre à air.
Faites coulisser le bouton de commande du capot du filtre à air, puis ouvrez ce capot.

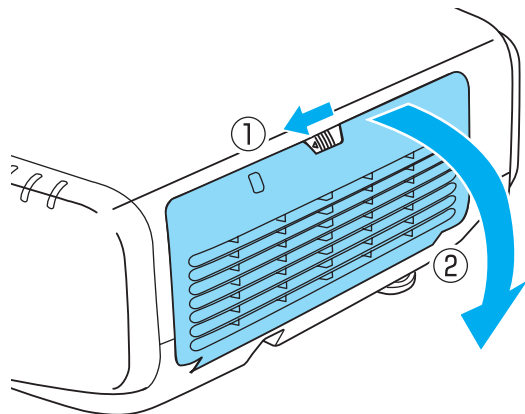

- 2** Retirez la butée de l'Unité de Réseau sans fil.

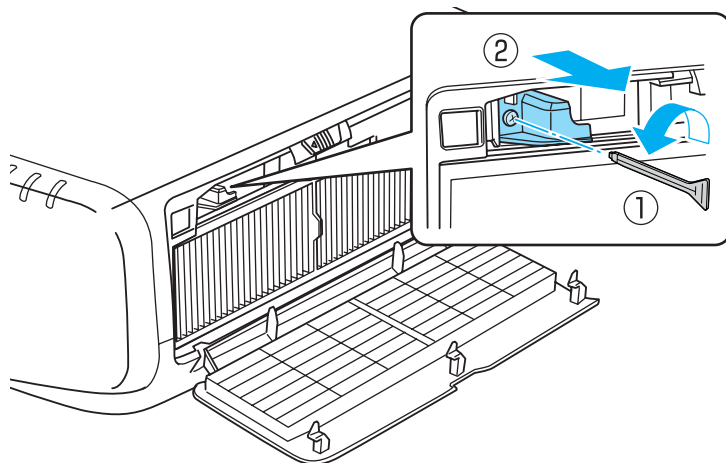

- 3** Installez l'Unité de Réseau sans fil.

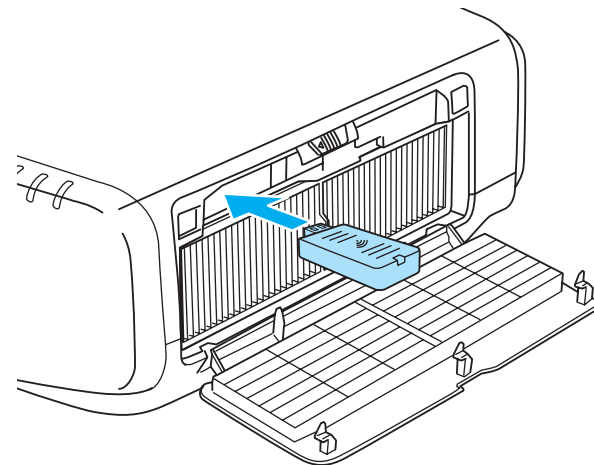

- 4** Fixez la butée à l'aide d'une vis.

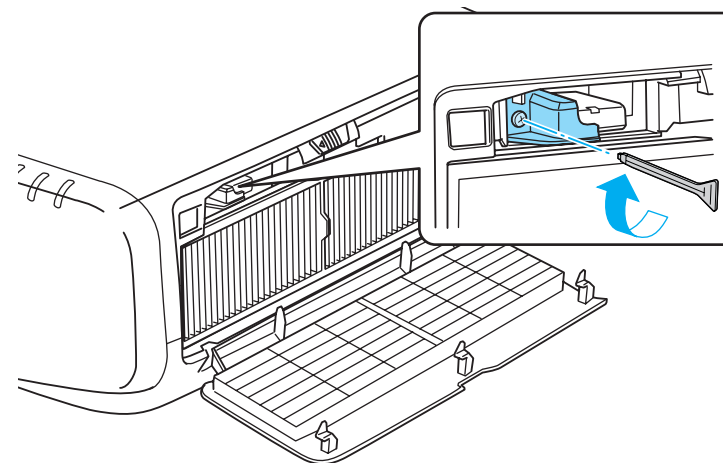

- 5** Fermez le couvercle du filtre à air.

Fixation du couvercle des câbles

La fixation du couvercle des câbles vous permet de masquer les câbles connectés, ce qui permet de donner à l'installation du projecteur un aspect fini et rangé (les illustrations représentent un projecteur installé au plafond).

Fixation

- 1** Regroupez les câbles à l'aide d'une attache disponible dans le commerce.

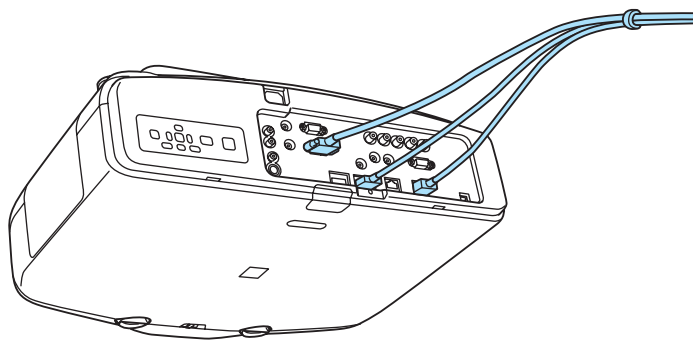

- 2** Insérez les languettes du couvercle des câbles dans les deux fentes à l'arrière du projecteur.

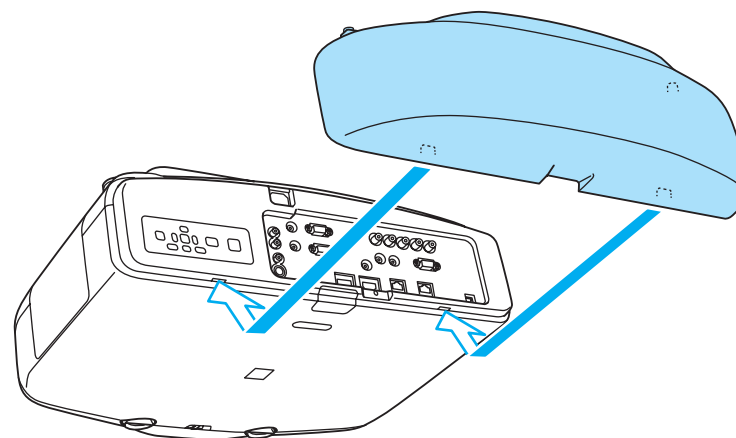

- 3** Serrez les deux vis du couvercle des câbles (vous pouvez serrer les vis à la main).

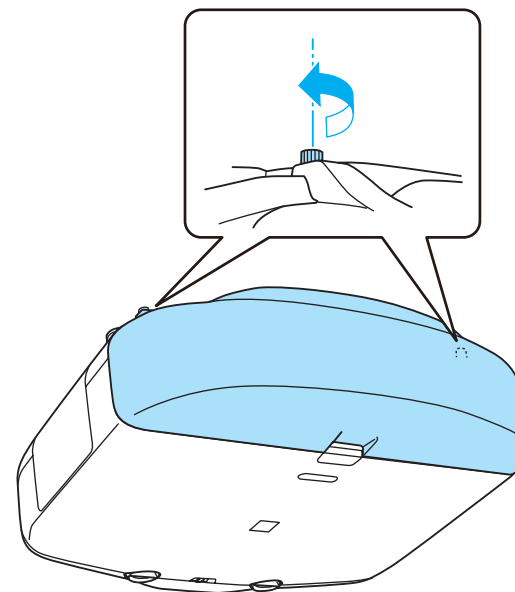



Utilisation standard

Ce chapitre décrit comment projeter et régler des images.

Détection automatique des signaux d'entrée et modification de l'image projetée (Recherche de source)

Appuyez sur le bouton [Search] de la télécommande ou sur le bouton [Source Search] du panneau de commande pour projeter les images du port qui reçoit actuellement une image.

Utilisation de la télécommande

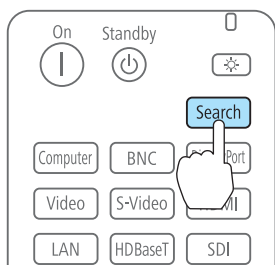

Utilisation du panneau de commande

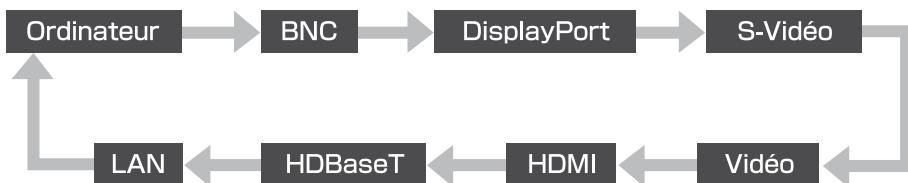
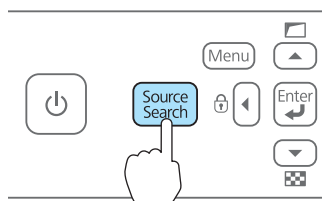

Lorsque plusieurs sources d'images sont connectées, appuyez sur le bouton [Search] de la télécommande ou sur le bouton [Source Search] du panneau de commande jusqu'à ce que l'image souhaitée soit projetée.

Lorsque votre équipement vidéo est connecté, lancez la lecture avant d'entamer la recherche de source.



- Vous pouvez effectuer des réglages afin que les images soient projetées depuis la même entrée lors de la prochaine mise sous tension du projecteur.
 - ☛ **Avancé - Fonctionnement - Rech source au démarr p.98**
- L'écran suivant apparaît en l'absence de signaux d'image en entrée.



[◀]:Sélection [▶]:Entrée [Esc]:Quitter

Passage à l'image cible à l'aide de la télécommande

Vous pouvez accéder directement à la source désirée en appuyant sur les boutons suivants de la télécommande.

Les ports d'entrée de chaque bouton sont représentés ci-dessous.

Télécommande

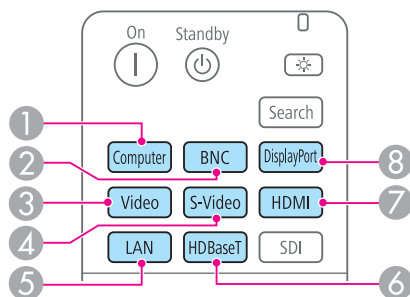

Port d'entrée

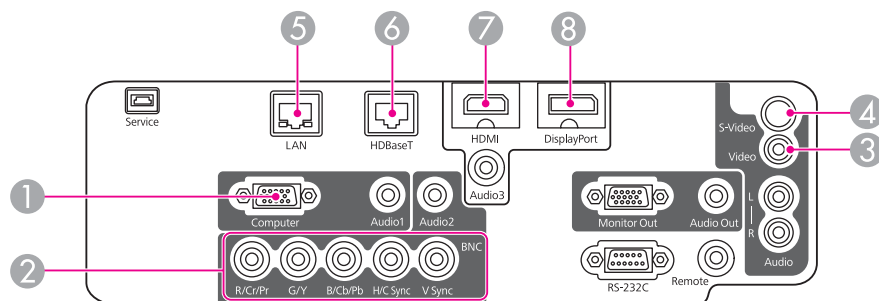

- 5 Permet d'afficher les images d'un ordinateur connecté via le réseau.

- Appuyez sur le bouton [Volume] de la télécommande pour régler le volume.
 - [<] Réduit le volume.
 - [>] Augmente le volume.

Télécommande

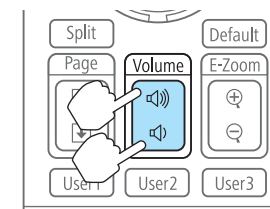

- Réglez le volume dans le menu Configuration.
 - ☛ Réglage - Volume p.97

⚠ Attention

Ne lancez pas une projection avec un volume élevé. Un volume excessif soudain peut entraîner des problèmes auditifs. Réduisez toujours le volume avant l'extinction pour pouvoir l'augmenter progressivement lors de la mise en marche suivante.

Réglage du volume

Vous pouvez régler le volume selon l'une des méthodes suivantes.

Correction de la distorsion de l'image projetée

Vous pouvez corriger la distorsion trapézoïdale des images projetées de l'une des manières suivantes.

- H/V-Keystone

Corrige manuellement la distorsion horizontale et verticale de manière indépendante.

☛ "H/V-Keystone" [p.52](#)

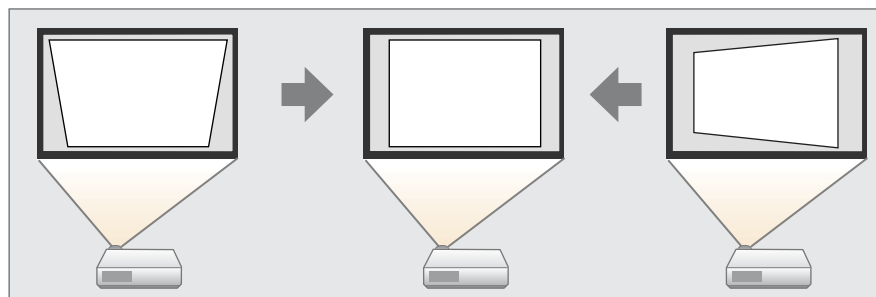

- Quick Corner

Corrige manuellement les quatre coins de manière indépendante.

☛ "Quick Corner" [p.53](#)

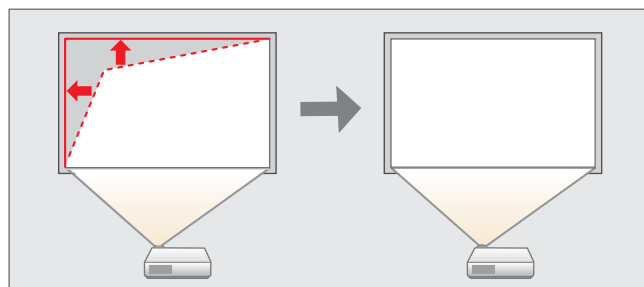

- Correction de l'arc

Ajustement précis de la distorsion incurvée provoquée par le manque de tension ou le rétrécissement de l'écran.

☛ "Correction de l'arc" [p.54](#)

- Correction du point

Permet de corriger une légère distorsion qui se produit partiellement ou d'ajuster la position de l'image dans une zone de superposition lors de la projection à partir de plusieurs projecteurs.

☛ "Correction du point" [p.55](#)



- Le bouton [] du panneau de commande vous permet d'exécuter directement la méthode de réglage sélectionnée.

- Vous ne pouvez pas associer plusieurs méthodes de réglage.

- Pour être sûr que la correction keystone est effectuée correctement, réglez **Type d'objectif** dans le menu Configuration en fonction de l'objectif utilisé.

- ☛ **Avancé - Fonctionnement - Type d'objectif** [p.98](#)

H/V-Keystone

Corrige manuellement la distorsion horizontale et verticale de manière indépendante. L'angle d'inclinaison verticale et d'inclinaison horizontale du projecteur peut être corrigé jusqu'à 30 degrés par rapport à l'écran.

- 1** Appuyez sur le bouton [Menu] pendant la projection.
- 2** Sélectionnez **Corr. géométrique** sous **Réglage**.
- 3** Sélectionnez **H/V-Keystone**, puis appuyez sur le bouton [↵].
Si le message "Le réglage change. L'image peut être distordue." s'affiche, appuyez sur le bouton [↵].
- 4** Sélectionnez la méthode de correction à l'aide des boutons [▲] [▼], puis utilisez les boutons [◀][▶] pour procéder aux corrections.

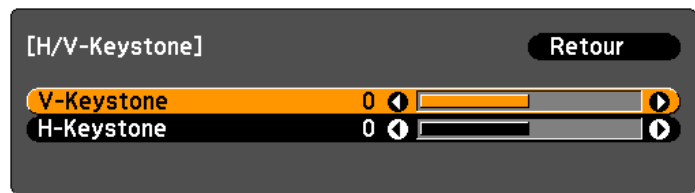

[Esc]:Retour [◆]:Sélection [◀▶]:Ajuster [Menu]:Quitt.
[Default]:Réinit.

Distorsion trapézoïdale verticale

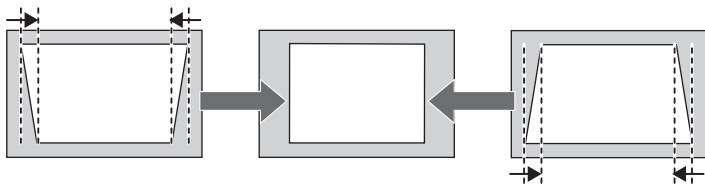

Distorsion trapézoïdale horizontale

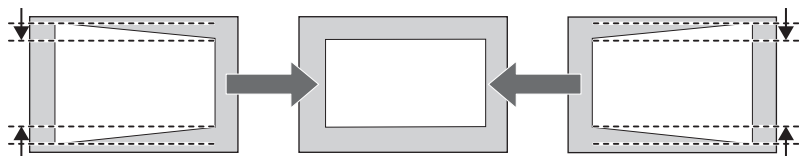

L'image peut être réduite si vous corrigez la distorsion trapézoïdale.

5 Pour terminer les corrections, appuyez sur le bouton [Menu].

Quick Corner

Cette fonction vous permet de corriger manuellement les quatre coins de l'image projetée, séparément.

1 Appuyez sur le bouton [Menu] pendant la projection.

2 Sélectionnez **Corr. géométrique** sous **Réglage**.

3 Choisissez **Quick Corner**, puis appuyez sur le bouton [↵].
Si le message "Le réglage change. L'image peut être distordue." s'affiche, appuyez sur le bouton [↵].

4 Sélectionnez le coin que vous souhaitez ajuster à l'aide des boutons [▲], [▼], [◀] et [▶], puis appuyez sur le bouton [↵].

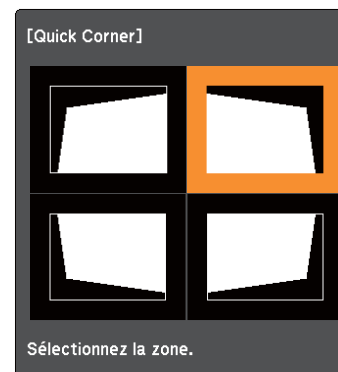

[◆ / ◀▶]:Sélection
[↵]:Entrée
[Esc]:Retour (appuyez pendant deux secondes pour réinitialiser/activer)



Si vous maintenez le bouton [Esc] enfoncé pendant au moins deux secondes, l'écran de confirmation de la réinitialisation s'affiche.

Sélectionnez **Oui** pour réinitialiser le résultat des corrections Quick Corner.

- 5** Corrigez la position du coin à l'aide des boutons [▲], [▼], [◀] et [▶].

Lorsque vous appuyez sur le bouton [↵], l'écran affiché à l'étape 4 vous permettant de sélectionner la zone à corriger s'affiche.

Si le message "Plus de déplacement." apparaît, vous ne pouvez plus régler la forme dans la direction indiquée par le triangle gris.



[↔ / ▶] : Ajuster
[Esc] / [⏪] : Retour

- 6** Si nécessaire, répétez les étapes 4 et 5 pour régler les autres coins.
- 7** Pour terminer les corrections, appuyez sur le bouton [Menu].

Correction de l'arc

Cette fonction vous permet d'ajuster précisément les distorsions incurvées au niveau de l'image.

Vous pouvez effectuer des corrections par pas de 0,5 pixels dans les plages suivantes.

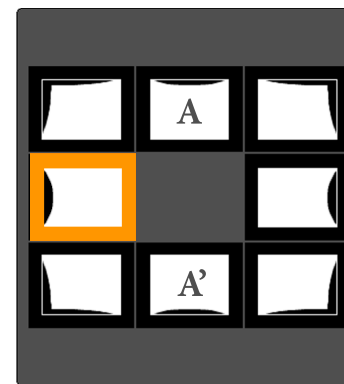

En cas de sélection du centre supérieur (A) ou du centre inférieur (A') :
Vous pouvez effectuer une correction sur un maximum of 7 pixels verticalement et 3 pixels horizontalement.

Lorsque l'un des autres points de correction est sélectionné :
Vous pouvez effectuer une correction sur un maximum of 7 pixels verticalement et 110 pixels horizontalement.

- 1** Appuyez sur le bouton [Menu] pendant la projection.
- 2** Sélectionnez **Corr. géométrique** sous **Réglage**.
- 3** Sélectionnez **Correction de l'arc**, puis appuyez sur le bouton [↵].
Si le message "Le réglage change. L'image peut être distordue." s'affiche, appuyez sur le bouton [↵].
- 4** Sélectionnez la zone que vous souhaitez ajuster à l'aide des boutons [▲], [▼], [◀] et [▶], puis appuyez sur le bouton [↵].



En sélectionnant un coin, vous pouvez ajuster les deux côtés adjacents au coin.



Si vous maintenez le bouton [Esc] enfoncé pendant au moins deux secondes, l'écran de confirmation de la réinitialisation s'affiche.

Sélectionnez **Oui** pour réinitialiser le résultat de la fonctionnalité Correction de l'arc.

- 5** Ajustez la forme à l'aide des boutons [▲], [▼], [◀] et [▶].

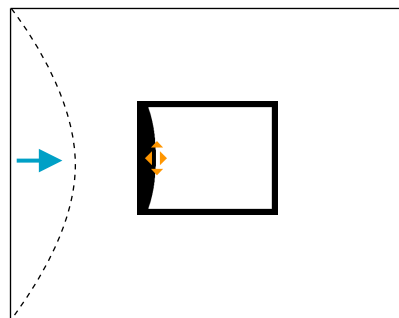

Si le triangle dans la direction de réglage de forme devient gris, comme dans l'écran ci-dessous, cela signifie que vous ne pouvez pas tirer la forme plus loin dans cette direction.

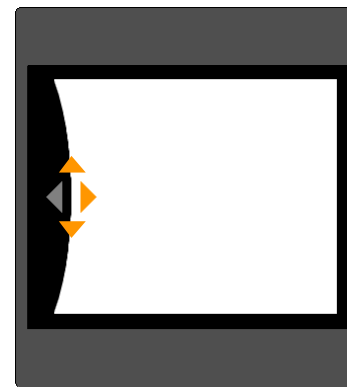

- 6** Appuyez sur le bouton [Esc] pour revenir à l'écran précédent.
- 7** Si nécessaire, répétez les procédures 4 à 6 pour régler tout élément restant.
- 8** Pour terminer les corrections, appuyez sur le bouton [Menu].

Correction du point

Permet de corriger une légère distorsion qui se produit partiellement ou d'ajuster la position de l'image dans une zone de superposition.

Divise l'image projetée par la grille et corrige la distorsion en déplaçant le point d'intersection d'un bord à l'autre et de haut en bas.

Vous pouvez effectuer une correction par pas de 0,5 pixels, jusqu'à un maximum de 7 pixels verticalement et 32 pixels horizontalement.

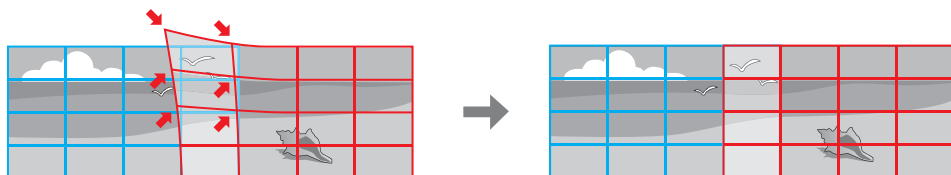

- 1 Appuyez sur le bouton [Menu] pendant la projection.
- 2 Sélectionnez **Corr. géométrique** sous **Réglage**.
- 3 Sélectionnez **Correction du point**, puis appuyez sur le bouton [↵].
Si le message "Le réglage change. L'image peut être distordue." s'affiche, appuyez sur le bouton [↵].

- 4 Sélectionnez **Correction du point**, puis appuyez sur le bouton [↵].



Correction du point : permet de procéder à la correction des points.

Couleur du motif : sélectionnez la couleur de la grille lors de l'exécution des corrections.

Réinit. : permet de réinitialiser toutes les corrections effectuées dans le cadre de la fonction **Correction du point**.

- 5 Sélectionnez le nombre de lignes de la grille (**3x3**, **5x5** ou **9x9**), puis appuyez sur le bouton [↵].

- 6 Placez-vous sur le point que vous souhaitez corriger à l'aide des boutons [▲], [▼], [◀] et [▶], puis appuyez sur le bouton [↵].

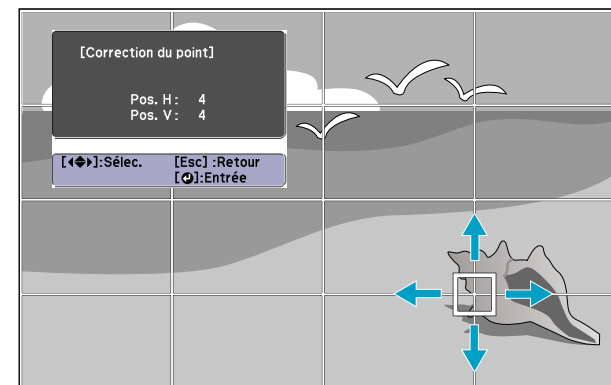

- 7 Procédez à la correction de la distorsion à l'aide des boutons [▲], [▼], [◀] et [▶].

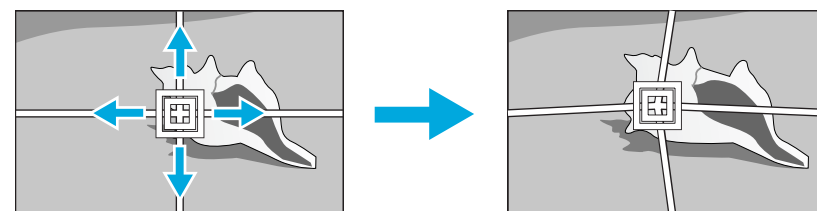

Pour continuer à corriger un autre point, appuyez sur le bouton [Esc] pour revenir à l'écran précédent, puis répétez les étapes 6 et 7.



Vous pouvez afficher ou masquer l'image et la grille à chaque fois que vous appuyez sur le bouton [↵].

- 8 Pour terminer les corrections, appuyez sur le bouton [Menu].

Sélection de la qualité de projection (sélection du Mode couleurs)

Vous pouvez obtenir aisément une qualité d'image optimale en choisissant le réglage correspondant le mieux à l'environnement dans lequel la projection est effectuée. La luminosité de l'image varie en fonction du mode sélectionné.

Mode	Application
Dynamique	C'est le mode le plus clair. Ce mode est idéal en cas d'utilisation dans un local éclairé.
Présentation	Les images sont vives et très réalistes. Idéal pour effectuer une présentation ou regarder une émission de télévision dans une pièce lumineuse.
Théâtre	Donne aux images une teinte naturelle. Idéal pour la projection d'un film dans un local sombre.
sRGB	Les images projetées sont conformes à la norme colorimétrique <u>sRGB</u> , et les couleurs sont fidèlement reproduites. Idéal pour la projection d'images fixes, telles que des photos.
DICOM SIM*	Les images projetées possèdent des ombres claires. Idéal pour la projection de clichés radiographiques et d'images médicales. Le projecteur n'est pas un appareil médical permettant de faire des diagnostics.
Projection multiple	Permet de réduire au minimum la différence de tonalité couleur entre chaque image projetée. Idéal pour la projection d'images provenant de plusieurs projecteurs.

* Cette option peut uniquement être sélectionnée lors de la réception de signaux RVB ou lorsque la source d'entrée est de type LAN.

À chaque pression sur le bouton [Color Mode], le Mode couleurs change et le nom du Mode couleurs s'affiche à l'écran.

Télécommande

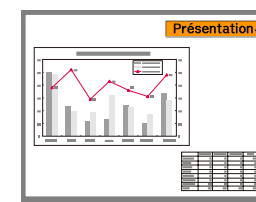
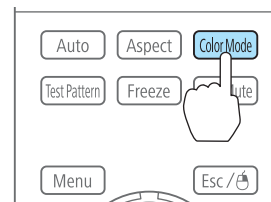

Présentation



Vous pouvez régler le Mode couleurs dans le menu Configuration.

🖱️ **Image - Mode couleurs** [p.93](#)

Réglage de l'Iris auto

En réglant automatiquement la luminance par rapport à la luminosité de l'image affichée, il vous permet de profiter d'images riches et profondes.



- **Iris auto** ne peut être réglée que lorsque l'option **Mode couleurs** est réglée sur **Dynamique (Dynamique 3D)** ou **Théâtre (Théâtre 3D)**.
- Lorsque l'option **Superposition bords** est réglée sur **On**, Iris auto est désactivé.

- 1 Appuyez sur le bouton [Menu] pendant la projection.
- 2 Sélectionnez **Iris auto** dans **Image**, puis appuyez sur le bouton [↵].



[Esc]:Retour [↵]:Sélec. [↵]:Entrée [Menu]:Quitt.

- 3 Sélectionnez **Haute vitesse**, puis appuyez sur le bouton [↵].
Si vous êtes inquiet du bruit de fonctionnement de Iris auto, réglez-le sur **Normal**.

Ce réglage est conservé pour chaque Mode couleurs.

- 4 Appuyez sur le bouton [Menu] pour terminer le réglage.

Modification du rapport L/H de l'image projetée

Vous pouvez modifier le Rapport L/H de l'image projetée pour l'adapter au type, au ratio hauteur/largeur et à la résolution des signaux d'entrée.

Les rapports hauteur/largeur disponibles varient en fonction de l'option Format d'écran sélectionnée.



Réglez l'option **Format d'écran** avant de modifier le rapport hauteur/largeur.

☞ "Réglages de l'écran" [p.27](#)

Méthodes de modification

À chaque pression sur le bouton [Aspect] de la télécommande, le nom du rapport L/H s'affiche à l'écran et le rapport L/H change.

Télécommande

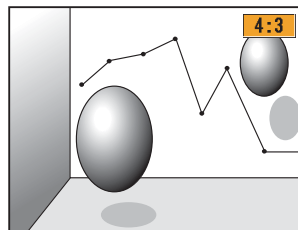
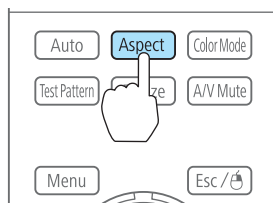

Rapport L/H	Explication
Automatique	Projection selon le rapport L/H approprié, sur la base des informations du signal reçu.
Normal	Projection selon le rapport hauteur/largeur de l'image d'entrée
4:3	Projection avec un rapport L/H de 4:3.
16:9	Projection avec un rapport L/H de 16:9.
Complet	Projection en plein écran
Zoom	Projection avec agrandissement de l'image d'entrée sur toute la largeur de l'écran projeté tout en conservant le rapport hauteur/largeur. Les zones qui dépassent des bords de l'écran projeté ne sont pas projetées.
Native	Projection au centre de l'écran projeté selon la résolution de l'image d'entrée. Les zones qui dépassent des bords de l'écran projeté ne sont pas projetées.



- Vous pouvez également régler le rapport hauteur/largeur dans le menu Configuration.
 - ☛ **Signal - Aspect** p.95
- Si des parties d'une image d'ordinateur sont manquantes, réglez le paramètre **Résolution** sur **Large** ou **Normal** dans le menu Configuration, en fonction de la résolution de l'ordinateur.
 - ☛ **Signal - Résolution** p.95

Le rapport hauteur/largeur change comme indiqué dans les tableaux ci-dessous.

Les couleurs suivantes utilisées pour les images des écrans dans les tableaux indiquent les zones non affichées.





■ : zone de l'image non affichée en fonction du type d'écran défini.

□ : zone de l'image non affichée en fonction du rapport hauteur/largeur défini.

EB-G6770WU/EB-G6570WU/EB-G6470WU/EB-G6270W/EB-G6070W



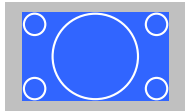

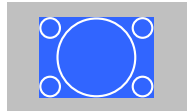

Type d'écran défini : 16:10

	Rapport hauteur/largeur du signal d'entrée		
	16:10	16:9	4:3
Automatique ou Normal			
16:9			
Complet			

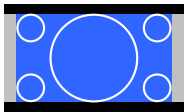
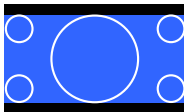
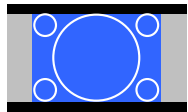
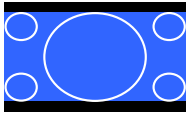
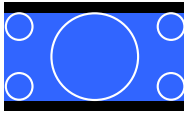
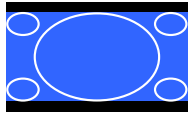
	Rapport hauteur/largeur du signal d'entrée		
	16:10	16:9	4:3
Zoom			
Native*			



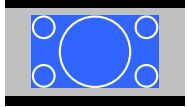

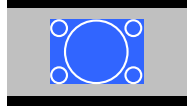





* L'image peut différer selon la résolution du signal d'entrée.

Type d'écran défini : 16:9

	Rapport hauteur/largeur du signal d'entrée		
	16:10	16:9	4:3
Automatique ou Normal			
Complet			
Zoom			
Native*			

* L'image peut différer selon la résolution du signal d'entrée.

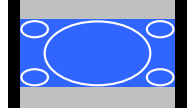

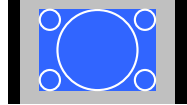





Type d'écran défini : 4:3

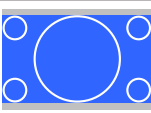

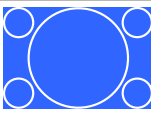
	Rapport hauteur/largeur du signal d'entrée		
	16:10	16:9	4:3
Automatique ou Normal			
4:3			
16:9			
Native*			

* Uniquement les images d'ordinateur et les images du port HDMI/HDBaseT. L'image peut différer selon la résolution du signal d'entrée.

EB-G6370/EB-G6170





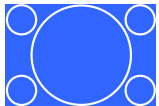



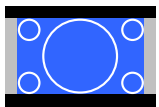

Type d'écran défini : 4:3

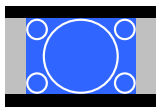
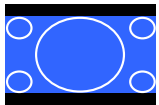
	Rapport hauteur/largeur du signal d'entrée		
	16:10	16:9	4:3
Automatique ou Normal			
4:3			
16:9			

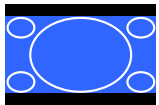
	Rapport hauteur/largeur du signal d'entrée		
	16:10	16:9	4:3
Native*			



* Uniquement les images d'ordinateur et les images du port HDMI/HDBaseT. L'image peut différer selon la résolution du signal d'entrée.







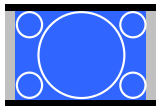

Type d'écran défini : 16:9

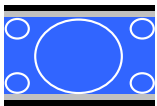
	Rapport hauteur/largeur du signal d'entrée		
	16:10	16:9	4:3
Automatique ou Normal			
Complet			
Zoom			
Native*			

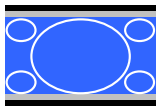
* L'image peut différer selon la résolution du signal d'entrée.

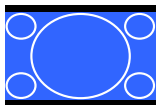
Type d'écran défini : 16:10

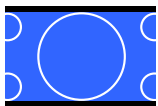
	Rapport hauteur/largeur du signal d'entrée		
	16:10	16:9	4:3
Automatique ou Normal			

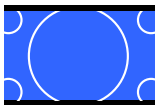
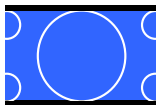
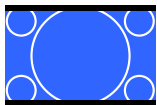
	Rapport hauteur/largeur du signal d'entrée		
	16:10	16:9	4:3
16:9			
Complet			
Zoom			
Native*			

* L'image peut différer selon la résolution du signal d'entrée.

Réglage de l'image

Réglage de la Teinte, de la Saturation et de la Luminosité

Vous pouvez modifier la Teinte, la Saturation et la Luminosité de chacune des composantes couleur (R = rouge, G = vert, B = bleu, C = cyan, M = magenta et Y = jaune).

Effectuez les réglages dans le menu de configuration.

☛ Image - Avancé - RGBCMY p.93

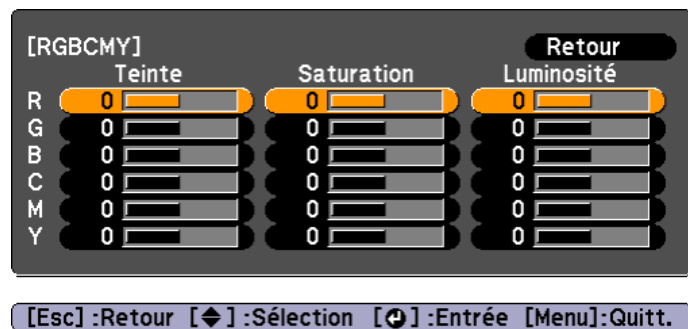

claires peut être réduite. Lorsqu'une valeur plus petite est sélectionnée, vous pouvez réduire la luminosité globale de l'image pour rendre l'image plus nette.

Si vous sélectionnez **DICOM SIM** pour **Mode couleurs** dans le menu **Image**, sélectionnez la valeur de réglage en fonction de la taille de projection.

- Si la taille de projection est de 120 pouces maximum, sélectionnez une petite valeur.
- Si la taille de projection est de 120 pouces minimum, sélectionnez une grande valeur.

Réglage du Gamma

Ajuste les différences de couleur de l'image projetée qui dépendent du périphérique connecté.

Effectuez les réglages dans le menu de configuration.

☛ **Image - Avancé - Gamma** p.93

Sélection et réglage de la valeur de correction

☛ **Image - Avancé - Gamma** p.93

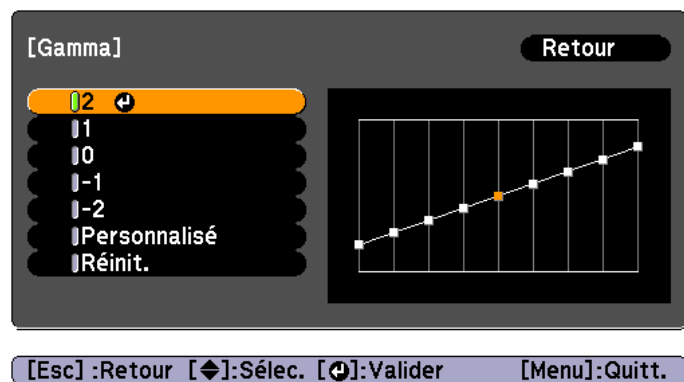

Des images médicales peuvent ne pas être reproduites correctement selon vos paramètres et les caractéristiques de votre écran.

Ajustement pendant l'affichage de l'image

☛ **Image - Avancé - Gamma - Personnalisé - Ajustez à partir de l'image.** p.93

Placez le curseur sur l'image projetée jusqu'à l'emplacement dont vous souhaitez modifier la luminosité, puis appuyez sur le bouton [↵]. Ajustez la valeur à l'aide des boutons [▲][▼].

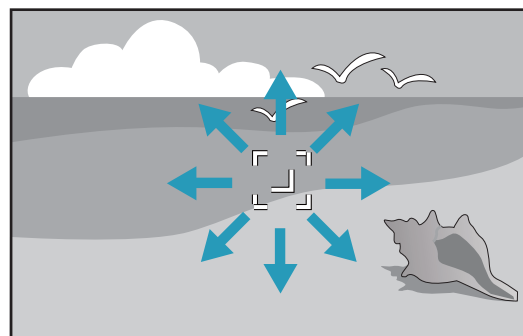

Lorsqu'une valeur plus grande est sélectionnée, les zones foncées des images deviennent plus lumineuses, mais la saturation de couleur des zones plus

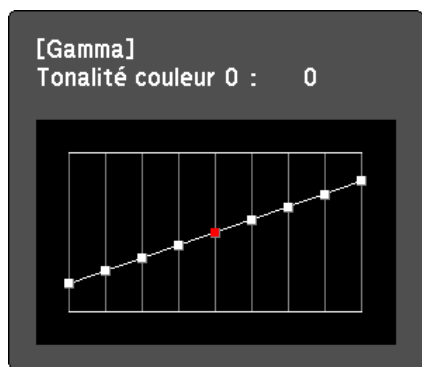

Ajustement à l'aide du graphe de réglage gamma

☛ Image - Avancé - Gamma - Personnalisé - Ajustez à partir du graphe. p.93

Ajustez l'image tout en examinant le graphe d'ajustement du gamma.

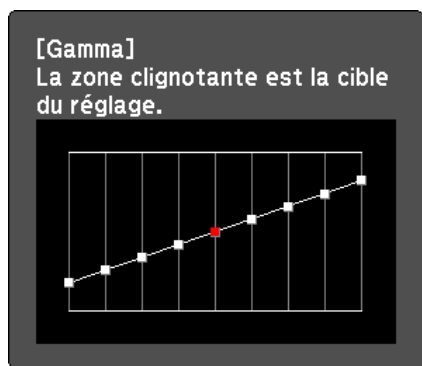

Interpolation image (EB-G6770WU/EB-G6570WU/EB-G6470WU uniquement)

L'image actuelle et l'image précédente sont utilisées pour créer des images intermédiaires qui sont interpolées afin de réduire les à-coups. Vous pouvez

ainsi corriger les images saccadées, comme les sauts d'images lors de la lecture d'images rapides.

Effectuez les réglages dans le menu de configuration.

☛ Signal - Interpolation image p.95

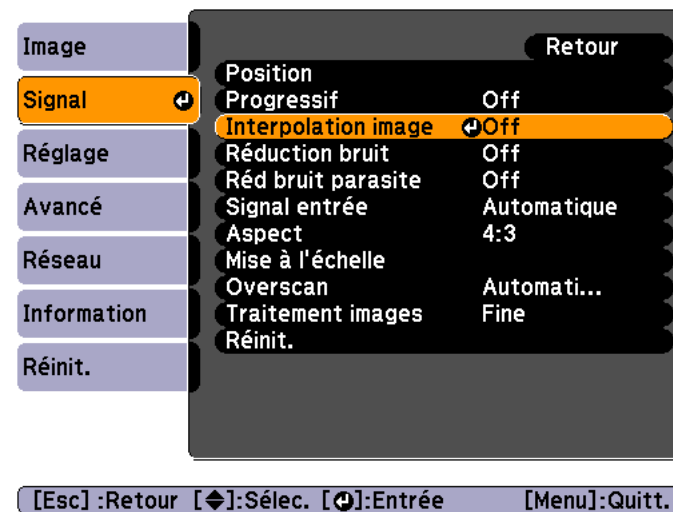

Vous pouvez sélectionner le niveau d'interpolation : **Bas**, **Normal** ou **Haut**. Sélectionnez **Off** si du bruit se produit une fois le réglage effectué.

Projection d'images en 3D

Vous pouvez projeter des images en 3D passive lors de l'utilisation de deux projecteurs. Vous devez disposer des accessoires en option suivants pour projeter et visionner des images en 3D. Veillez à prendre connaissance des remarques des guides d'utilisation fournis avec les accessoires en option.

- Polariseur (ELPPL01)
- Lunettes 3D passive (ELPGS02A/ELPGS02B)

☛ "Accessoires en option" p.174

Lors de la projection d'images en 3D, réglez **Images 3D** sur **On** dans le menu Configuration.

☛ **Signal - Configuration 3D - Images 3D** [p.95](#)

Les modes couleur suivants sont disponibles lors de la projection d'images en 3D. Lors de la projection à l'aide des polariseurs en option (ELPPL01), vous pouvez visionner les images selon leur tonalité optimale.

- Dynamique 3D
- Présentation 3D
- Théâtre 3D
- Proj. multiple 3D



Ce projecteur organise le sens de projection polarisante du rouge (R), du vert (V) et du bleu (B). Il n'est pas nécessaire d'inverser les signaux d'images verts (V) de l'œil gauche et de l'œil droit.



Fonctions utiles

Ce chapitre fournit des conseils utiles pour la réalisation de présentations et présente les fonctions de sécurité.

Lorsque vous faites une projection sur un grand écran à partir de plusieurs projecteurs, vous pouvez ajuster la différence de luminosité et de tonalité des couleurs entre chaque image projetée pour créer un écran uniforme.

Deux méthodes générales s'offrent à vous pour projeter une image à partir de plusieurs projecteurs.

- A** Projection d'images différentes à partir de chaque projecteur et création d'un écran uniforme

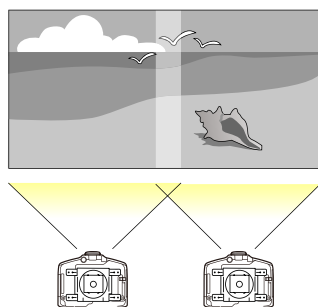

- B** Projection de la même image à partir de chaque projecteur à l'aide de la fonction Mise à l'échelle pour projeter une grande image

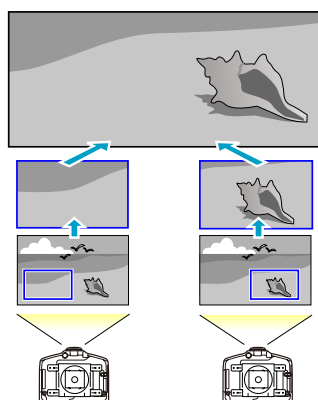

La méthode de configuration est toujours la même, mais vous devez utiliser la fonction d'échelle pour ajuster la position de la projection pour **B**.

☛ "Mise à l'échelle d'une image (Mise à l'échelle)" [p.70](#)

Nous utiliserons **A** comme exemple ici.



- Les images n'étant pas stables immédiatement après la mise sous tension du projecteur, nous vous recommandons de régler la mise au point, le zoom et le décalage d'objectif au moins 30 minutes après le début de la projection.
- Si les valeurs de **Corr. géométrique** sont larges, l'ajustement de la position de l'image sur des images superposées est difficile.
- La Mire permet d'ajuster l'image projetée sans que l'équipement vidéo soit connecté.
 - ☛ "Affichage d'une mire" [p.29](#)
- Vous pouvez faire des ajustements précis si vous projetez une image point par point qui peut être projetée sans être agrandie ou réduite.

Préparation

Suivez les étapes ci-dessous pour ajuster les images projetées pour la fonction Projection multiple.

- 1** Définissez un ID pour le projecteur et la télécommande.
 - ☛ "Définissez l'ID du projecteur" [p.34](#)

2 Ajustez la position de l'image projetée dans l'ordre suivant (en commençant par les ajustements qui nécessitent des corrections plus importantes).

- (1) Position du projecteur (angle)
 - ☛ "Réglages de l'installation" p.26
- (2) Décalage objectif/zoom
 - ☛ "Réglage de la position de l'image projetée (décalage de l'objectif)" p.30
 - ☛ "Réglage de la taille de l'image" p.32
- (3) Corrigez les quatre coins de l'image
 - ☛ "Quick Corner" p.53
- (4) Corrigez le petit décalage de position qui se produit lors de l'ajustement des images projetées
 - ☛ "Correction du point" p.55

3 Réglez le **Mode couleurs** sur **Projection multiple** avec le bouton [Color Mode].



Lorsque vous projetez des images 3D, réglez le sur **Proj. multiple 3D**.

4 Permet d'ajuster la tonalité des couleurs pour l'ensemble de l'écran si nécessaire.

- ☛ "Uniformité" p.152

Réglage des bords des images (superposition des bords)

Si vous utilisez plusieurs projecteurs alignés pour projeter des images, vous pouvez créer un écran uniforme.

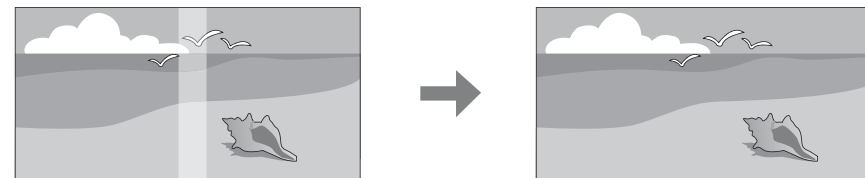

Réglage de la luminosité de la lampe

Avant de procéder à la superposition des bords, réglez la luminosité de la lampe de manière à ce qu'elle soit la même pour chaque projecteur.

Procédez au réglage de manière à ce que tous les projecteurs disposent de la même luminosité que la lampe la plus foncée. Cinq niveaux de réglage de la luminosité sont disponibles.



- Réglez **Consommation électr.** sur **Normal**.
- Il est possible que la luminosité de chaque lampe ne soit pas exactement la même, même si vous ajustez le paramètre **Niveau de luminosité**.
- Le paramètre **Niveau de luminosité** n'est pas disponible pour le modèle EB-G6470WU.

- 1** Appuyez sur le bouton [Menu] pendant la projection.
- 2** Sélectionnez **Projection multiple** sous **Avancé**.
- 3** Sélectionnez **Niveau de luminosité**, puis appuyez sur le bouton [↵].
- 4** Sélectionnez un niveau de luminosité compris entre **1** et **5**.
- 5** Appuyez sur le bouton [Esc] pour revenir à l'écran précédent.

Superposition des bords

- 1 Appuyez sur le bouton [Menu] pendant la projection.
 ➔ "Utilisation du menu Configuration" p.90
- 2 Sélectionnez **Projection multiple** sous **Avancé**.
- 3 Sélectionnez **Superposition bords**, puis appuyez sur le bouton [↵].

L'écran suivant s'affiche.

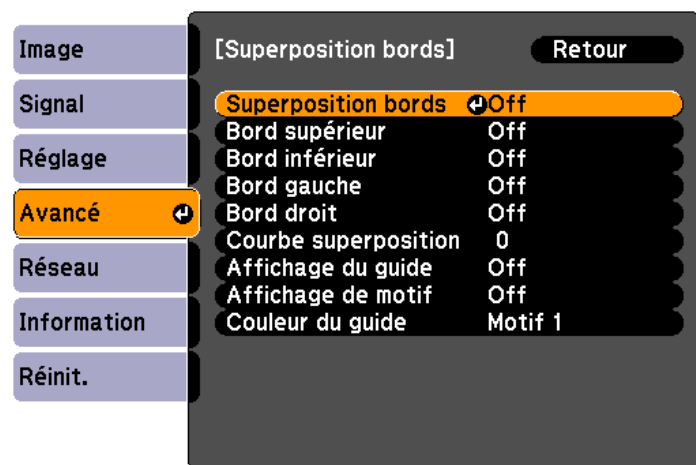

[Esc]:Retour [↵]:Sélec. [↵]:Entrée [Menu]:Quitt.

Sous-menu	Fonction
Superposition bords	Sélectionnez On pour activer la fonction de superposition des bords. Sélectionnez Off si vous n'utilisez pas plusieurs projecteurs.

Sous-menu	Fonction
Bord supérieur/Bord inférieur/Bord droit/Bord gauche	Superposition : sélectionnez On pour activer la fonction de superposition des bords vers l'emplacement que vous définissez et ombrager la plage de superposition. Plage superposition : ajuste la plage à ombrager. L'ajustement est possible au niveau d'un pixel. La plage maximale est de 45 % de la résolution.
Courbe superposition	Vous avez le choix entre trois méthodes d'ombrage.
Affichage du guide	Sélectionnez On pour afficher le guide sur la plage de réglage de superposition des bords.
Affichage de motif	Sélectionnez On pour afficher un guide correspondant à la position de la plage de réglage de superposition des bords.
Couleur du guide	Vous pouvez sélectionner la combinaison de couleurs de guide parmi les trois proposées.

- 4 Activez la fonction Superposition bords.
 - (1) Sélectionnez **Superposition bords**, puis appuyez sur le bouton [↵].
 - (2) Choisissez **On**, puis appuyez sur le bouton [↵].
 - (3) Appuyez sur le bouton [Esc].
- 5 Affichez le guide.
 - (1) Sélectionnez **Affichage du guide**, puis appuyez sur le bouton [↵].
 - (2) Choisissez **On**, puis appuyez sur le bouton [↵].
 - (3) Appuyez sur le bouton [Esc].



Si le guide n'est pas clair, vous pouvez modifier la couleur du guide dans **Couleur du guide**.

6 Affichez un motif.

- (1) Sélectionnez **Affichage de motif**, puis appuyez sur le bouton [↵].
- (2) Choisissez **On**, puis appuyez sur le bouton [↵].
- (3) Appuyez sur le bouton [Esc].

7 Définissez les options Bord supérieur/Bord inférieur/Bord droit/Bord gauche.

- (1) Sélectionnez **Bord supérieur/Bord inférieur/Bord droit/Bord gauche** pour définir la superposition des bords, puis appuyez sur le bouton [↵].
- (2) Sélectionnez **Superposition**, puis appuyez sur le bouton [↵].
- (3) Choisissez **On**, puis appuyez sur le bouton [↵].
- (4) Appuyez sur le bouton [Esc].
- (5) Dans **Plage superposition**, ajustez la plage à ombrager.
La valeur est optimale lorsque la plage superposée et le guide sont dans la même position.

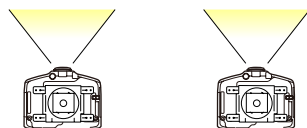
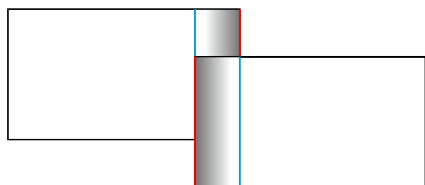

- (6) Appuyez sur le bouton [Esc].

8 Réglez l'option Courbe superposition.

- (1) Sélectionnez **Courbe superposition**, puis appuyez sur le bouton [↵].
- (2) Sélectionnez le degré d'ombrage, de **1** à **3**, puis appuyez sur le bouton [↵].

Les bords des images sont ajustés.

- (3) Appuyez sur le bouton [Esc].

9 Réglez **Affichage du guide** et **Affichage de motif** sur **Off**.

10 Appuyez sur le bouton [Menu] pour terminer le réglage.

Mise en correspondance des couleurs

Procédez comme suit pour régler la luminosité de l'image projetée et la balance des couleurs réglée lors de l'exécution de la superposition des bords.



Il est possible que la luminosité et les couleurs ne soient pas uniformes, même une fois les réglages effectués.

1 Appuyez sur le bouton [Menu] pendant la projection.

2 Sélectionnez **Projection multiple** sous **Avancé**.

3 Sélectionnez **Ecrans multiples**, puis appuyez sur le bouton [↵]. L'écran suivant s'affiche.



[Esc]:Retour [↵]:Sélection [↔]:Ajust. [Menu]:Quitt.

Niveau de réglage : cinq niveaux, du blanc jusqu'au noir, en passant par le gris, sont disponibles. Réglez chaque niveau.

Corr. luminosité : permet d'ajuster chaque tonalité couleur du noir au blanc.

Corr. couleur (G/R) : réglez la tonalité du vert et du rouge.

Corr. couleur (B/Y) : réglez la tonalité du bleu et du jaune.



L'image projetée et l'écran de réglage sont tour à tour affichés à chaque fois que vous appuyez sur le bouton [↵].

- 4** Sélectionnez **Niveau de réglage**, puis définissez le niveau de réglage à l'aide des boutons [◀][▶].
- 5** Sélectionnez **Corr. luminosité**, puis ajustez la luminosité à l'aide des boutons [◀][▶].
- 6** Sélectionnez **Corr. couleur (G/R)** ou **Corr. couleur (B/Y)**, puis ajustez les couleurs à l'aide des boutons [◀][▶].
- 7** Retournez à l'étape 4 et ajustez chaque niveau.
- 8** Pour terminer les ajustements, appuyez sur le bouton [Menu].

2 Sélectionnez **Mise à l'échelle** sous **Signal**.

3 Réglez **Mise à l'échelle** sur **On**.

- (1) Sélectionnez **Mise à l'échelle**, puis appuyez sur le bouton [↵].
- (2) Choisissez **On**, puis appuyez sur le bouton [↵].
- (3) Appuyez sur le bouton [Esc] pour revenir à l'écran précédent.

4 Réglez l'option **Mode mise à échelle**.

- (1) Sélectionnez **Mode mise à échelle**, puis appuyez sur le bouton [↵].

Mise à l'échelle d'une image (Mise à l'échelle)

Une section de l'image est rognée et affichée. Cela vous permet de créer une grande image en associant des images projetées à partir de plusieurs projecteurs.

- 1** Projetez l'image puis appuyez sur le bouton [Menu]
☛ "Utilisation du menu Configuration" [p.90](#)

- (2) Sélectionnez **Affichage zoom** ou **Aff. plein écran**, puis appuyez sur le bouton [↵].

Affichage zoom : permet de procéder à des réglages en fonction de l'image actuellement affichée.

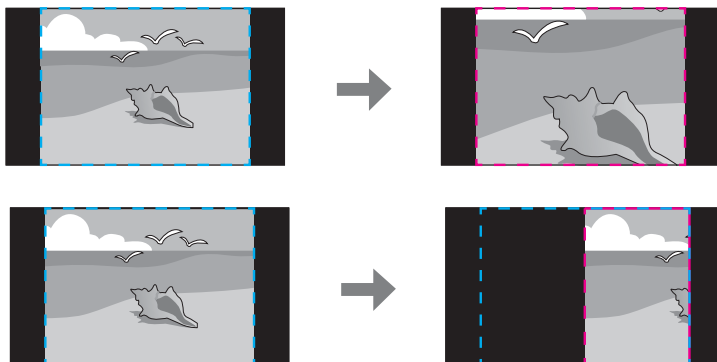

Aff. plein écran : permet de procéder à des réglages en fonction de la taille de l'écran du projecteur (zone maximale dans laquelle une image peut être affichée).

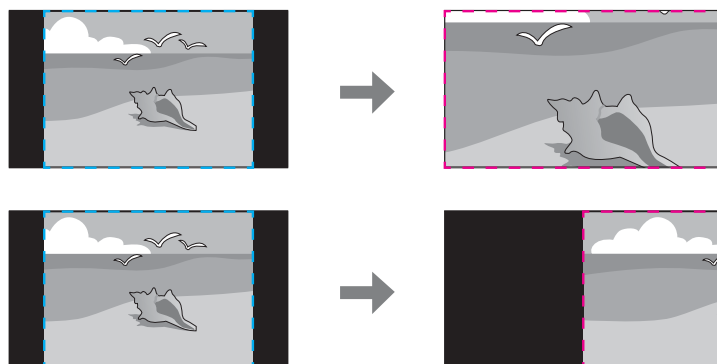

- (3) Appuyez sur le bouton [Esc] pour revenir à l'écran précédent.

5 Réglez l'échelle.

Sélectionnez le mode de réglage à l'aide des boutons [▲][▼], puis procédez au réglage à l'aide des boutons [◀][▶].

- + : permet d'agrandir ou de réduire une image horizontalement et verticalement.

Mise à échelle vert. : permet d'agrandir ou de réduire une image verticalement.

Mise à échelle hor. : permet d'agrandir ou de réduire une image horizontalement.

6 Réglez l'option **Plage aff. image**.

- (1) Sélectionnez **Plage aff. image**, puis appuyez sur le bouton [↵].
- (2) Faites défiler l'image à l'aide des boutons [▲], [▼], [◀] et [▶]. Réglez les coordonnées et la taille de chaque image tout en visionnant l'écran.
- (3) Appuyez sur le bouton [Menu] pour terminer le réglage.

Projection simultanée de deux images (Split Screen)

Vous pouvez projeter simultanément les images de deux sources à droite et à gauche de l'écran.

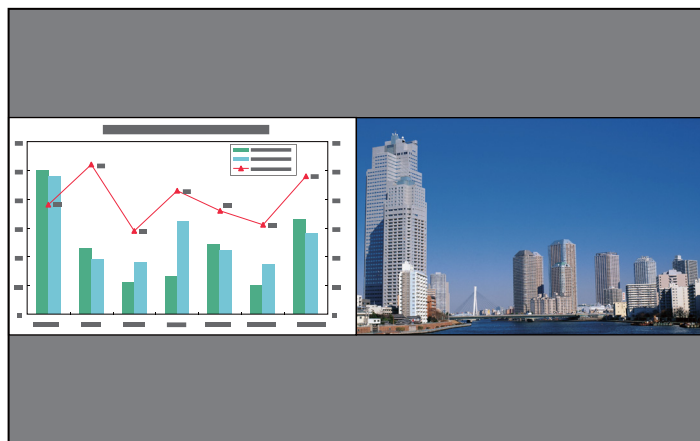

- Les associations de sources d'entrée suivantes ne peuvent être projetées à l'aide de la fonction de division de l'écran.
Ordinateur - BNC, S-Vidéo - Vidéo, HDMI - HDBaseT
- Vous ne pouvez pas projeter la même source d'entrée des deux côtés (gauche et droit) de l'écran.

Procédures de fonctionnement

Projection sur un écran divisé

- 1 Appuyez sur le bouton [Split] de la télécommande pendant la projection.

La source d'entrée sélectionnée est projetée à gauche de l'écran.

Télécommande

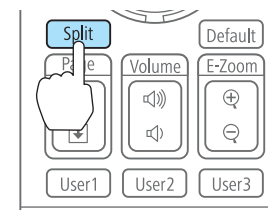

Vous pouvez effectuer les mêmes opérations dans le menu de configuration.

☛ Réglage - Split Screen p.97

- 2 Appuyez sur le bouton [Menu].
L'écran Config. Split Screen s'affiche.

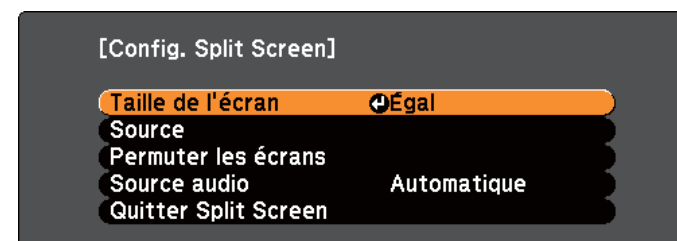

[◀] : Sélection [▶] : Entrée [Menu] : Quitter

- 3 Sélectionnez **Source**, puis appuyez sur le bouton [↵].

- 4** Sélectionnez chaque source d'entrée pour **Gauche** et **Droite**.

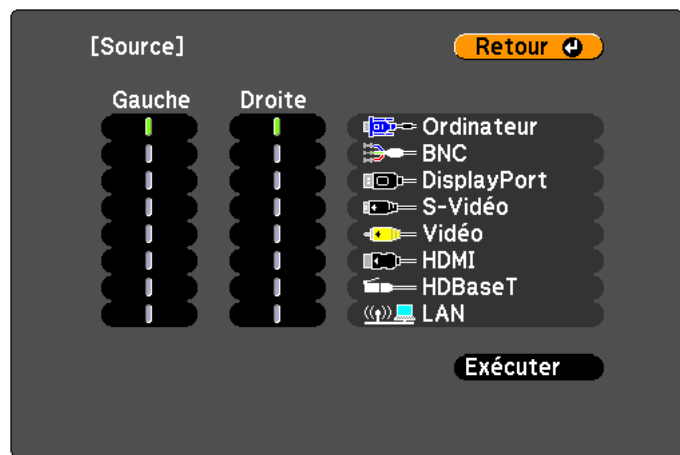

[Esc] / [↵]:Retour [⬇️]:Sélection [Menu]:Quitter



Vous pouvez effectuer les mêmes opérations à l'aide de la procédure suivante.

- ☛ "Détection automatique des signaux d'entrée et modification de l'image projetée (Recherche de source)" [p.50](#)
- ☛ "Passage à l'image cible à l'aide de la télécommande" [p.51](#)

- 5** Choisissez **Exécuter** puis appuyez sur le bouton [↵].

Pour passer d'une source à une autre pendant une projection sur écran divisé, commencez la procédure à l'étape 2.

Permutation des écrans gauche et droit

Procédez comme suit pour permuter les images projetées affichées à gauche et à droite.

- 1** Appuyez sur le bouton [Menu] pendant une projection sur écran divisé.

- 2** Sélectionnez **Permuter les écrans**, puis appuyez sur le bouton [↵].

Les images projetées à gauche et à droite sont permutées.



Permutation des tailles d'image

- 1** Appuyez sur le bouton [Menu] pendant une projection sur écran divisé.

- 2** Sélectionnez **Taille de l'écran**, puis appuyez sur le bouton [↵].

- 3** Sélectionnez la taille de l'écran que vous souhaitez appliquer, puis appuyez sur le bouton [↵].



Une fois la taille d'écran définie, les images projetées s'afficheront comme indiqué ci-dessous.

Égal

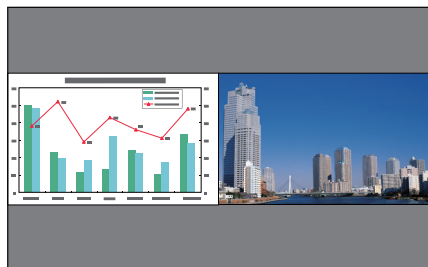

+ grand à gauche

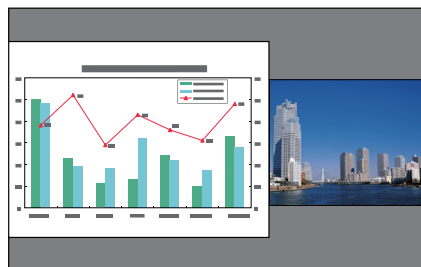

+ grand à droite

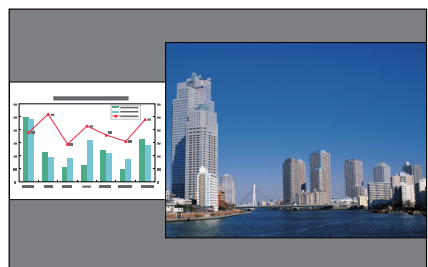

- Vous ne pouvez pas agrandir les images de l'écran de gauche et de l'écran de droite simultanément.
- L'agrandissement d'une image provoque la réduction de l'autre.
- Selon les signaux vidéo entrants, il se peut que les images n'aient pas la même taille à gauche et à droite même si l'option **Égal** est définie.

Modification de la source audio

- 1 Appuyez sur le bouton [Menu] pendant une projection sur écran divisé.

- 2 Sélectionnez **Source audio**, puis appuyez sur le bouton [↵].

- 3 Sélectionnez la source audio que vous souhaitez émettre, puis appuyez sur le bouton [↵].

Si vous sélectionnez **Automatique**, les sons correspondant au plus grand écran sont émis.

So les écrans sont de même taille, les sons correspondant à l'écran de gauche sont émis.



Arrêt de la division de l'écran

Appuyez sur le bouton [Esc] pour désactiver la division de l'écran.

Vous pouvez également effectuer les opérations pour y parvenir.

- Appuyez sur le bouton [Split] de la télécommande.
- Sélectionnez **Quitter Split Screen** sur l'écran Config. Split Screen.

☞ [p.72](#)

Contraintes liées à la projection sur écran divisé

Contraintes de fonctionnement

Il n'est pas possible d'effectuer les opérations suivantes durant la projection sur écran divisé.

- Définition du menu de configuration
- E-Zoom

- Modification du rapport L/H
- Utilisation des boutons [User1], [User2], ou [User3] de la télécommande.
- L'aide peut être affichée uniquement lorsque le projecteur ne reçoit pas de signaux d'image ou lorsqu'un message d'erreur ou d'avertissement s'affiche.
- Le logo de l'utilisateur ne s'affiche pas.

Contrainte relative aux images

- Les valeurs par défaut du menu **Image** sont appliquées à l'image sur l'écran droit. Les réglages de l'image projetée sur l'écran de gauche s'appliquent toutefois à l'image sur l'écran de droite pour **Mode couleurs**, **Temp. couleur**, et **Avancé**. Les paramètres **Interpolation image** du menu **Signal** sont appliqués à l'image projetée sur l'écran de gauche.
- Le paramètre **Iris auto** n'est pas disponible.
 - ☛ **Image - Iris auto** p.93

Arrêt momentané de l'image et du son (Pause A/V)

Cette fonction vous permet d'attirer l'attention du public sur votre commentaire, mais aussi de masquer certaines opérations telles que le changement de fichiers dans le cas d'une présentation à partir d'un ordinateur.

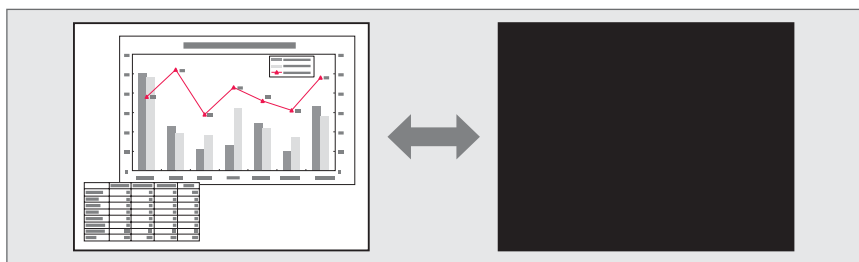

Chaque pression sur le bouton [A/V Mute] active ou désactive la fonction Pause A/V.

Télécommande

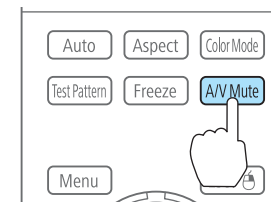

- Lorsque l'option **Relâcher Pause A/V** est réglée sur **Pause A/V** dans le menu de configuration, les opérations peuvent toujours être effectuées sans désactiver la fonction Pause A/V.

☛ **Avancé - Fonctionnement - Relâcher Pause A/V** p.98

- Modification de la source à l'aide des boutons de modification d'entrée de la télécommande

☛ "Passage à l'image cible à l'aide de la télécommande" p.51

- Contrôle du projecteur à partir d'un ordinateur à l'aide des commandes de communication

☛ "Surveillance et contrôle" p.162

La fonction Pause A/V n'est désactivée que lorsque vous appuyez sur le bouton [A/V Mute] ou envoyez une commande de désactivation.

- Pendant la projection d'images animées, les images et le son sont toujours lus par la source lorsque la fonction Pause A/V est activée. Il est impossible de reprendre la projection à l'endroit où la fonction Pause A/V a été activée.

- Vous pouvez sélectionner l'écran affiché lorsque le bouton [A/V Mute] est appuyé dans le menu Configuration.

☛ **Avancé - Affichage - Pause A/V** p.98

- La lampe reste allumée durant la Pause A/V, ce qui augmente la durée d'utilisation cumulée de la lampe.

Arrêt sur image (Gel)

Lorsque Gel est activé pour les images animées, l'image gelée est toujours projetée sur l'écran, ce qui vous permet de projeter une séquence animée image par image comme s'il s'agissait d'une séquence de photos. Vous pouvez en outre effectuer des opérations telles qu'un changement de fichiers, lors d'une projection à partir d'un ordinateur, sans projeter d'images si vous activez Gel au préalable.

Chaque pression sur le bouton [Freeze] active ou désactive la fonction Gel.

Télécommande

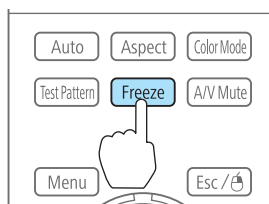

- La lecture audio n'est pas interrompue.
- Pendant la projection d'images animées, les images sont toujours lues alors que l'écran est arrêté. Il est impossible de reprendre la projection à l'endroit où l'écran a été arrêté.
- Si vous appuyez sur le bouton [Freeze] alors que le menu Configuration ou l'écran d'aide est affiché, le menu ou l'écran d'aide affiché est fermé.
- La fonction Gel peut fonctionner en combinaison avec la fonction E-Zoom.

Agrandissement d'une partie de l'image (E-Zoom)

Cette fonction vous permet d'agrandir une image, par exemple un graphique ou un tableau, de manière à mieux en voir les détails.

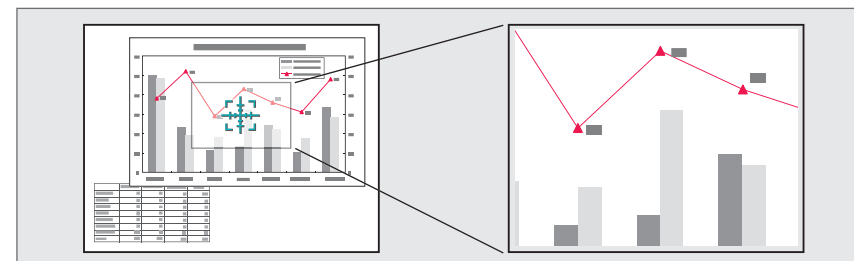

1 Démarrez la fonction E-Zoom.

Appuyez sur le bouton [⊕] pour fermer la croix (⊕).

Télécommande

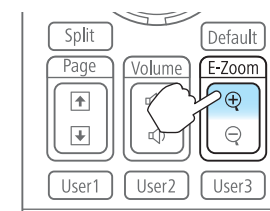

2 Déplacez la croix (⊕) sur la partie de l'image à agrandir.

Télécommande

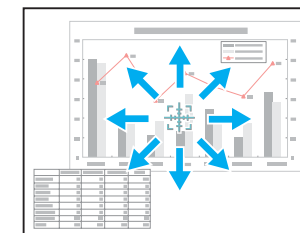
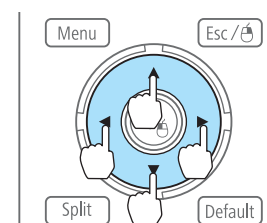

3 Effectuez l'agrandissement.

Télécommande

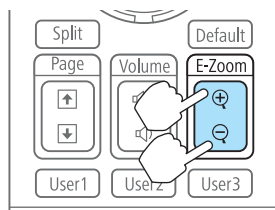

Bouton [⊕] : chaque pression sur le bouton provoque l'agrandissement de la zone. Vous pouvez effectuer un agrandissement rapide en maintenant le bouton enfoncé.

Bouton [⊖] : réduit les images qui ont été agrandies.

Bouton [Esc] : annule le zoom électronique.



- Lors de la projection agrandie, appuyez sur les boutons [▲], [▼], [◀] ou [▶] pour faire défiler l'image.
- Le zoom électronique n'est pas disponible lorsque l'option **Mise à l'échelle** est réglée sur **On**.
☛ **Signal - Mise à l'échelle** p.95



- Lorsque la fonction **Protec. logo utilis.** sous **Mot de passe protégé** est réglée sur **On**, un message vous informant qu'il est impossible de modifier le logo de l'utilisateur s'affiche. Vous pouvez apporter des modifications après avoir réglé la fonction **Protec. logo utilis.** sur **Off**.
☛ "Gestion des utilisateurs (Mot de passe protégé)" p.84
- Si l'option **Logo d'utilisateur** est sélectionnée lors de l'exécution de la fonction Corr. géométrique, Zoom électronique ou Aspect, la fonction en cours d'exécution est temporairement annulée.

3

Quand le message "Accepter cette image comme logo utilisateur ?" s'affiche, choisissez **Oui**.



Lorsque vous appuyez sur le bouton [↵], le format d'écran peut changer en fonction de la résolution du signal d'image.

4

Déplacez cette zone pour choisir la partie de l'image à employer comme logo d'utilisateur.

Vous pouvez effectuer les mêmes opérations à l'aide du panneau de commande du projecteur.

Télécommande

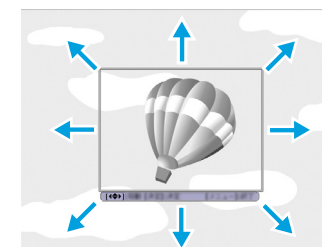
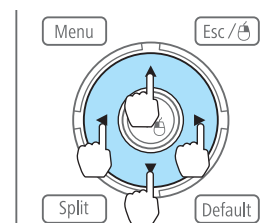

Enregistrement d'un logo d'utilisateur

Vous pouvez enregistrer l'image actuellement projetée sous la forme d'un logo d'utilisateur.



Lorsqu'un logo d'utilisateur a été enregistré, il n'est plus possible de rétablir le logo défini en usine.

1 Projetez l'image à enregistrer comme logo d'utilisateur, puis appuyez sur le bouton [Menu].

☛ "Utilisation du menu Configuration" p.90

2 Sélectionnez **Logo d'utilisateur** dans **Avancé**.



Vous pouvez enregistrer une zone de 400x300 points.

- 5** Si vous appuyez sur le bouton [] et que le message "Sélectionner cette image ?" s'affiche, sélectionnez **Oui**.
- 6** Sélectionnez le facteur de zoom dans l'écran de réglage du zoom.
- 7** Quand le message "Sauvegarder l'image comme logo utilisateur ?" s'affiche, choisissez **Oui**.
L'image est enregistrée. Lorsque l'image est enregistrée, le message "Terminé." s'affiche.



Lorsqu'un logo d'utilisateur est enregistré, il remplace le logo d'utilisateur précédent.

Les paramètres de l'image affichée sont enregistrés en mémoire, vous pouvez ainsi les charger lorsque cela est nécessaire. Les paramètres des éléments de menu suivants sont enregistrés en mémoire.

Menu supérieur	Sous-menu
Image	Tous les éléments de réglage
Signal	Configuration 3D Progressif Interpolation image Réduction bruit Réd bruit parasite Plage vidéo Mise à l'échelle Overscan Traitement images
Réglage	Consommation électr.
Avancé	Niveau de luminosité Superposition bords Ecrans multiples

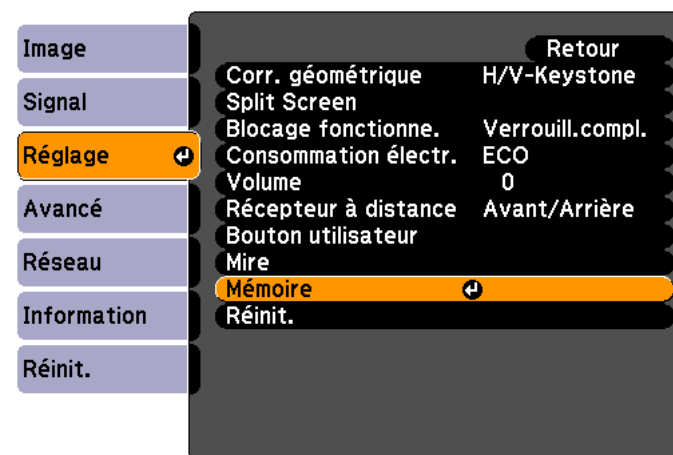

- 3 Sélectionnez la fonction que vous souhaitez effectuer, puis appuyez sur le bouton [↵].

Vous pouvez uniquement effectuer les opérations **Appel mémoire** et **Sauvegarde mémoire** lors de l'affichage d'une image.

Enregistrement/chargement/effacement de la mémoire

- 1 Appuyez sur le bouton [Menu] lors de l'affichage d'une image.
☛ "Utilisation du menu Configuration" p.90
- 2 Sélectionnez **Mémoire** sous **Réglage**.

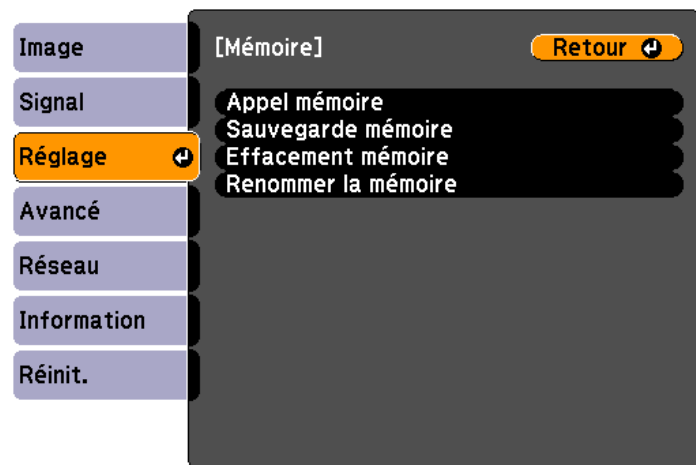

Fonction	Explication
Appel mémoire	Permet de charger la mémoire enregistrée. Lorsque vous sélectionnez une mémoire et appuyez sur le bouton [↵], les paramètres appliqués à l'image sont remplacés par les paramètres de la mémoire.
Sauvegarde mémoire	Les paramètres de l'image affichée sont enregistrés en mémoire. Les paramètres sont enregistrés lorsque vous sélectionnez le nom d'une mémoire et appuyez sur le bouton [↵].
Effacement mémoire	Permet d'effacer la mémoire enregistrée. Un message s'affiche lorsque vous sélectionnez le nom d'une mémoire et appuyez sur le bouton [↵]. Sélectionnez Oui , puis appuyez sur le bouton [↵] pour effacer la mémoire sélectionnée. Vous pouvez effacer toutes les mémoires sous Réinitiali. mémoire . ☛ Réinit. - Réinitiali. mémoire p.115

Fonction	Explication
Renommer la mémoire	Permet de modifier le nom de la mémoire. Sélectionnez le nom de mémoire que vous souhaitez modifier, puis appuyez sur le bouton [↵]. Entrez le nom de la mémoire à l'aide du clavier virtuel. ☛ "Fonctions du clavier virtuel" p.104 Lorsque vous avez terminé, placez le curseur sur Finish , puis appuyez sur le bouton [↵].

Si une mémoire a déjà été enregistrée, son nom et son mode couleurs sont affichés.

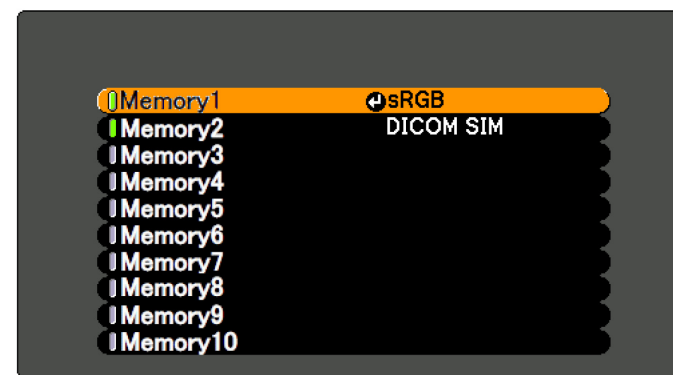

- Vous pouvez enregistrer jusqu'à dix types de mémoire.
- Si la marque à gauche du nom de la mémoire devient verte, cela signifie que la mémoire a déjà été enregistrée. Lorsque vous sélectionnez une mémoire enregistrée, un message vous demandant de confirmer l'écrasement de la mémoire s'affiche. Si vous sélectionnez **Oui**, les réglages précédents sont supprimés et les réglages actuels sont enregistrés.

Vous pouvez planifier la mise sous tension/hors tension du projecteur et le changement de la source d'entrée en configurant des événements dans le planning. Les événements enregistrés sont exécutés automatiquement à l'heure spécifiée aux dates spécifiées ou chaque semaine. Vous pouvez enregistrer jusqu'à 30 événements.



Avertissement

Ne placez pas d'objets inflammables devant l'objectif. Si vous programmez le projecteur pour qu'il s'allume automatiquement, tout objet inflammable placé devant l'objectif pourrait provoquer un incendie.

Enregistrement d'un planning



- Vous pouvez définir ou régler la date et l'heure du projecteur sous **Date & heure** dans le menu de configuration.
 - ☛ "Réglage de l'heure" [p.35](#)
- Si la fonction **Protec. heure/progr.** est réglée sur **On** sous **Mot de passe protégé**, les réglages en rapport avec la fonction de planification ne peuvent être modifiés. Vous pouvez apporter des modifications après avoir réglé la fonction **Protec. heure/progr.** sur **Off**.
 - ☛ "Gestion des utilisateurs (Mot de passe protégé)" [p.84](#)

Méthodes de réglage

- 1 Appuyez sur le bouton [Menu] pendant la projection.
 - ☛ "Utilisation du menu Configuration" [p.90](#)
- 2 Sélectionnez **Réglage programme** sous **Avancé**.
- 3 Sélectionnez **Ajouter** sous **Planning**.

4

Définissez le planning.

Nom du sous-menu	Fonction
Paramètre Événement	Permet de sélectionner l'opération à effectuer sur le projecteur lorsque l'événement est exécuté. Sélectionnez Non modifié pour les éléments que vous ne souhaitez pas modifier lorsque l'événement survient. Vous pouvez définir les opérations d'élément suivantes. <ul style="list-style-type: none"> • Alimentation • Source • Consommation électr. • Pause A/V • Volume
Paramètre Date / heure	Permet de définir la date, le jour de la semaine, et l'heure d'exécution de l'événement. Saisissez la date et l'heure à l'aide du clavier virtuel. <ul style="list-style-type: none"> ☛ "Fonctions du clavier virtuel" p.104 Lorsque vous avez terminé, placez le curseur sur Finish , puis appuyez sur le bouton [↵].

- 5 Sélectionnez **Enregistrer**, puis appuyez sur le bouton [↵].
Pour enregistrer d'autres plannings, répétez les étapes 3 à 5.
- 6 Sélectionnez **Installation terminée**, puis sélectionnez **Oui** pour finaliser l'enregistrement.



Un calendrier s'affiche au niveau de l'écran **Réglage programme** (l'écran de l'étape 3). Le témoin est activé lors de l'enregistrement d'un événement (■ : événement unique, ■ : événement régulier, ■ : activation/désactivation de la communication, ■ : événement incorrect)

Utilisez les boutons [◀][▶] pour mettre en surbrillance et consulter le planning enregistré pour la journée.

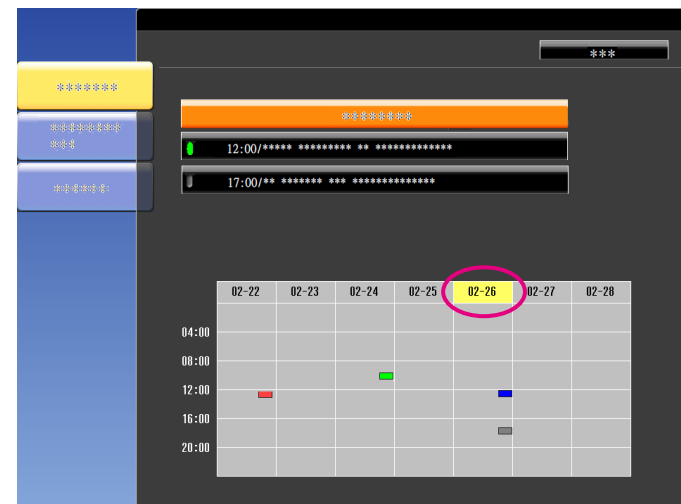

- 4 Mettez l'événement que vous souhaitez modifier en surbrillance, puis appuyez sur le bouton [Esc].

Modification d'un planning

- 1 Appuyez sur le bouton [Menu] pendant la projection.
☛ "Utilisation du menu Configuration" p.90
- 2 Sélectionnez **Réglage programme** sous **Avancé**.
- 3 Utilisez les boutons [◀][▶] pour mettre en surbrillance la date du planning que vous souhaitez modifier.

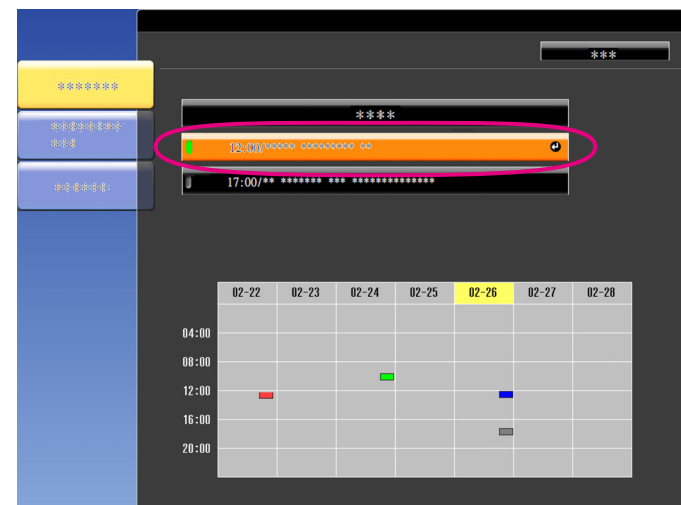



Une icône de répétition s'affiche pour les plannings réguliers.

5 Procédez aux modifications à partir du menu affiché.

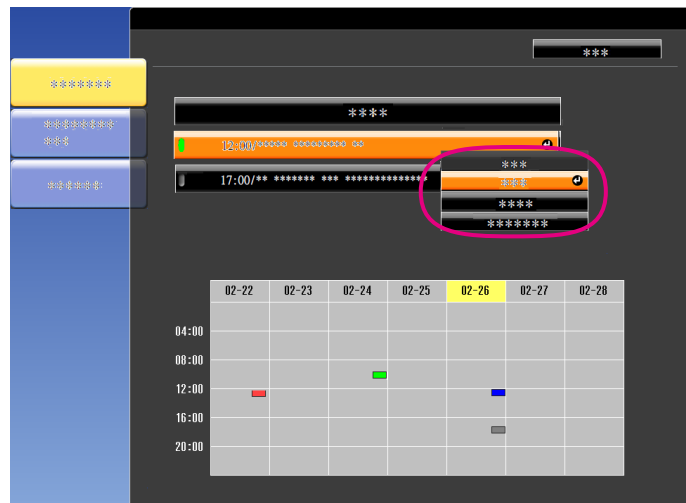

Nom du sous-menu	Fonction
On/Off	Permet d'activer ou de désactiver le planning sélectionné. Lorsqu'un planning est activé, le témoin devient vert.
Modifier	Permet de modifier le contenu du planning sélectionné. Sélectionnez Enregistrer , puis appuyez sur le bouton [↵] pour finaliser les modifications.
Effacer	Permet de supprimer le planning sélectionné.
Ajouter	Permet d'enregistrer un nouveau planning. Sélectionnez Enregistrer , puis appuyez sur le bouton [↵] pour finaliser l'enregistrement.

6 Sélectionnez **Installation terminée**, puis sélectionnez **Oui** pour finaliser les modifications.



Pour supprimer tous les plannings enregistrés, sélectionnez **Réinitialisation du planning**, puis **Oui**. Sélectionnez **Installation terminée**, puis sélectionnez **Oui** pour supprimer les plannings.

Ce projecteur possède les fonctions de sécurité améliorées suivantes :

- **Mot de passe protégé**
Vous pouvez restreindre le nombre de personnes pouvant utiliser le projecteur.
- **Blocage fonctionne./verrouillage des boutons de la télécommande**
Vous pouvez interdire aux personnes non autorisées de modifier les réglages du projecteur.
☛ "Limitation du fonctionnement" p.86
- **Systèmes de Sécurité**
Ce projecteur est équipé du dispositif de sécurité antivol suivant.
☛ "Systèmes de sécurité" p.88

Gestion des utilisateurs (Mot de passe protégé)

Lorsque la fonction Mot de passe protégé est activée, les personnes qui ignorent le mot de passe ne peuvent pas utiliser le projecteur pour projeter des images, même s'il est allumé. En outre, le logo de l'utilisateur qui s'affiche quand vous allumez le projecteur ne peut pas être modifié. Ce principe fait office de fonction antivol, puisque le projecteur ne peut pas être utilisé s'il est volé. Au moment de l'achat, la fonction Mot de passe protégé n'est pas activée.

Modes Mot de passe protégé

La fonction Mot de passe protégé comprend les quatre modes suivants, qui peuvent être activés en fonction de la manière dont le projecteur est utilisé.

- **Protec. démarrage**
Lorsque le mode **Protec. démarrage** est réglé sur **On**, vous devez saisir un mot de passe prédéfini une fois le projecteur branché et allumé (cela vaut également pour le mode Aliment. Directe). Si le mot de passe entré n'est pas correct, la projection ne démarre pas.

- **Protec. logo utilis.**

Ce mode interdit aux utilisateurs non autorisés de modifier le logo d'utilisateur enregistré, défini par le propriétaire du projecteur. Si le mode **Protec. logo utilis.** est réglé sur **On**, les modifications suivantes du logo de l'utilisateur sont interdites.

- Capture d'un logo d'utilisateur
- Réglage de la fonction **Afficher le fond, Ecran démarrage ou Pause A/V** dans **Affichage**
☛ **Avancé - Affichage** p.98

- **Réseau protégé**

Si le mode **Réseau protégé** est réglé sur **On**, la modification des réglages **Réseau** est interdite.

- ☛ "Menu Réseau" p.102

- **Protec. heure/progr.**

Si le mode **Protec. heure/progr.** est réglé sur **On**, la modification des plannings ou de l'heure système du projecteur est interdite.

Réglage de la fonction Mot de passe protégé

Procédez comme suit pour régler la fonction Mot de passe protégé :

- 1 Pendant la projection, maintenez le bouton [Freeze] enfoncé pendant environ cinq secondes.
Le menu Mot de passe protégé s'affiche.

Télécommande

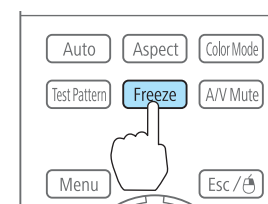



Si la fonction Mot de passe protégé est déjà activée, vous êtes invité à saisir le mot de passe.

Si le mot de passe saisi est correct, le menu Mot de passe protégé s'affiche.

☞ "Saisie du mot de passe" p.85

- 2** Sélectionnez le type de protection par mot de passe que vous souhaitez définir, puis appuyez sur le bouton [↵].

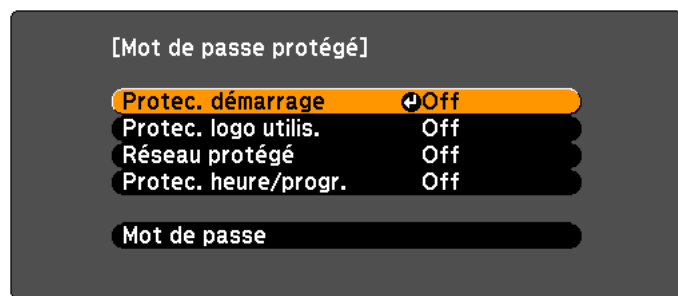

[↔]:Sélection [↵]:Entrée [Menu]:Quitter

- 3** Choisissez **On**, puis appuyez sur le bouton [↵].
Appuyez sur le bouton [Esc] pour retourner à l'écran de l'étape 2.

- 4** Définissez le mot de passe.

- (1) Choisissez **Mot de passe** puis appuyez sur le bouton [↵].
- (2) Lorsque le message "Changer le mot de passe ?" s'affiche, choisissez **Oui** puis appuyez sur le bouton [↵]. Le mot de passe par défaut est réglé sur "0000". Remplacez-le par le mot de passe de votre choix. Si vous choisissez **Non**, l'écran affiché à l'étape 2 s'affiche à nouveau.
- (3) Tout en maintenant le bouton [Num] enfoncé, entrez un nombre à quatre chiffres à l'aide du pavé numérique. Le numéro s'affiche sous la forme "* * * *". Lorsque vous entrez le quatrième chiffre, l'écran de confirmation s'affiche.

Télécommande

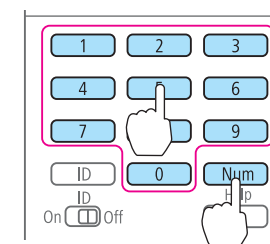

- (4) Entrez de nouveau le mot de passe.
Le message "Mot de passe accepté." s'affiche.
Si vous entrez un mot de passe incorrect, un message vous invite à l'entrer de nouveau.

Saisie du mot de passe

Lorsque l'écran de saisie du mot de passe s'affiche, utilisez la télécommande pour entrer le mot de passe.

Tout en maintenant le bouton [Num] enfoncé, entrez le mot de passe en appuyant sur les touches du pavé numérique.

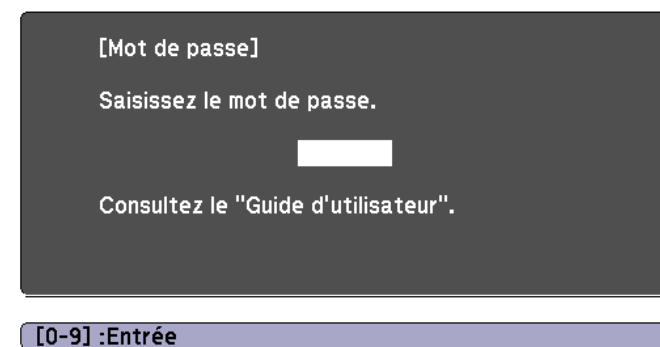

La fonction Mot de passe protégé est désactivée temporairement lorsque vous entrez le mot de passe approprié.

Attention

- Si vous entrez un mot de passe incorrect trois fois de suite, le message "Le projecteur est verrouillé." s'affiche pendant environ cinq minutes, puis le projecteur passe en mode attente. Dans une telle situation, débranchez le cordon d'alimentation de la prise secteur puis rebranchez-le et rallumez le projecteur. Le projecteur affiche de nouveau l'écran de saisie du mot de passe, de manière à vous permettre d'entrer le mot de passe correct.
- Si vous avez oublié le mot de passe, notez le numéro "**Code de requête** : xxxxx" qui s'affiche à l'écran, puis contactez le bureau le plus proche, dont vous trouverez l'adresse dans la Liste des contacts pour projecteurs Epson.
 - ☛ [Liste des contacts pour projecteurs Epson](#)
- Si vous répétez l'opération ci-dessus et saisissez un mot de passe incorrect trente fois de suite, le message suivant s'affiche et le projecteur n'accepte plus aucune saisie de mot de passe : "Le projecteur est verrouillé. Contactez Epson comme indiqué dans la documentation."
 - ☛ [Liste des contacts pour projecteurs Epson](#)

Limitation du fonctionnement

Les deux modes de limitation du fonctionnement suivants sont proposés sur le projecteur.

- **Blocage fonctionne.**
 Cette fonction est utile, par exemple lors de manifestations pendant lesquelles la projection est effectuée avec toutes les touches inopérantes, ou dans des endroits tels que des écoles, afin de limiter le nombre de touches utilisables.
- **Blocage des boutons de la télécommande**
 Cette fonction désactive les boutons de la télécommande, à l'exception des principaux boutons nécessaires au fonctionnement de base de la télécommande, afin d'éviter les erreurs d'utilisation.

Blocage fonctionne.

Utilisez l'une des fonctions suivantes pour verrouiller les boutons du panneau de commande. Même si le panneau de commande est verrouillé, vous pouvez toujours utiliser la télécommande normalement.

- **Verrouill.compl.**
 Tous les boutons du panneau de commande sont verrouillés. Il est impossible d'effectuer la moindre action depuis le panneau de commande, y compris allumer ou éteindre l'appareil.
- **Verrouill. fonc.**
 Tous les boutons du panneau de commande sont verrouillés, à l'exception du bouton [⏻].

- 1 Appuyez sur le bouton [⏻] du panneau de commande lors de la projection pour afficher l'écran Blocage fonctionne.



Vous pouvez également définir les paramètres **Blocage fonctionne.** à partir du menu de configuration.

☛ [Réglage - Blocage fonctionne. p.97](#)

- 2 Sélectionnez **Verrouill.compl.** ou **Verrouill. fonc.** selon votre choix.

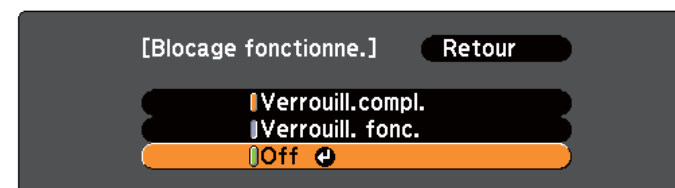

[Esc]:Retour [◆]:Sélection [⏻]:Valid. [Menu]:Quitt.

- 3** Choisissez **Oui** lorsque le message de confirmation s'affiche.
Les boutons du panneau de commande sont bloqués conformément au réglage choisi.



Vous pouvez annuler le blocage du panneau de commande des deux manières suivantes :

- Utilisez la télécommande pour régler **Blocage fonctionne.** sur **Off** dans le menu de configuration.
 ● Réglage - Blocage fonctionne. p.97
- Maintenez le bouton [↵] du panneau de configuration enfoncé pendant sept secondes. Un message s'affiche et le blocage est annulé.

Blocage des boutons de la télécommande

Cette fonction bloque les boutons suivants de la télécommande.

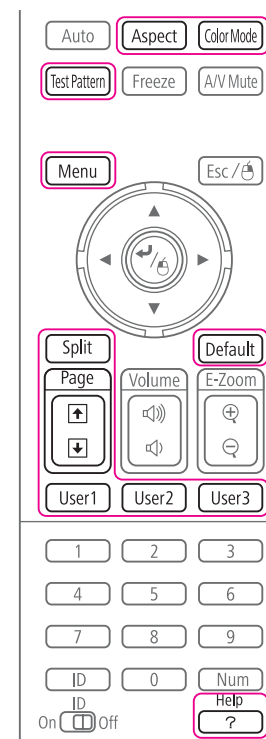

Les boutons de la télécommande sont verrouillés ou déverrouillés à chaque fois que vous appuyez sur le bouton [Help] pendant au moins cinq secondes.

Télécommande

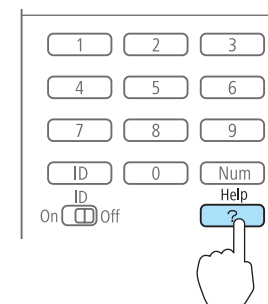



Même si le blocage des boutons de la télécommande est activé, vous pouvez effectuer les opérations suivantes.

- Rétablissement de la valeur par défaut du paramètre Récepteur à distance
- Déverrouillage des boutons de la télécommande

Systemes de sécurité

Ce projecteur est équipé des systèmes antivols suivants.

- Fente pour système de sécurité

La fente pour système de sécurité est compatible avec le système Microsaver Security System fabriqué par Kensington.

Consultez la section suivante pour plus d'informations sur le système Microsaver Security System.

☞ <http://www.kensington.com/>

- Point d'installation pour câble de sécurité

Un câble antivol, disponible dans le commerce, peut être glissé dans le point d'installation de manière à fixer le projecteur à un meuble ou une colonne.

Installation du câble antivol

Insérez un câble antivol dans le trou d'installation.

Consultez la documentation du câble antivol pour savoir comment le verrouiller.

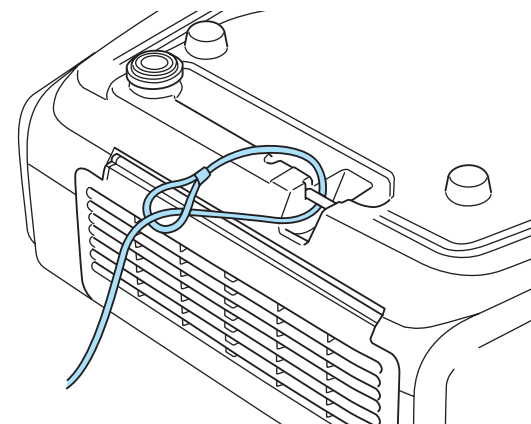



Menu Configuration

Ce chapitre explique comment utiliser le menu Configuration et ses fonctions.

Cette section explique comment utiliser le menu Configuration.

Les étapes décrites sont basées sur l'utilisation de la télécommande. Vous pouvez toutefois exécuter des opérations identiques à l'aide du panneau de commande. Les boutons que vous pouvez utiliser et leurs fonctions sont indiqués sous le menu.

1 Affichez l'écran du menu Configuration.

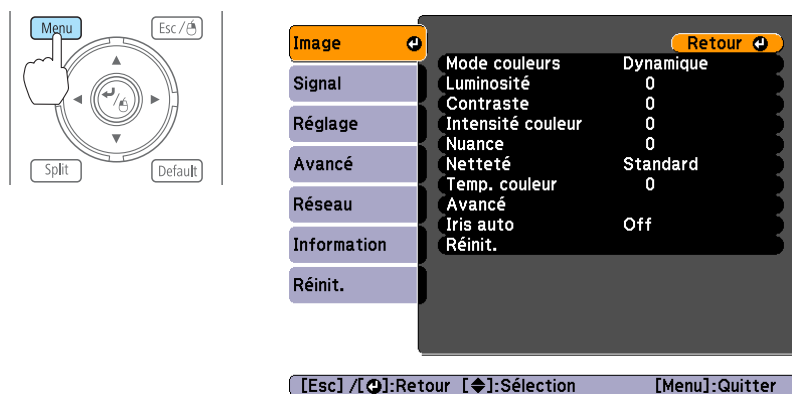

2 Sélectionnez un élément principal de menu.

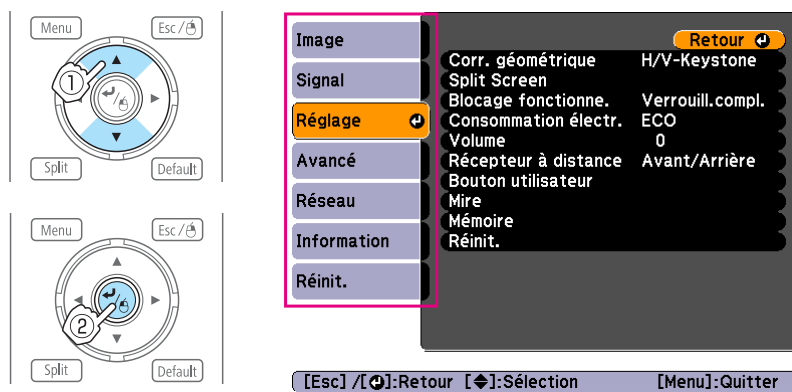

3 Sélectionnez un élément secondaire de menu.

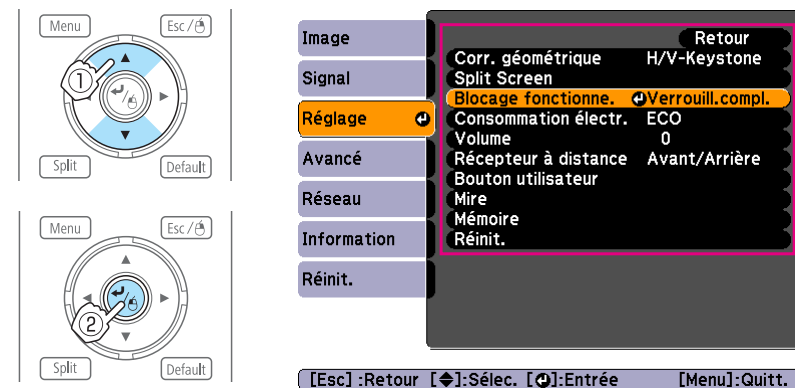

4 Modifiez les réglages.

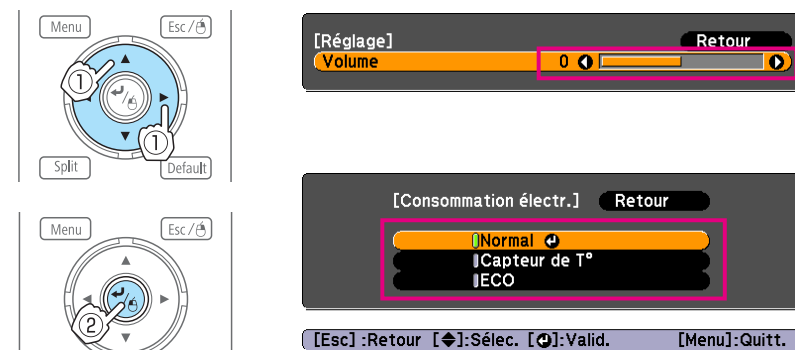



Lorsque la mention [Default] : Réinit. s'affiche sur le guide et que vous appuyez sur le bouton [Default] de la télécommande, les réglages définis sont réinitialisés.

5 Appuyez sur le bouton [Menu] pour terminer le réglage.

Tableau du menu configuration

Les éléments que vous pouvez régler varient en fonction du modèle utilisé et du signal et de la source d'image en cours de projection.

Nom du menu principal	Nom du sous-menu	Valeur de l'élément ou du paramètre
Menu Image  p.93	Mode couleurs	Dynamique, Présentation, Théâtre, sRGB, DICOM SIM, Projection multiple, Dynamique 3D, Présentation 3D, Théâtre 3D, et Proj. multiple 3D
	Luminosité	-24 - 24
	Contraste	-24 - 24
	Intensité couleur	-32 - 32
	Nuance	-32 - 32
	Netteté	-5 à 5 et Avancé
	Temp. couleur	3200K, 5000K à 10000K, -4 à 6
	Avancé	Gamma, RGB et RGBCMY
	Iris auto	Off, Normal et Haute vitesse
	Menu Signal  p.95	Ajustement Auto
Résolution		Automatique, Large, Normal et Manuel
Alignement		-
Sync.		-
Position		-
Configuration 3D		Images 3D
Progressif		Off, Vidéo et Film/Automatique



Nom du menu principal	Nom du sous-menu	Valeur de l'élément ou du paramètre	
	Interpolation image (EB-G6770WU/EB-G6570WU/EB-G6470WU uniquement)	Off, Bas, Normal et Haut	
	Réduction bruit	Off, NR1 et NR2	
	Réd bruit parasite	On et Off	
	Plage vidéo	Automatique, Normal et Étendu	
	Signal entrée	Automatique, RGB et Composantes	
	Signal Vidéo	Automatique, NTSC, NTSC4.43, PAL, M-PAL, N-PAL, PAL60 et SECAM	
	Aspect	Normal, Automatique, 4:3, 16:9, Complet, Zoom et Native	
	Mise à l'échelle	-	
	Overscan	Automatique, Off, 4% et 8%	
	Traitement images	Fine, Rapide	
	Paramètre DisplayPort EQ	1, 2	
	Menu Réglage  p.97	Corr. géométrique	H/V-Keystone, Quick Corner, Correction de l'arc, Correction du point
		Split Screen	-
		Blocage fonctionne.	Verrouill.compl., Verrouill. fonc. et Off
Consommation élect.		Normal, Capteur de T° et ECO	
Volume		0 - 20	
Récepteur à distance		Avant/Arrière, Avant, Arrière et Off	

Nom du menu principal	Nom du sous-menu	Valeur de l'élément ou du paramètre
	Bouton utilisateur	Bouton utilisateur 1, Bouton utilisateur 2 et Bouton utilisateur 3
	Mire	-
	Mémoire	Appel mémoire, Sauvegarde mémoire, Effacement mémoire et Renommer la mémoire
Menu Avancé ☛ p.98	Affichage	Position de menu, Message, Afficher le fond, Ecran démarrage, Pause A/V, Confirmation attente, Notif nettoyage filtre, Réglages Écran, Align. des panneaux et Uniformité
	Logo d'utilisateur	-
	Projection	Avant, Avant/Plafond, Arrière et Arrière/Plafond
	Direction	0 Degré à 180 Degré à -15 Degré
	Fonctionnement	Aliment. Directe, Mode veille, Temps Mode veille, Mode haute alt., Terminaison sync BNC, Type de télécommande, Touche invers. sens, Rech source au démarr, Relâcher Pause A/V, Bip, Type d'objectif, Instant. désactivé et Date & heure
	Réglages A/V	Sortie A/V, Sortie du moniteur et Réglages audio
	Mode attente	Comm. activée et Comm. désactivée
HDBaseT	Commande Communication, Extron XTP	

Nom du menu principal	Nom du sous-menu	Valeur de l'élément ou du paramètre
	Projection multiple	Niveau de luminosité (non disponible pour le modèle EB-G6470WU), Superposition bords, Ecrans multiples et ID projecteur
	Réglage programme	-
	Langue	27 langues
Menu Information ☛ p.115	Infos projecteur	Durée de lampe, Source, Signal entrée, Résolution, Signal Vidéo, Taux rafraîchi., Info sync, Etat, Numéro de série, Event ID et Qualité signal HDBaseT
	Version	Main, Main2 et Vidéo
Menu Réinit. ☛ p.116	Tout réinitialiser	-
	Réinitial. durée lampe	-
	Réinitiali. mémoire	-

Menu Réseau

Nom du menu principal	Nom du sous-menu	Valeur de l'élément ou du paramètre
Menu Base ☛ p.105	Nom du projecteur	-
	Mot de passe Web Remote	-
	Mot-clé projecteur	On et Off
Menu Réseau sans fil ☛ p.105	Alim réseau sans fil	On et Off
	Wi-Fi Protected Setup	-
	Réseau local sans fil	802.11b/g et 802.11b/g/n
	Mode de connexion	Rapide et Avancé
	Param. auto SSID	On et Off

Nom du menu principal	Nom du sous-menu	Valeur de l'élément ou du paramètre
	SSID	-
	Rechercher le point d'accès	-
	Canal	1ch, 6ch et 11ch
	Affichage SSID	On et Off
	DHCP	On et Off
	Adresse IP	-
	Masque ss-rés	-
	Adresse passerelle	-
	Affichage adr. IP	On et Off
	Code de région	-
Menu Sécurité  p.107	Sécurité	Ouvrir, WPA/WPA2-PSK, WPA/WPA2-EAP
Menu Réseau avec fil  p.110	DHCP	On et Off
	Adresse IP	-
	Masque ss-rés	-
	Adresse passerelle	-
	Affichage adr. IP	On et Off
Menu Réglage administrateur  p.111	Mot de passe administrateur	-
	Nom d'hôte réseau	-
	Mot passe PLink	-
	MotPss ContrôleWeb	-
	Mot passe Monitor	-
	HTTP sécurisé	On et Off
	Notif. courrier	-
	Gestion des certificats	-

Nom du menu principal	Nom du sous-menu	Valeur de l'élément ou du paramètre
	SNMP	-
	Passerelle prioritaire	Câblé, Sans fil
	AMX Device Discovery	On et Off
	Crestron RoomView	On et Off
	Control4 SDDP	On et Off
	Bonjour	On et Off
	EPSON Message Broadcasting	On et Off

Menu Image

Les éléments que vous pouvez régler varient en fonction du signal et de la source d'image en cours de projection. Les détails des réglages sont mémorisés pour chaque signal d'image.

 "Détection automatique des signaux d'entrée et modification de l'image projetée (Recherche de source)" p.50

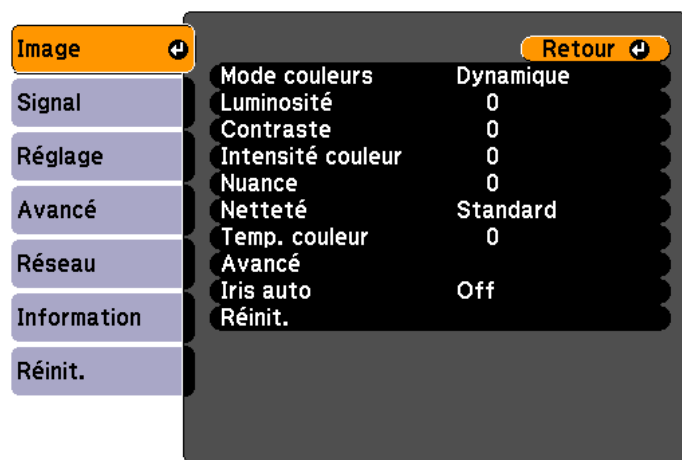

[Esc] / [↵]:Retour [◆]:Sélection [Menu]:Quitter

Sous-menu	Fonction
Mode couleurs	Permet de sélectionner la qualité d'image optimale pour votre environnement. ☛ "Sélection de la qualité de projection (sélection du Mode couleurs)" p.57
Luminosité	Permet d'ajuster la luminosité de l'image.
Contraste	Permet de régler la différence entre les zones claires et sombres des images.
Intensité couleur	(L'ajustement est possible uniquement si une vidéo en composantes ou une vidéo composite est reçue en entrée.) Permet de régler l'intensité des couleurs des images.
Nuance	(L'ajustement est possible lorsqu'un signal vidéo en composantes est reçu en entrée. Si une vidéo composite est reçue en entrée, l'ajustement est possible uniquement si des signaux NTSC sont reçus en entrée.) Permet d'ajuster la teinte de l'image.

Sous-menu	Fonction
Netteté	<p>Standard : permet d'ajuster la netteté de l'image. Pour définir des paramètres plus détaillés, sélectionnez Avancé.</p> <p>Avancé : les quatre éléments suivants peuvent être définis.</p> <p>Optim lignes fines : si ce paramètre est réglé sur une valeur positive, les détails seront optimisés, comme les cheveux ou les motifs d'un tissu.</p> <p>Optim lignes épaisses : si ce paramètre est réglé sur une valeur positive, le contour, l'arrière-plan et les autres parties principales des objets de l'image seront optimisés pour une meilleure visibilité.</p> <p>Optim lignes V : si ce paramètre est réglé sur une valeur positive, les lignes verticales de l'image sont optimisées.</p> <p>Optim lignes H : si ce paramètre est réglé sur une valeur positive, les lignes horizontales de l'image sont optimisées.</p>
Temp. couleur	Permet d'ajuster la teinte globale des images. Lorsque le Mode couleurs est réglé sur sRGB ou DICOM SIM , ajustez par 11 incréments de 3200K, 5000K à 10000K. Lorsque le Mode couleurs est défini sur un réglage autre que sRGB et DICOM SIM , vous pouvez l'ajuster dans une plage de -4 à 6. L'image prend une teinte bleue lorsqu'une valeur élevée est sélectionnée et une teinte rouge si la valeur est basse.
Avancé	<p>Vous pouvez apporter des ajustements en choisissant les éléments suivants.</p> <p>Gamma : vous pouvez ajuster la coloration en sélectionnant l'une des valeurs de correction du gamma ou en vous reportant à l'image projetée ou à un graphe gamma.</p> <p>RGB : vous pouvez ajuster les composants R (rouge), V (vert), B (bleu) du décalage et du gain.</p> <p>RGBCMY : vous pouvez ajuster la teinte, la saturation et la luminosité de chaque couleur séparément (R = rouge, V = vert, B = bleu, C = cyan, M = magenta et J = jaune).</p>

Sous-menu	Fonction
Iris auto	Cet élément ne peut être défini que si l'option Mode couleurs est réglée sur Dynamique , Théâtre , Dynamique 3D ou Théâtre 3D . Il ne peut être défini si l'option Superposition bords est réglée sur On . Réglez sur Normal ou Haute vitesse pour régler l'iris afin d'obtenir la luminosité optimale des images projetées. Sélectionnez Haute vitesse pour des corrections iris plus rapides pour correspondre au rythme de la scène. Ce réglage est conservé pour chaque Mode couleurs.
Réinit.	Rétablit les valeurs par défaut du menu Image . Consultez la section suivante pour rétablir les valeurs par défaut de tous les éléments de menu. ☛ "Menu Réinit." p.116

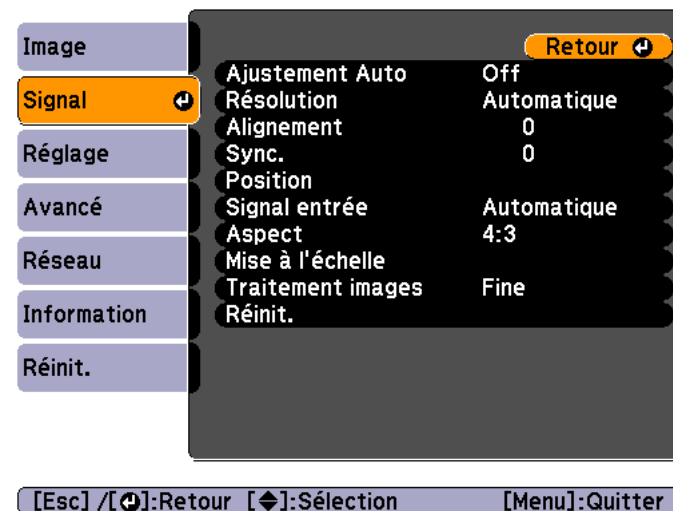

Menu Signal

Les éléments que vous pouvez régler varient en fonction du signal et de la source d'image en cours de projection. Les détails des réglages sont mémorisés pour chaque signal d'image.

Sous-menu	Fonction
Ajustement Auto	(Disponible uniquement lorsqu'un signal d'origine RVB est reçu en entrée.) Réglez sur On pour obtenir automatiquement le meilleur réglage de Alignement, Sync. et Position en cas de changement du signal d'entrée.
Résolution	(Disponible uniquement lorsqu'un signal d'origine RVB est reçu en entrée.) Réglez sur Automatique pour régler automatiquement la résolution du signal d'entrée. Si les images ne sont pas projetées correctement avec le réglage Automatique , lorsqu'une partie de l'image est manquante par exemple, utilisez le réglage Large pour les grands écrans et le réglage Normal pour les écrans 4:3 ou 5:4 en fonction de l'ordinateur connecté. Le réglage Manuel vous permet de définir la résolution. Ce réglage est idéal lorsque l'ordinateur connecté est fixe.
Alignement	(Disponible uniquement lorsqu'un signal d'origine RVB est reçu en entrée.) Permet d'ajuster les images provenant d'un ordinateur si elles comportent des bandes verticales.

Sous-menu	Fonction
Sync.	(Disponible uniquement lorsqu'un signal d'origine RVB est reçu en entrée.) Permet d'ajuster les images provenant d'un ordinateur si elles scintillent, sont floues ou comportent des interférences.
Position	Si une partie de l'image est manquante, cette fonction permet de déplacer la position d'affichage vers le haut, le bas, la gauche ou la droite, de manière à projeter l'image entière.
Configuration 3D	Lors de la projection d'images en 3D passive à l'aide de deux projecteurs, réglez Images 3D sur On .
Progressif	Entrelacé (i) le signal est converti en signal Progressif (p). (conversion IP) Off : idéal pour afficher des images comportant une grande quantité de mouvement. Vidéo : idéal pour les images vidéos générales. Film/Auto : idéal pour projeter des films vidéo, des images d'ordinateur et des animations.
Interpolation image (EB-G6770WU/EB-G6570WU/EB-G6470WU uniquement)	Vous pouvez lire sans à-coups des images mettant en scène des mouvements rapides en produisant des images intermédiaires entre les images d'origine.
Réduction bruit	Cet élément ne peut être défini lorsque l'option Traitement images est réglée sur Rapide . Permet de lisser les irrégularités au niveau des images progressives. Il existe deux modes, dont vous pouvez sélectionner celui que vous préférez. Il est conseillé de définir ce réglage sur Off si vous affichez des sources d'image comportant très peu d'interférences, par exemple un DVD.
Réd bruit parasite	Cet élément ne peut être défini lorsque l'option Traitement images est réglée sur Rapide . Lors de la réception d'un signal progressif, vous pouvez réduire le bruit ondulant qui se produit dans les lignes entre les zones présentant des changements radicaux de couleur.

Sous-menu	Fonction
Plage vidéo	Sélectionnez la plage vidéo pour le signal d'entrée du port HDMI, DisplayPort ou HDBaseT. Sélectionnez Étendu si vous rencontrez des problèmes de niveaux de noir mal alignés ou de zones d'extrême luminosité au niveau de l'image.
Signal entrée	Vous pouvez sélectionner un signal d'entrée du port Computer ou BNC. Si vous choisissez Automatique , le signal d'entrée est réglé automatiquement en fonction de l'équipement connecté. Si les couleurs ne s'affichent pas correctement en mode Automatique , sélectionnez le signal approprié en fonction de l'équipement connecté.
Signal Vidéo	Vous pouvez sélectionner un signal d'entrée du port Video ou S-Video. Si vous choisissez Automatique , les signaux vidéo sont reconnus automatiquement. Si des problèmes, tels que l'apparition d'interférences sur l'image ou l'absence d'image projetée, surviennent en mode Automatique , sélectionnez le signal approprié en fonction de l'équipement connecté.
Aspect	Permet de définir le Rapport L/H des images projetées. ☛ "Modification du rapport L/H de l'image projetée" p.58
Mise à l'échelle	Lors de l'utilisation de plusieurs projecteurs pour projeter une image, ajustez la plage de l'image affichée par chaque projecteur. ☛ "Mise à l'échelle d'une image (Mise à l'échelle)" p.70
Overscan	Ce réglage ne peut être ajusté que lors de la réception d'un signal vidéo en composantes. Change le rapport L/H de l'image de sortie (la portée de l'image projetée). Vous pouvez régler la plage de rognage sur 4% ou 8% . Si vous sélectionnez Automatique , le réglage est automatiquement effectué en fonction du signal d'entrée.
Traitement images	Modifie les réglages du traitement d'images. Rapide : les images sont affichées plus rapidement. Fine : les images affichées sont de meilleure qualité.

Sous-menu	Fonction
Paramètre DisplayPort EQ	Permet de régler le niveau du signal d'entrée DisplayPort en fonction des périphériques connectés au port DisplayPort. Si l'image présente de nombreuses interférences ou en cas de problèmes tels que l'absence d'image projetée, sélectionnez 1 ou 2 , puis confirmez la sélection.
Réinit.	Vous pouvez réinitialiser toutes les valeurs de réglage du menu Signal , à l'exception des paramètres Signal entrée , Traitement images et Paramètre DisplayPort EQ . Consultez la section suivante pour rétablir les valeurs par défaut de tous les éléments de menu. ☛ "Menu Réinit." p.116

Sous-menu	Fonction
Corr. géométrique	Permet de corriger la distorsion. ☛ "Correction de la distorsion de l'image projetée" p.52 <ul style="list-style-type: none"> • H/V-Keystone : Réglez V-Keystone et H-Keystone pour corriger la distorsion trapézoïdale verticale et horizontale. • Quick Corner: Sélectionnez et corrigez les quatre coins de l'image projetée. • Correction de l'arc : Ajustement précis de la distorsion incurvée provoquée par le manque de tension ou le rétrécissement de l'écran. • Correction du point : Divise l'image projetée sur la grille et corrige la distorsion en déplaçant le point d'intersection sélectionné d'un côté à l'autre et de haut en bas.
Split Screen	Il est possible de diviser l'écran en deux. ☛ "Projection simultanée de deux images (Split Screen)" p.72
Blocage fonctionne.	Lorsque cette fonction est activée, elle limite l'utilisation du panneau de commande du projecteur. ☛ "Blocage fonctionne." p.86
Consommation électr.	La lampe est la plus lumineuse lorsque l'option Normal est sélectionnée. Lorsque l'option Capteur de T° est sélectionnée, si la température ambiante* est trop élevée, la luminosité de la lampe est automatiquement réduite pour contrôler la température de fonctionnement. Lorsque l'option ECO est sélectionnée, la consommation électrique lors de la projection baisse et le bruit du ventilateur est réduit.
Volume	Permet de régler le volume. Les valeurs de réglage sont mémorisées pour chaque source.

Menu Réglage

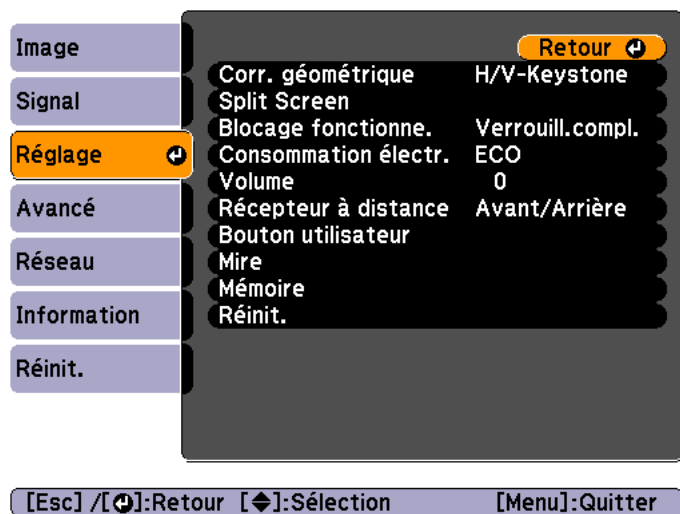

Sous-menu	Fonction
Récepteur à distance	Cette fonction limite la réception du signal de commande provenant de la télécommande. S'il est réglé sur Off , vous ne pouvez effectuer aucune opération à partir de la télécommande. Si vous souhaitez effectuer des opérations à partir de la télécommande, maintenez le bouton [Menu] de la télécommande enfoncé pendant au moins 15 secondes pour rétablir la valeur par défaut.
Bouton utilisateur	Pour sélectionner les éléments du menu Configuration que vous souhaitez attribuer aux boutons [User1], [User2], et [User3] de la télécommande. Il est possible d'attribuer les éléments suivants : Consommation électr., Information, Progressif, Corr. géométrique, Projection multiple, Résolution, Mémoire et Traitement images
Mire	Vous pouvez afficher une mire afin de régler la projection sans connecter un autre équipement lors de la configuration du projecteur. ☛ "Affichage d'une mire" p.29
Mémoire	Permet de procéder à des opérations et à définir les réglages de la fonction de mémoire. ☛ "Fonction mémoire" p.79
Réinit.	Vous pouvez rétablir toutes les valeurs par défaut des réglages du menu Réglage , à l'exception des réglages Bouton utilisateur et Mémoire . Consultez la section suivante pour rétablir les valeurs par défaut de tous les éléments de menu. ☛ "Menu Réinit." p.116

* Température de fonctionnement de +40°C à une altitude comprise entre 0 et 1499 mètres et de +35°C à une altitude comprise entre 1500 et 3048 mètres.



Menu Avancé







Sous-menu	Fonction
Affichage	<p>Permet d'effectuer des réglages relatifs à l'affichage du projecteur.</p> <p>Position de menu : sélectionnez la position à laquelle le menu est affiché sur l'écran projeté.</p> <p>Message : réglés sur Off, les éléments suivants ne s'affichent pas.</p> <p>Le nom des éléments lorsque l'option Source, Mode couleurs ou Aspect est modifié, les messages en l'absence de signal et les avertissements tels que Avert. haute temp.</p> <p>Afficher le fond* : vous pouvez régler le fond d'écran sur Noir, Bleu ou Logo en l'absence de signal d'image.</p> <p>Ecran démarrage* : sélectionnez On pour afficher le Logo d'utilisateur au démarrage de la projection.</p> <p>Pause A/V* : vous pouvez définir l'écran affiché lorsque vous appuyez sur le bouton [A/V Mute] (Noir, Bleu ou Logo).</p> <p>Confirmation attente : (ce réglage n'est pas disponible lorsque Type de télécommande est réglé sur Simple.) Si réglé sur On (réglage par défaut), un message de confirmation s'affiche pour vous inviter à spécifier si l'alimentation électrique doit être coupée ou non lorsque le bouton [⏻] est enfoncé. Appuyez à nouveau sur le bouton [⏻] pour éteindre.</p> <p>Notif nettoiy filtre : vous pouvez activer ou désactiver (On/Off) la notification du filtre à air. Quand cette fonction est sur On et qu'un bouchon est détecté dans le filtre à air, un message s'affiche à l'écran.</p> <p>Réglages Écran : (ce réglage n'est pas disponible lors de la projection d'images d'un ordinateur via un réseau.) Définissez le rapport hauteur/largeur et la position de l'écran projeté en fonction du type d'écran utilisé.</p> <p>☛ "Réglages de l'écran" p.27</p> <p>Align. des panneaux : permet de corriger les couleurs mal alignées (rouge et bleu) au niveau de l'écran.</p> <p>☛ "Align. des panneaux" p.151</p>

Sous-menu	Fonction
	<p>Uniformité : permet de régler la balance des couleurs pour l'ensemble de l'écran.</p> <p>☛ "Uniformité" p.152</p>
Logo d'utilisateur*	<p>Permet de modifier le logo d'utilisateur qui est affiché par les fonctions Afficher le fond, Pause A/V, etc.</p> <p>☛ "Enregistrement d'un logo d'utilisateur" p.77</p>
Projection	<p>Sélectionnez l'une des méthodes de projection suivantes en fonction de l'installation du projecteur.</p> <p>Avant, Avant/Plafond, Arrière et Arrière/Plafond</p> <p>Vous pouvez modifier le réglage comme suit, en maintenant le bouton [A/V Mute] pendant environ cinq secondes.</p> <p>Avant ↔ Avant/Plafond</p> <p>Arrière ↔ Arrière/Plafond</p>
Direction	<p>Réglez ce paramètre selon l'état d'installation du projecteur.</p> <p>☛ "Réglages de l'installation" p.26</p>

Sous-menu	Fonction
Fonctionnement	<p>Aliment. Directe : sélectionnez On de manière à ce que le projecteur s'allume dès qu'il est branché. Lorsque le cordon d'alimentation est branché, notez que le projecteur s'allume automatiquement dans une situation telle que la fin d'une panne de courant.</p> <p>Mode veille : lorsqu'elle est réglée sur On, cette fonction permet d'arrêter automatiquement la projection si aucun signal d'image n'est reçu et si aucune activité n'est effectuée.</p> <p>Temps Mode veille : lorsque le Mode veille est réglé sur On, vous pouvez définir le délai à l'issue duquel le projecteur s'éteint automatiquement, selon une plage de 1 à 30 minutes.</p> <p>Mode haute alt. : sélectionnez On si vous utilisez le projecteur à une altitude supérieure à 1500 m.</p> <p>Terminaison sync BNC : permet de définir la terminaison du signal provenant du port BNC. En règle générale, ce paramètre doit être réglé sur Off. Sélectionnez On si une terminaison analogique (75 Ω) est nécessaire, comme pour les pupitres de mélange vidéo.</p> <p>Type de télécommande : vous pouvez sélectionner Normal ou Simple selon le type de télécommande. Sélectionnez Normal pour utiliser la télécommande fournie avec le projecteur. Quand vous sélectionnez Simple, vous pouvez utiliser la télécommande fournie avec les autres projecteurs Epson pour contrôler ce projecteur. Cela peut s'avérer utile si vous souhaitez utiliser une télécommande à laquelle vous êtes habitué pour contrôler le projecteur. Toutefois, vous ne pouvez pas utiliser la télécommande fournie avec ce projecteur lorsque le réglage est défini sur Simple. Assurez-vous que le paramètre est correct car, si le projecteur est monté au plafond ou à un endroit difficilement accessible, il peut être difficile de rétablir la valeur Normal. De plus, vous ne pouvez pas utiliser les fonctions qui n'appartiennent pas à ce projecteur ou à la télécommande employée.</p> <p>Touche invers. sens : sélectionnez On lorsque le projecteur est installé au plafond.</p>

Sous-menu	Fonction
	<p>Rech source au démarr : indiquez si le signal d'image reçu doit être ou non automatiquement détecté (On/Off) à l'allumage du projecteur.</p> <p>Relâcher Pause A/V : cet élément ne peut être défini si l'option Protec. logo utilis., sous Mot de passe protégé, est réglée sur On.  p.84</p> <p>lorsque l'option Pause A/V est sélectionnée, vous ne pouvez désactiver la pause A/V qu'en appuyant sur le bouton [A/V Mute] (ou en envoyant une commande de désactivation). Si l'option N'importe lequel est sélectionnée, la pause A/V est désactivée lorsqu'une opération quelconque est effectuée sur le projecteur.</p> <p> "Arrêt momentané de l'image et du son (Pause A/V)" p.75</p> <p>Bip : si l'option On est sélectionnée, l'avertisseur sonore de confirmation émet un signal pour vous indiquer lorsque l'appareil est mis sous tension ou hors tension ou que le cycle de refroidissement est terminé.</p> <p>Type d'objectif : sélectionnez le numéro du modèle de l'objectif utilisé.</p> <p>Instant. désactivé : si réglé sur Activé, le projecteur bascule en mode d'attente 3 secondes environ après la mise hors tension. N'allumez pas le projecteur immédiatement après l'avoir éteint, la commande de communication peut être coupée. Pour stabiliser les commandes de communication, réglez sur Désactivé. Si réglé sur Désactivé, le projecteur entre en mode d'attente après environ 75 secondes après la mise hors tension.</p> <p>Date & heure : définissez l'heure système du projecteur.  "Réglage de l'heure" p.35</p>

Sous-menu	Fonction
Réglages A/V	<p>Sortie A/V : (cet élément peut uniquement être défini lorsque l'option Mode attente est réglé sur Comm. activée.) Sélectionnez Toujours valide lorsque le mode de veille du projecteur est activé et que vous souhaitez émettre des sons et des images vers un périphérique externe.</p> <p>Sortie du moniteur : sélectionnez la sortie d'image vers un moniteur externe lorsque le mode de veille du projecteur est activé. Si l'option Automatique est sélectionné, les signaux RVB analogiques du port Computer ou BNC sont émis selon la source sélectionnée lorsque le projecteur était éteint.</p> <p>Réglages audio : procédez aux réglages audio suivants.</p> <ul style="list-style-type: none"> • Sortie audio : sélectionnez les sons à émettre lors de la projection des images du port Computer, BNC, S-Video ou Video. Si l'option Automatique est sélectionnée, les sons sont émis à partir du port d'entrée audio correspondant à chaque port d'entrée d'image.  "Connexion des équipements" p.40 • Sortie audio DisplayPort : sélectionnez la source audio lors de la projection d'images du port DisplayPort. Si vous sélectionnez DisplayPort, les sons de l'image sont émis du port DisplayPort. Si vous sélectionnez Audio3, les sons sont émis du port Audio3. • Sortie audio HDMI : sélectionnez la source audio lors de la projection d'images du port HDMI. Si vous sélectionnez HDMI, les sons de l'image sont émis du port HDMI. Si vous sélectionnez Audio3, les sons sont émis du port Audio3.

Sous-menu	Fonction
Mode attente	<p>Si vous réglez Comm. activée, vous pouvez effectuer les opérations suivantes même si le projecteur même est en mode attente.</p> <ul style="list-style-type: none"> • Surveillance et contrôle du projecteur via un réseau • Émission de sons et d'images vers un périphérique externe (uniquement lorsque l'option Sortie A/V est réglée sur Toujours valide) • La communication à partir du port HDBaseT est activée (uniquement lorsque l'option Commande Communication est réglée sur On). <div style="border: 1px solid black; padding: 5px; margin-top: 10px;">  Lors de la surveillance ou du contrôle du projecteur via LAN sans fil, réglez Mode de connexion sur Avancé.  Réseau - Réseau sans fil - Mode de connexion p.105 </div>
HDBaseT	<p>Commande Communication: (Ne peut pas être réglé quand Extron XTP est réglé sur On.) Si réglé sur On, les communications Ethernet, série et la télécommande câblée via HDBaseT Transmitter connecté au port HDBaseT sont toutes activées. (les ports LAN, RS-232C et Remote sont alors désactivés.)</p> <p>Extron XTP : réglez sur On lorsque vous connectez un commutateur ou un émetteur Extron XTP au port HDBaseT. Consultez le site Web de Extron pour plus d'informations sur le système XTP. http://www.extron.com/</p> <div style="border: 1px solid black; padding: 5px; margin-top: 10px;">  Lorsque Extron XTP est réglé sur On, le ventilateur peut tourner en mode d'attente mais cela n'est pas anormal. </div>

Sous-menu	Fonction
Projection multiple	<p>Définissez les paramètres lors de la projection à l'aide de plusieurs projecteurs.</p> <p>☛ "Fonction de projection multiple" p.66</p> <p>Niveau de luminosité (non disponible pour le modèle EB-G6470WU) : si la luminosité de chaque lampe varie, sélectionnez un niveau de luminosité compris entre 1 et 5. Cet élément peut uniquement être ajusté lorsque l'option Consommation électr. est réglée sur Normal dans le menu Réglage.</p> <p>Superposition bords : corrige la bordure entre plusieurs images pour créer un écran uniforme.</p> <p>☛ "Réglage des bords des images (superposition des bords)" p.67</p> <p>Ecrans multiples : vous pouvez ajuster la teinte et la luminosité de chaque image projetée.</p> <p>☛ "Mise en correspondance des couleurs" p.69</p> <p>ID projecteur : sélectionnez un identifiant compris entre 1 et 9. Off indique qu'aucun ID n'est défini.</p> <p>☛ "Réglages ID" p.34</p>
Réglage programme	<p>Vous pouvez définir le planning du projecteur de manière à ce qu'il effectue une opération spécifique à une heure prédéterminée.</p> <p>☛ "Fonction de planification" p.81</p>
Langue	Définit la langue des messages et des menus.

Sous-menu	Fonction
Réinit.	<p>Vous pouvez réinitialiser tous les valeurs de réglage du menu Avancé. Les éléments suivants ne sont cependant pas réinitialisés.</p> <p>Format d'écran, Position à l'écran, Projection, Direction, Mode haute alt., Type de télécommande, Touche invers. sens, Rech source au démarr, Relâcher Pause A/V, Type d'objectif, Sortie A/V, Sortie du moniteur, Mode attente, Commande Communication, Extron XTP, Ecrans multiples, ID projecteur et Langue</p> <p>Consultez la section suivante pour rétablir les valeurs par défaut de tous les éléments de menu.</p> <p>☛ "Menu Réinit." p.116</p>

* Lorsque **Protec. logo utilis.** est réglé sur **On** dans **Mot de passe protégé**, les réglages liés au logo de l'utilisateur ne peuvent être modifiés. Vous pouvez apporter des modifications après avoir réglé la fonction **Protec. logo utilis.** sur **Off**.

☛ "Gestion des utilisateurs (Mot de passe protégé)" [p.84](#)

Menu Réseau

Si la fonction **Réseau protégé** est réglée sur **On** sous **Mot de passe protégé**, un message s'affiche et les paramètres réseau ne peuvent être modifiés. Réglez **Réseau protégé** sur **Off**, puis configurez le réseau.

☛ "Réglage de la fonction Mot de passe protégé" p.84

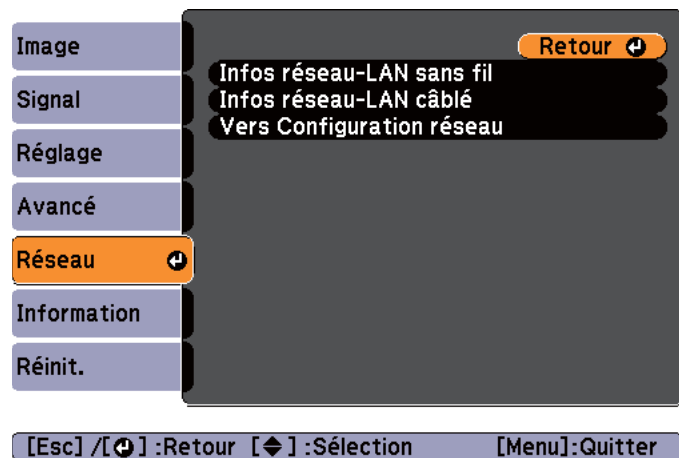

Sous-menu	Fonction
Vers Configuration réseau	Les menus suivants permettent de définir les réglages du réseau : Base, Réseau sans fil, Sécurité, Réseau avec fil, Réglage administrateur et Réinit.

 À l'aide du navigateur Web d'un ordinateur connecté au projecteur via un réseau, vous pouvez configurer les fonctions et contrôler le projecteur. Cette fonction est appelée Contrôle Web. Vous pouvez facilement utiliser un clavier pour saisir du texte et définir des réglages de Contrôle Web, comme les paramètres de sécurité.

☛ "Modification des paramètres à l'aide d'un navigateur Web (Contrôle Web)" p.162

Sous-menu	Fonction
Infos réseau-LAN sans fil	Affiche les informations relatives à l'état du réseau. <ul style="list-style-type: none"> • Mode de connexion • Niveau d'antenne • Nom du projecteur • SSID • DHCP • Adresse IP • Masque ss-rés • Adresse passerelle • Adresse MAC • Code de région
Infos réseau-LAN câblé	Affiche les informations relatives à l'état du réseau. <ul style="list-style-type: none"> • Nom du projecteur • DHCP • Adresse IP • Masque ss-rés • Adresse passerelle • Adresse MAC

Remarques sur l'utilisation du menu Réseau

La sélection dans le menu supérieur et les sous-menus, ainsi que la modification de l'élément sélectionné s'effectuent de la même manière que dans le menu Configuration.

Lorsque vous avez terminé, veuillez à accéder au menu **Installation terminée** et à sélectionner **Oui, Non** ou **Annuler**. Lorsque vous choisissez **Oui** ou **Non**, vous revenez au menu Configuration.



Oui : permet d'enregistrer les paramètres et de quitter le menu Réseau.

Non : permet de quitter le menu Réseau sans enregistrer les paramètres.

Annuler : le menu Réseau reste affiché.

Fonctions du clavier virtuel

Le menu Réseau contient des fonctions qui nécessitent la saisie de caractères alphanumériques durant l'installation. Dans ce cas, le clavier virtuel suivant s'affiche. Placez le curseur sur la touche souhaitée à l'aide des boutons [▲][▼][◀][▶], puis appuyez sur le bouton [↵] pour saisir le caractère sélectionné. Pour saisir des chiffres, maintenez le bouton [Num] de la télécommande enfoncé, puis appuyez sur les touches numériques. Après la saisie, appuyez sur la touche **Finish** du clavier pour confirmer. Appuyez sur **Cancel** pour annuler la saisie.



- À chaque fois que vous sélectionnez la touche **CAPS** et que vous appuyez sur le bouton [↵], vous alternez entre majuscules et minuscules.
- À chaque fois que vous sélectionnez la touche **SYM1/2** et que vous appuyez sur le bouton [↵], les touches de symboles situées à l'intérieur du cadre changent.

Vous pouvez saisir les types de caractères suivants.

Chiffres	0123456789
Lettres	ABCDEFGHIJKLMNOPQRSTUVWXYZ abcdefghijklmnopqrstuvwxyz
Symboles	! # \$ % & ' () + - . / < = > ? @ [¥] ^ _ { } ~



- Vous ne pouvez pas utiliser les deux-points (:) pour les éléments du menu Réseau.
- Vous ne pouvez pas utiliser d'espaces pour les éléments du menu Réseau, à l'exception du paramètre **SSID**.
- Les quatre caractères suivants ne peuvent être saisis à l'aide du clavier virtuel. Saisissez ces caractères à l'aide d'un navigateur Web.
“ * , ;
☛ "Modification des paramètres à l'aide d'un navigateur Web (Contrôle Web)" [p.162](#)

Menu Base



Sous-menu	Fonction
Nom du projecteur	Le nom du projecteur s'affiche lors de l'utilisation des applications EasyMP Network Projection et EasyMP Multi PC Projection fournies. Vous pouvez entrer 16 caractères alphanumériques à un octet. (" * + , / ; < = > ? [¥] ` ne peuvent être utilisés.)
Mot de passe Web Remote	Définissez un mot de passe pour utiliser Web Remote. Vous pouvez entrer 8 caractères alphanumériques à un octet (le caractère * ne peut être utilisé). Web Remote est une fonction qui permet de contrôler le projecteur à l'aide du navigateur Web d'un ordinateur connecté via un réseau. ☛ "Affichage de l'écran Web Remote" p.166
Mot-clé projecteur	Lorsque cette fonction est réglée sur On , vous devez entrer le mot-clé pour connecter le projecteur à un ordinateur via un réseau. Cette fonction permet ainsi d'éviter l'interruption de la présentation en cas de connexions d'autres ordinateurs. Cette fonction est normalement réglée sur On . ☛ Guide d'utilisation EasyMP Network Projection

Menu Réseau sans fil

Pour connecter le projecteur à un ordinateur utilisant un réseau sans fil, installez l'unité Réseau sans fil (ELPAP07).

☛ "Installation de l'unité réseau sans fil" p.47



Sous-menu	Fonction
Alim réseau sans fil	Définissez cette fonction sur On lors de la connexion du projecteur à l'ordinateur via un réseau local sans fil. Si vous ne souhaitez pas effectuer de connexion via un réseau sans fil, définissez ce réglage sur Off pour éviter tout accès non autorisé.
Wi-Fi Protected Setup	Définissez cette fonction lors de la connexion à un réseau via un point d'accès réseau sans fil compatible avec <u>WPS (Wi-Fi Protected Setup)</u> ☛☛. Vous pouvez connecter facilement le projecteur au point d'accès et configurer des paramètres de sécurité. ☛ "Réalisation d'une connexion WPS (Wi-Fi Protected Setup) à un point d'accès réseau sans fil " p.159



Sous-menu	Fonction
Réseau local sans fil	<p>Définit le système LAN sans fil. Cette fonction est normalement réglée sur 802.11b/g/n. La méthode de connexion est sélectionnée automatiquement selon les paramètres du point d'accès.</p> <p>Dans une zone qui ne prend pas en charge la norme 802.11n, seul le réglage 802.11b/g est affiché.</p>
Mode de connexion	<p>Définissez le mode de connexion à utiliser lors de la connexion du projecteur à l'ordinateur via un réseau local sans fil.</p> <p>Si vous sélectionnez Rapide, un petit réseau est créé automatiquement par le projecteur et l'ordinateur. Il est utilisé avec EasyMP Network Projection. Si Param. auto SSID est réglé sur On, le projecteur devient un point d'accès facile à utiliser ; si Off est sélectionné, le réseau est créé en mode <u>Mode Ad hoc</u> .</p> <p>Si vous sélectionnez Avancé, la connexion est établie en <u>Mode d'infrastructure</u> via le point d'accès installé. Lors de la surveillance ou du contrôle du projecteur sur un réseau, réglez sur Avancé.</p>
Param. auto SSID	<p>Si Mode de connexion est réglé sur Rapide, lorsque vous sélectionnez On, vous pouvez rechercher le projecteur plus rapidement parmi plusieurs projecteurs. SSID est défini automatiquement.</p> <p>En cas de connexion à plusieurs projecteurs à partir d'un ordinateur en mode Rapide, sélectionnez Off et définissez le même SSID sur tous les projecteurs qui se connecteront.</p>
SSID	<p>Entrez un SSID. Lorsqu'un SSID est fourni pour le LAN sans fil dans lequel le projecteur opère, entrez ce SSID.</p> <p>Vous pouvez entrer 32 caractères alphanumériques à un octet. (le caractère ^ ne peut pas être utilisé.) Attribuez une valeur vide à SSID ou réglez-le sur ANY pour établir une connexion ANY.</p>
Rechercher le point d'accès	<p>Lorsque Mode de connexion est réglé sur Avancé, vous pouvez rechercher les points d'accès environnants et définir le SSID à connecter à partir de ces points d'accès. Selon les réglages des point d'accès, ces derniers peuvent ne pas figurer dans la liste. Vous devez définir la sécurité séparément.</p> <p> "Écran Rechercher le point d'accès" p.107</p>

Sous-menu	Fonction
Canal	Vous pouvez sélectionner les canaux utilisés pour établir une connexion en mode Rapide. Si d'autres signaux génèrent des interférences, utilisez un autre canal.
Affichage SSID	Afin d'empêcher le SSID de s'afficher sur l'écran d'attente du réseau LAN, réglez-le sur Off .
DHCP	Permet d'activer ou non (On/Off) <u>DHCP</u> . Si On est sélectionné, vous ne pouvez pas ajouter d'autres adresses.
Adresse IP	Vous pouvez entrer l' <u>Adresse IP</u> attribuée à ce projecteur. Vous pouvez entrer un nombre de 0 à 255 dans chaque partie de l'adresse. Toutefois, les adresses IP suivantes ne peuvent pas être utilisées : 0.0.0.0, 127.x.x.x, 224.0.0.0 à 255.255.255.255 (où x est un nombre de 0 à 255)
Masque ss-rés	Vous pouvez entrer le <u>Masque ss-rés</u> du projecteur. Vous pouvez entrer un nombre de 0 à 255 dans chaque partie de l'adresse. Toutefois, les masques de sous-réseau suivants ne peuvent pas être utilisés : 0.0.0.0, 255.255.255.255
Adresse passerelle	Vous pouvez entrer l'adresse IP de la passerelle attribuée au projecteur. Vous pouvez entrer un nombre de 0 à 255 dans chaque partie de l'adresse. Toutefois, l' <u>Adresse passerelle</u> suivante ne peut pas être utilisée : 0.0.0.0, 127.x.x.x, 224.0.0.0 à 255.255.255.255 (où x est un nombre de 0 à 255)
Affichage adr. IP	Afin d'empêcher l'adresse IP de s'afficher sur l'écran d'attente du réseau LAN, réglez-la sur Off .
Code de région	Il s'agit d'une chaîne spécifique au module LAN sans fil.

Écran Rechercher le point d'accès

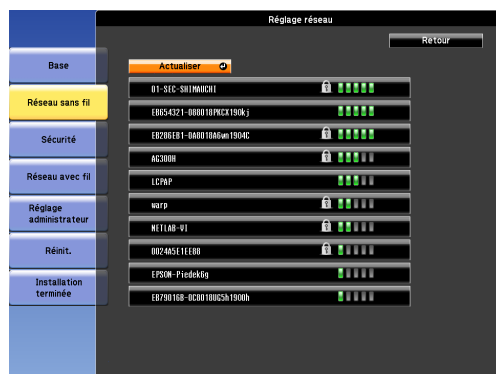
Les points d'accès détectés sont répertoriés dans une liste.



Sous-menu	Fonction
Actualiser	Recherche de nouveau le point d'accès.
	Indique un point d'accès déjà défini.
	Indique les points d'accès dans lesquels la sécurité est définie. Si vous sélectionnez un point d'accès sur lequel une sécurité n'est pas définie, le menu Réseau sans fil s'affiche. Si vous sélectionnez un point d'accès sur lequel une sécurité est définie, le menu Sécurité s'affiche. Sélectionnez un type de sécurité selon les paramètres de sécurité du point d'accès.

Menu Sécurité

Lorsque l'unité LAN sans fil est installée, nous vous recommandons fortement de définir la sécurité.



Sous-menu	Fonction
Sécurité	<p>Vous pouvez sélectionner un type de sécurité.</p> <ul style="list-style-type: none"> • Si Rapide est sélectionné Ouvrir : la sécurité n'est pas définie. WPA2-PSK(AES) (uniquement lorsque Param. auto SSID est réglé sur On) : la communication est sécurisée selon la norme WPA2. Utilisez la méthode AES pour le cryptage. Lorsque vous établissez une connexion d'un ordinateur vers le projecteur, entrez la valeur définie dans le mot de passe. • Si Avancé est sélectionné Ouvrir : la sécurité n'est pas définie. WPA/WPA2-PSK : se connecte en mode WPA-Personal. La méthode de cryptage est sélectionnée automatiquement selon les paramètres du point d'accès. Définissez un mot de passe identique à celui du point d'accès. WPA/WPA2-EAP : se connecte en mode WPA-Enterprise. La méthode de cryptage est sélectionnée automatiquement selon les paramètres du point d'accès. Sélectionnez cet élément si vous utilisez LEAP.

 Vous ne pouvez pas sélectionner WEP comme méthode de cryptage pour ce projecteur.

Si le mode WPA/WPA2-PSK est sélectionné.



Sous-menu	Fonction
Mot de passe	<p>Entrez le mot de passe. Vous devez entrer entre 8 et 63 caractères alphanumériques à un octet. Lorsque vous entrez le mot de passe et que vous appuyez sur le bouton [↵], la valeur est définie et s'affiche sous la forme d'astérisques (*).</p> <p>En mode EasyMP Network Projection, vous n'avez pas besoin d'entrer le mot de passe dans l'ordinateur s'il s'agit du mot de passe initial (par défaut).</p> <p>Nous vous recommandons de modifier le mot de passe de temps en temps à des fins de sécurité. Si les réglages réseau sont initialisés, le mot de passe initial est rétabli.</p> <p>☛ "Menu Réinit." p.115</p> <p>Vous pouvez entrer jusqu'à 32 caractères via le menu Configuration. Lorsque vous saisissez plus de 32 caractères, utilisez votre navigateur Web pour entrer le texte.</p> <p>☛ "Modification des paramètres à l'aide d'un navigateur Web (Contrôle Web)" p.162</p> <p>En mode Rapide, le mot de passe initial est défini.</p>

Si le mode WPA/WPA2-EAP est sélectionné.

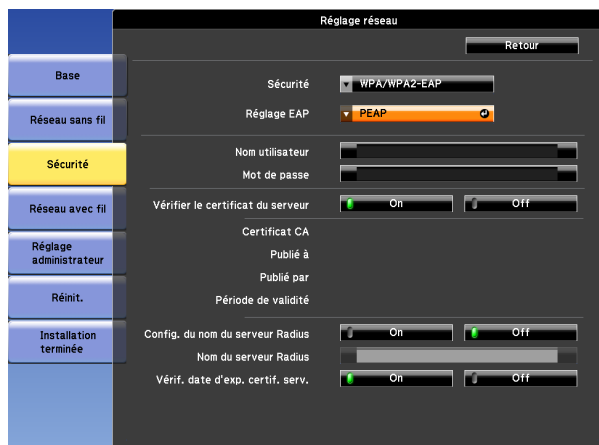

Sous-menu	Fonction
Réglage EAP	<p>Définissez le protocole pour l'authentification.</p> <p>PEAP : protocole d'authentification largement employé dans Windows Server.</p> <p>PEAP-TLS : protocole d'authentification utilisé dans Windows Server. Il est défini en cas d'utilisation d'un certificat client.</p> <p>EAP-TLS : protocole d'authentification largement employé pour utiliser un certificat client.</p> <p>EAP-Fast, LEAP : sélectionnez ceci lorsque ces protocoles d'authentification sont utilisés.</p>

Sous-menu	Fonction
Nom utilisateur	<p>Entrer un nom d'utilisateur qui servira pour l'authentification. Vous pouvez entrer 64 caractères alphanumériques à un octet. Si vous sélectionnez PEAP-TLS ou EAP-TLS, le nom d'utilisateur obtenu automatiquement du certificat client est affiché. Vous pouvez modifier le nom d'utilisateur si le serveur d'authentification requiert un autre nom d'utilisateur. Vous pouvez entrer jusqu'à 32 caractères via le menu Configuration. Lorsque vous saisissez plus de 32 caractères, utilisez votre navigateur Web pour entrer le texte.</p> <p>☛ "Modification des paramètres à l'aide d'un navigateur Web (Contrôle Web)" p.162</p> <p>Si vous devez également entrer un nom de domaine, ajoutez le nom de domaine avant le nom d'utilisateur et séparez-les par une barre oblique inverse.</p>
Mot de passe	<p>Entrer un mot de passe qui servira pour l'authentification. Vous pouvez entrer 64 caractères alphanumériques à un octet. Lorsque vous entrez le mot de passe et que vous sélectionnez Finish, la valeur est définie et s'affiche sous la forme d'astérisques (*). Vous pouvez entrer jusqu'à 32 caractères via le menu Configuration. Lorsque vous saisissez plus de 32 caractères, utilisez votre navigateur Web pour entrer le texte.</p> <p>☛ "Modification des paramètres à l'aide d'un navigateur Web (Contrôle Web)" p.162</p>
Certificat client	<p>Affiche les informations Publié à, Publié par et Période de validité définies dans le certificat client enregistré. Il est vide si le certificat n'est pas défini.</p>
Vérifier le certificat du serveur	<p>Réglez sur On pour vérifier le certificat du serveur d'authentification. Pour vérifier un certificat de serveur, vous devez définir un Certificat CA.</p> <p>☛ "Réglage des certificats" p.163</p>
Certificat CA	<p>Affiche les informations Publié à, Publié par et Période de validité définies dans le certificat CA enregistré. Il est vide si le certificat n'est pas défini.</p>

Sous-menu	Fonction
Config. du nom du serveur Radius	Réglez sur On pour authentifier le nom du serveur lors de la vérification du certificat de serveur. La définition du nom du serveur permet de réduire le risque de connexion à un serveur d'authentification non valide.
Nom du serveur Radius	Spécifiez le nom du serveur d'authentification. Vous pouvez entrer 32 caractères alphanumériques à un octet (le caractère ^ ne peut être utilisé).
Vérif. date d'exp. certif. serv.	Réglez sur On pour vérifier la période de validité du certificat lors de la vérification du certificat de serveur.

Sous-menu	Fonction
Adresse IP	Vous pouvez entrer l' <u>Adresse IP</u> attribuée à ce projecteur. Vous pouvez entrer un nombre de 0 à 255 dans chaque partie de l'adresse. Toutefois, les adresses IP suivantes ne peuvent pas être utilisées : 0.0.0.0, 127.x.x.x, 224.0.0.0 à 255.255.255.255 (où x est un nombre de 0 à 255)
Masque ss-rés	Vous pouvez entrer le <u>Masque ss-rés</u> du projecteur. Vous pouvez entrer un nombre de 0 à 255 dans chaque partie de l'adresse. Toutefois, les masques de sous-réseau suivants ne peuvent pas être utilisés : 0.0.0.0, 255.255.255.255
Adresse passerelle	Vous pouvez entrer l'adresse IP de la passerelle attribuée au projecteur. Vous pouvez entrer un nombre de 0 à 255 dans chaque partie de l'adresse. Toutefois, l' <u>Adresse passerelle</u> suivante ne peut pas être utilisée : 0.0.0.0, 127.x.x.x, 224.0.0.0 à 255.255.255.255 (où x est un nombre de 0 à 255)
Affichage adr. IP	Afin d'empêcher l'adresse IP de s'afficher sur l'écran d'attente du réseau LAN, réglez-la sur Off .

Menu Réseau avec fil



Sous-menu	Fonction
DHCP	Permet d'activer ou non (On/Off) <u>DHCP</u> . Si On est sélectionné, vous ne pouvez pas ajouter d'autres adresses.

Menu Réglage administrateur

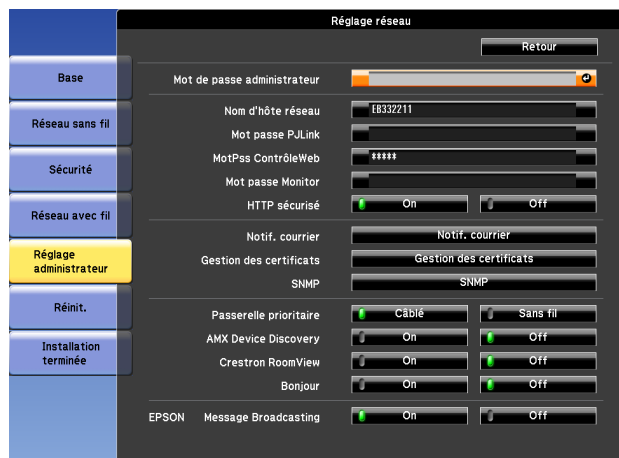

Sous-menu	Fonction
Mot de passe administrateur	Entrez le mot de passe pour le menu Réglage administrateur des réglages réseau. Vous pouvez entrer 16 caractères alphanumériques à un octet (le caractère * ne peut être utilisé). Si le mot de passe administrateur n'est pas défini, cliquez sur OK avec une zone de mot de passe vide.
Nom d'hôte réseau	Ce nom permet d'identifier le projecteur sur un réseau. Pour le contrôle Web, la connexion à un projecteur réseau, etc. Vous pouvez entrer 15 caractères alphanumériques à un octet (les seuls symboles que vous pouvez utiliser sont les suivants : - _ , le premier caractère doit être une lettre et le dernier caractère doit être une lettre ou un chiffre).
Mot passe PJLink	Définissez un mot de passe à utiliser pour accéder au projecteur à l'aide de logiciels PJLink compatibles. Vous pouvez entrer 32 caractères alphanumériques à un octet (les symboles ne peuvent être utilisés). ☛ "À propos de PJLink" p.169

Sous-menu	Fonction
MotPss ContrôleWeb	Définissez le mot de passe à utiliser pour définir des paramètres et contrôler le projecteur via la fonction Contrôle Web. Vous pouvez entrer 8 caractères alphanumériques à un octet. (le caractère * ne peut pas être utilisé.) Contrôle Web est une fonction qui permet d'installer et de contrôler le projecteur à l'aide du navigateur Web d'un ordinateur connecté via un réseau. ☛ "Modification des paramètres à l'aide d'un navigateur Web (Contrôle Web)" p.162
Mot passe Monitor	Définissez un mot de passe pour utiliser EasyMP Monitor. Vous pouvez entrer 16 caractères alphanumériques à un octet (le caractère * ne peut être utilisé).
HTTP sécurisé	Pour renforcer la sécurité, la communication entre le projecteur et l'ordinateur en mode Contrôle Web est cryptée. Lors de la définition de la sécurité par le biais du Contrôle Web, il est recommandé de définir cette fonction sur On .
Notif. courrier	Accède au menu des réglages Notif. courrier. ☛ "Menu Notif. courrier" p.112
Gestion des certificats	Accède au menu des réglages Gestion des certificats. ☛ "Menu Gestion des certificats" p.113
SNMP	Accède au menu des réglages SNMP. ☛ "Menu SNMP" p.114
Passerelle prioritaire	Pour la passerelle prioritaire, sélectionnez Câblé ou Sans fil .
AMX Device Discovery	Lorsque vous souhaitez autoriser AMX Device Discovery à détecter le projecteur, réglez cette fonction sur On . Réglez-le sur Off si vous n'êtes pas connecté à un environnement contrôlé par un contrôleur AMX ou AMX Device Discovery.

Sous-menu	Fonction
Crestron Room-View	<p>Réglez sur On uniquement pour surveiller et contrôler le projecteur sur le réseau à l'aide de Crestron RoomView®. Sinon réglez sur Off.</p> <p>☛ "À propos de Crestron RoomView®" p.169</p> <p>Les modifications de réglages du projecteur prennent effet au moment du redémarrage.</p> <p>Si On est sélectionné, les fonctions suivantes ne sont pas disponibles.</p> <ul style="list-style-type: none"> • Contrôle Web • Message Broadcasting (plug-in EasyMP Monitor)
Control4 SDDP	<p>Réglez sur On si vous souhaitez activer l'acquisition des informations relatives au périphériques par <u>Control4® Simple Device Discovery Protocol (SDDP)</u>▶▶.</p>
Bonjour	<p>Définissez cette fonction sur On lorsque vous vous connectez au réseau via Bonjour. Consultez le site Web d'Apple pour plus d'informations sur le service Bonjour. http://www.apple.com/</p>
EPSON Message Broadcasting	<p>Vous pouvez activer ou désactiver la fonction EPSON Message Broadcasting.</p> <p>Vous pouvez télécharger Message Broadcasting et son guide d'utilisation à partir du site Web suivant. http://www.epson.com</p>

Menu Notif. courrier

Lorsque ce paramètre est réglé, vous recevez une notification par e-mail lorsqu'un problème ou un avertissement est rencontré sur le projecteur.

☛ "Lecture du courrier de notification d'erreur" p.166

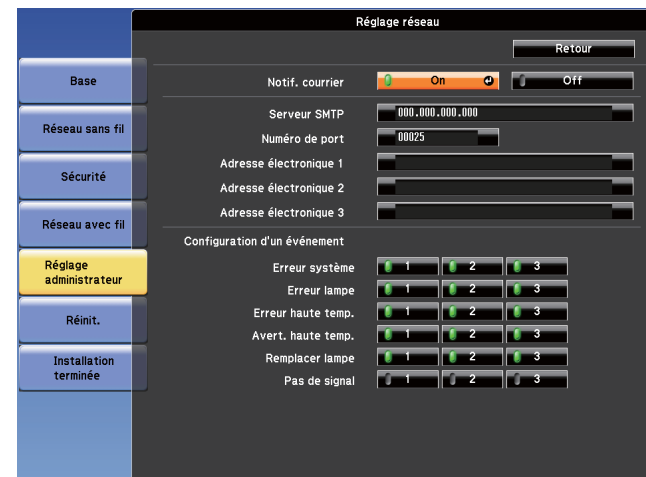

Sous-menu	Fonction
Notif. courrier	<p>Réglez sur On pour envoyer un e-mail aux adresses prédéfinies lorsqu'un problème ou un avertissement est rencontré sur un projecteur.</p>
Serveur SMTP	<p>Vous pouvez entrer l'<u>Adresse IP</u>▶▶ attribuée au serveur SMTP du projecteur.</p> <p>Vous pouvez entrer un nombre de 0 à 255 dans chaque partie de l'adresse. Toutefois, les adresses IP suivantes ne peuvent pas être utilisées :</p> <p>127.x.x.x, 224.0.0.0 à 255.255.255.255 (où x est un nombre de 0 à 255)</p>
Numéro de port	<p>Vous pouvez entrer le numéro de port du serveur SMTP. La valeur par défaut est 25. Vous pouvez saisir un nombre compris entre 1 et 65 535.</p>

Sous-menu	Fonction
Adresse électronique 1/Adresse électronique 2/ Adresse électronique 3	<p>Vous pouvez entrer l'adresse électronique et le texte du message de notification que vous recevrez en cas d'anomalie ou d'avertissement. Vous pouvez enregistrer jusqu'à trois destinations. Pour les adresses électroniques, vous pouvez entrer jusqu'à 64 caractères alphanumériques d'un octet. (" () , ; < > [¥] ne peuvent être utilisés.)</p> <p>Vous pouvez entrer jusqu'à 32 caractères via le menu Configuration. Lorsque vous saisissez plus de 32 caractères, utilisez votre navigateur Web pour entrer le texte.</p> <p> "Modification des paramètres à l'aide d'un navigateur Web (Contrôle Web)" p.162</p> <p>L'adresse de la destination 1 correspond à l'adresse de l'expéditeur de la notification par courrier.</p>
Configuration d'un événement	<p>Vous pouvez sélectionner les anomalies ou les avertissements qui donneront lieu à la création d'un courrier de notification. Lorsque le problème ou l'avertissement sélectionné se produit sur le projecteur, un courrier est envoyé à l'Adresse électronique indiquée afin de le signaler. Vous pouvez sélectionner plusieurs éléments dans la liste affichée.</p>

Menu Gestion des certificats

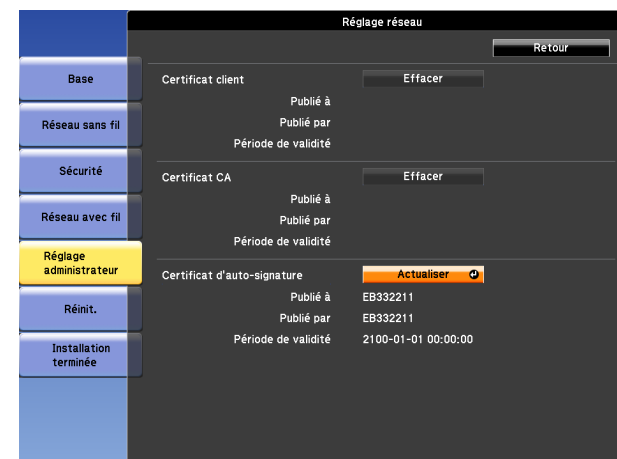

Sous-menu	Fonction
Certificat client	<p>Affiche les informations Publié à, Publié par et Période de validité définies dans le certificat client enregistré. Il est vide si le certificat n'est pas défini. Vous devez définir Certificat client lorsque WPA/WPA2-EAP est sélectionné dans Sécurité et que PEAP-TLS ou EAP-TLS est sélectionné dans Réglage EAP. Sélectionnez Effacer pour supprimer le certificat stocké.</p>
Certificat CA	<p>Affiche les informations Publié à, Publié par et Période de validité définies dans le certificat CA enregistré. Il est vide si le certificat n'est pas défini. Vous devez définir Certificat CA lorsque WPA/WPA2-EAP est sélectionné dans Sécurité lors de la vérification du certificat de serveur d'authentification. Sélectionnez Effacer pour supprimer le certificat stocké.</p>

Sous-menu	Fonction
Certificat d'auto-signature	<p>(Cet élément peut uniquement être défini lorsque HTTP sécurisé est réglé sur On.)</p> <p>Les informations Publié à, Publié par et Période de validité du certificat gérées par la fonction du serveur dans le projecteur s'affichent. Ces informations ne sont pas affichées si Certificat de serveur Web est défini.</p> <p>Sélectionnez Actualiser pour mettre à jour le certificat d'auto-signature.</p>
Certificat de serveur Web	<p>(Cet élément peut uniquement être défini lorsque HTTP sécurisé est réglé sur On.)</p> <p>Les informations Publié à, Publié par et Période de validité du certificat définies dans le projecteur s'affichent. Ces informations ne sont pas affichées si un Certificat d'auto-signature est défini.</p> <p>Sélectionnez Effacer pour supprimer le certificat stocké.</p>



Contrôle Web est utilisé pour définir des certificats.

☞ "Réglage des certificats" p.163

Menu SNMP



Sous-menu	Fonction
SNMP	<p>Réglez sur On pour contrôler le projecteur via SNMP. Pour surveiller le projecteur, vous devez installer le programme de gestion SNMP sur votre ordinateur. Les paramètres SNMP doivent être gérés par un expert en réseaux. La valeur par défaut est Off.</p>
Adres. IP trappe 1/Adres. IP trappe 2	<p>Vous pouvez enregistrer deux adresses IP comme destination des notifications d'interruption SNMP.</p> <p>Vous pouvez entrer un nombre de 0 à 255 dans chaque partie de l'adresse.</p> <p>Toutefois, les adresses IP suivantes ne peuvent pas être utilisées : 127.x.x.x, 224.0.0.0 à 255.255.255.255 (où x est un nombre de 0 à 255)</p>
Nom de communauté	<p>Définissez le nom de communauté de SNMP. Vous pouvez entrer 32 caractères alphanumériques à un octet. (En ce qui concerne les symboles, seul @ peut être utilisé.)</p>

Menu Réinit.

Réinitialise tous les réglages réseau.



Sous-menu	Fonction
Réinitialisez les paramètres réseau.	Pour réinitialiser tous les réglages réseau, sélectionnez Oui . Lorsque vous réinitialisez les réglages réseau, les valeurs par défaut des réglages des menus Mot de passe, Mot de passe administrateur et Gestion des certificats sont rétablies et les certificats sont supprimés. Après avoir réinitialisé tous les réglages, le menu de Base s'affiche.

Menu Information (Affichage uniquement)

Permet de vérifier l'état des signaux d'image projetées et celui du projecteur. Les éléments pouvant être affichés varient en fonction de la source en cours de projection.

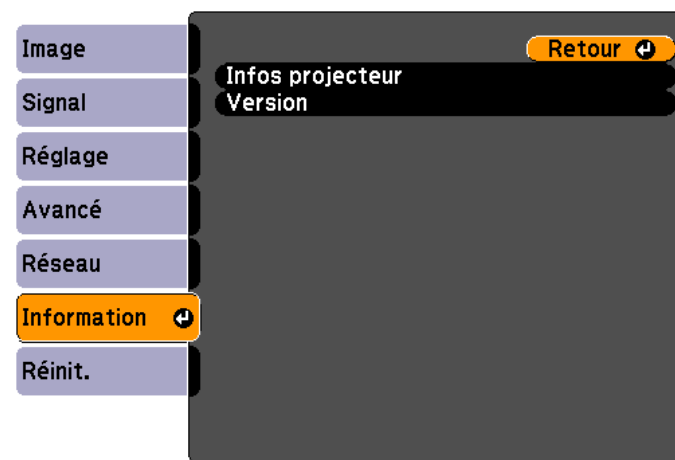

[Esc] / [↵]:Retour [↩]:Sélection [Menu]:Quitter

Sous-menu	Fonction
Infos projecteur	
Durée de lampe	Vous pouvez afficher la durée de fonctionnement cumulée de la lampe*. Lorsque le délai de remplacement de la lampe est atteint, les caractères sont affichés en jaune.
Source	Vous pouvez afficher le nom de la source pour l'équipement connecté en cours de projection.
Signal entrée	Vous pouvez afficher le contenu du paramètre Signal entrée défini dans le menu Signal en fonction de la source.
Résolution	Permet d'afficher la résolution.
Signal Vidéo	Vous pouvez afficher les réglages de Signal Vidéo définis dans le menu Signal .
Taux rafraîchi.	Permet d'afficher le <u>Taux rafraîchi.</u> ▶

Sous-menu		Fonction
	Info sync	Permet d'afficher des informations sur le signal d'image. Ces informations peuvent s'avérer nécessaires pour des activités de service.
	Etat	Affiche les informations concernant les erreurs survenues avec le projecteur. Ces informations peuvent s'avérer nécessaires pour des activités de service.
	Numéro de série	Affiche le numéro de série du projecteur.
	Event ID	Si des problèmes se produisent lorsque le projecteur et l'ordinateur sont connectés au réseau, les informations d'incident qui s'affichent comportent un ID évènement. Pour plus d'informations sur l'interprétation de l'ID évènement, reportez-vous à la page suivante. ☛ "À propos d'Event ID" p.140
	Qualité signal HDBaseT	Vous pouvez sélectionner les informations d'un signal d'image à partir du port HDBaseT.
Version	Main Main2 Vidéo	Affiche les informations relatives à la version du firmware du projecteur.

* La durée d'utilisation cumulée est affichée sous la forme "0H" pour les 10 premières heures. Si la durée est supérieure à 10 heures, elle est affichée sous la forme "10H", "11H", et ainsi de suite.

Menu Réinit.

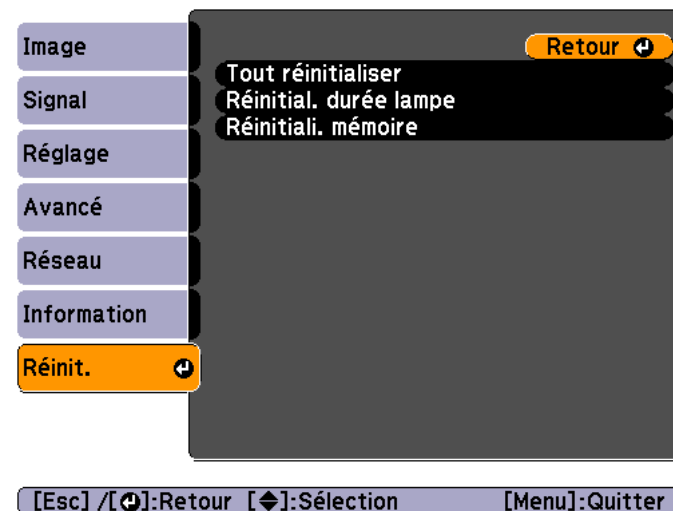

[Esc] / [↵]:Retour [◆]:Sélection [Menu]:Quitter

Sous-menu	Fonction
Tout réinitialiser	Vous pouvez rétablir les réglages par défaut de tous les éléments du menu Configuration. Les éléments suivants ne sont pas réinitialisés : Signal entrée, Logo d'utilisateur , tous les éléments des menus Réseau, Durée de lampe, Langue, Mot de passe, Ecrans multiples, Date & heure, Align. des panneaux et Uniformité .
Réinitial. durée lampe	Efface la durée d'utilisation de la lampe. Remettez cette valeur à zéro lorsque vous remplacez la lampe.
Réinitiali. mémoire	Le nom et les paramètres enregistrés sous Sauvegarde mémoire sont réinitialisés. ☛ "Fonction mémoire" p.79

Une fois le contenu du menu Configuration défini pour un projecteur, vous pouvez l'utiliser pour effectuer la configuration en lot pour plusieurs projecteurs (Fonction de configuration en lot). La fonction de configuration en lot ne fonctionne que pour les projecteurs du même numéro de modèle.

Utilisez l'une des méthodes suivantes.

- Installation avec une clé USB.
- Installation avec EasyMP Network Updater.

Ce document indique comment utiliser la clé USB.



- Le contenu suivant n'est pas reflété par la fonction de configuration en lot.
 - Les paramètres du menu Réseau (sauf pour le menu Courrier et le menu Autres)
 - Durée de lampe et Etat depuis le menu Information
- Effectuez la configuration en lot avant d'ajuster l'image projetée. Les valeurs d'ajustement de l'image projetée, dont Corr. géométrique, sont reflétées par la fonction de configuration en lot. Si la configuration en lot est effectuée après avoir ajusté l'image projetée, les ajustements effectués peuvent changer.
- En utilisant la fonction de configuration en lot, le logo de l'utilisateur enregistré est défini pour les autres projecteurs. N'enregistrez pas d'informations confidentielles ou autres comme logo utilisateur.



Attention

La configuration en lot est à la charge du client. Si la configuration en lot échoue en raison d'une panne électrique, d'une erreur de communication ou autre, le client est responsable de tous frais de réparation nécessaires.

Installation avec une clé USB

Cette section explique comment effectuer la configuration en lot avec une clé USB.



- Utilisez une clé USB au format FAT.
- La fonction de configuration en lot ne peut pas être utilisée par des clés USB dotées de fonctions de sécurité. Utilisez une clé USB ne contenant pas de fonctions de sécurité.
- La fonction de configuration en lot ne peut pas être utilisée par des lecteurs de carte ou disques durs USB.

Enregistrer les réglages sur la clé USB

- 1** Débranchez le cordon d'alimentation du projecteur et vérifiez que tous les témoins du projecteur sont éteints.
- 2** Branchez la clé USB sur le port de l'unité réseau sans fil du projecteur.
 - ☛ "Installation de l'unité réseau sans fil" p.47

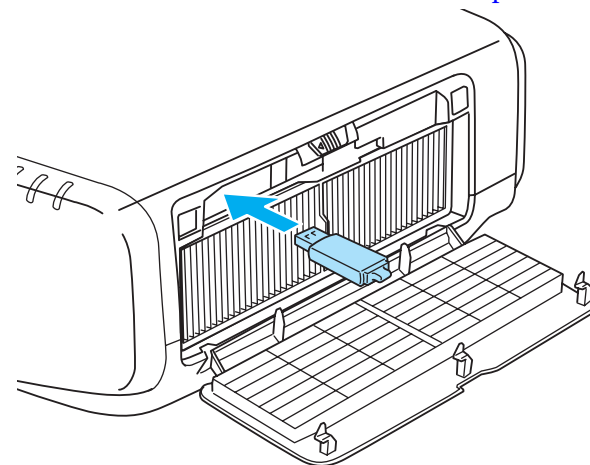



- Branchez la clé USB directement sur le projecteur. Si la clé USB est branchée au projecteur via un hub USB, les paramètres peuvent ne pas être enregistrés correctement.
- Branchez une clé USB vide. Si la clé USB contient des données autres que le fichier de configuration en lot, les paramètres peuvent ne pas être enregistrés correctement.
- Si vous avez enregistré un fichier de configuration en lot depuis un autre projecteur sur la clé USB, supprimez le fichier ou modifiez son nom. La fonction de configuration en lot ne peut pas écraser un fichier de configuration en lot.
- Le nom de fichier pour la configuration en lot est PJCONFDATA.bin. Si vous devez modifier le nom du fichier, ajoutez du texte après PJCONFDATA. Si vous modifiez le nom de fichier d'une autre manière, le projecteur peut ne pas reconnaître le fichier correctement.
- Vous pouvez utiliser uniquement des caractères sur un octet pour le nom de fichier.

Lorsque tous les témoins du projecteur s'allument, relâchez le bouton [Esc].

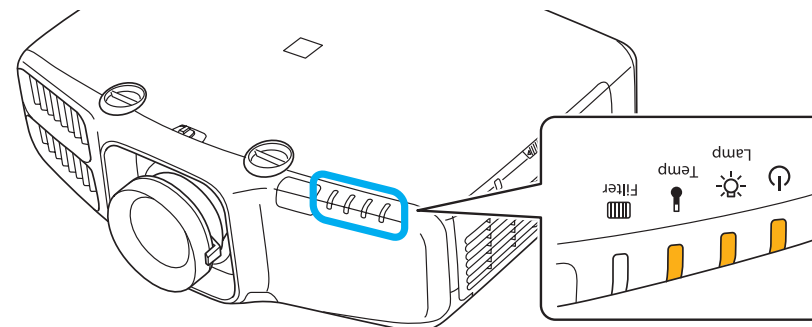

Alimentation électrique	Lamp	Temp
Orange - Allumée	Orange - Allumée	Orange - Allumée

Lorsque tous les témoins commencent à clignoter, le fichier de configuration en lot est en cours d'écriture.

3 Branchez le cordon d'alimentation au projecteur tout en maintenant le bouton [Esc] de la télécommande ou du panneau de commande enfoncé.

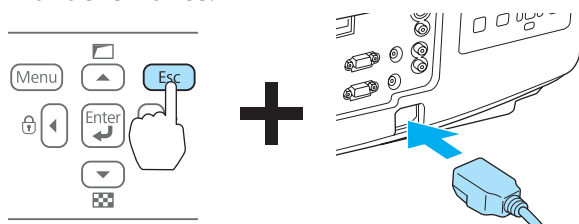

Attention

- Ne débranchez pas le cordon d'alimentation du projecteur lorsque le fichier est en cours d'écriture. Si le cordon d'alimentation est débranché, le projecteur peut ne pas démarrer correctement.
- Ne débranchez pas la clé USB du projecteur lorsque le fichier est en cours d'écriture. Si la clé USB est débranchée, le projecteur peut ne pas démarrer correctement.

Lorsque l'écriture se termine normalement, le projecteur entre en mode de veille.

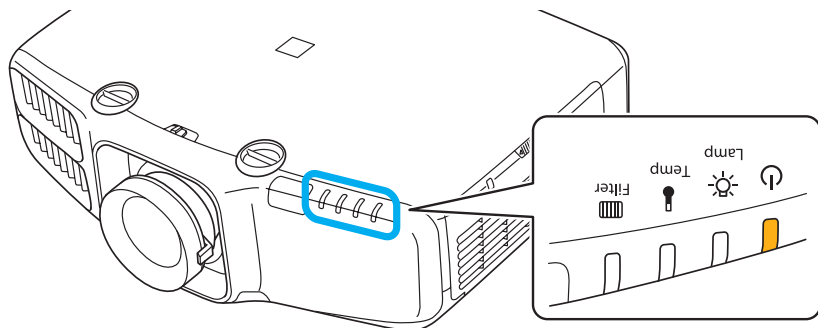

Alimentation électrique
Orange - Allumée

Lorsque le projecteur est en mode de veille, débranchez la clé USB.

Réutiliser les réglages enregistrés sur d'autres projecteurs

- 1** Débranchez le cordon d'alimentation du projecteur et vérifiez que tous les témoins du projecteur sont éteints.
- 2** Branchez la clé USB contenant le fichier de configuration en lot enregistré sur le port de l'unité réseau sans fil du projecteur.

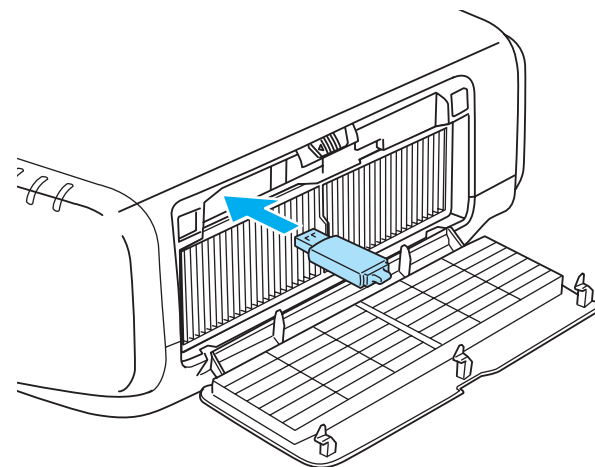

- Lorsque la clé USB contient 1 à 3 types de fichiers de configuration en lot, le fichier est réutilisé sur le projecteur doté du même numéro de modèle. Si plusieurs fichiers sont présents pour un projecteur avec le même numéro de modèle, les réglages peuvent ne pas être réutilisés correctement.
- Si au moins quatre types de fichiers de configuration en lot sont présents sur la clé USB, les réglages peuvent ne pas être réutilisés correctement.
- Ne stockez pas de données sur la clé USB en dehors du fichier de configuration en lot. Si la clé USB contient des données autres que le fichier de configuration en lot, les paramètres peuvent ne pas être réutilisés correctement.

- 3** Branchez le cordon d'alimentation au projecteur tout en maintenant le bouton [Menu] de la télécommande ou du panneau de commande enfoncé.

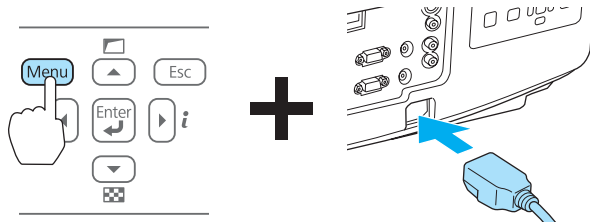

Lorsque tous les témoins du projecteur s'allument, relâchez le bouton [Menu].

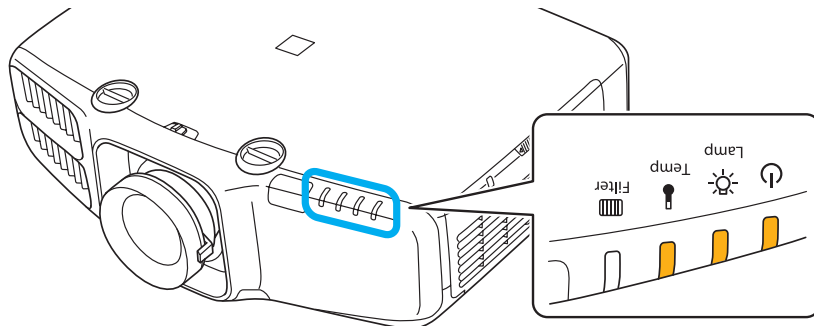

Alimentation électrique	Lamp	Temp
Orange - Allumée	Orange - Allumée	Orange - Allumée

Les témoins s'allument pendant environ 75 secondes.

Lorsque tous les témoins commencent à clignoter, les réglages sont en cours d'écriture.

Attention

- Ne débranchez pas le cordon d'alimentation du projecteur lorsque les réglages sont en cours d'écriture. Si le cordon d'alimentation est débranché, le projecteur peut ne pas démarrer correctement.
- Ne débranchez pas la clé USB du projecteur lorsque les réglages sont en cours d'écriture. Si la clé USB est débranchée, le projecteur peut ne pas démarrer correctement.

- 4** Lorsque l'écriture se termine normalement, le projecteur entre en mode de veille.

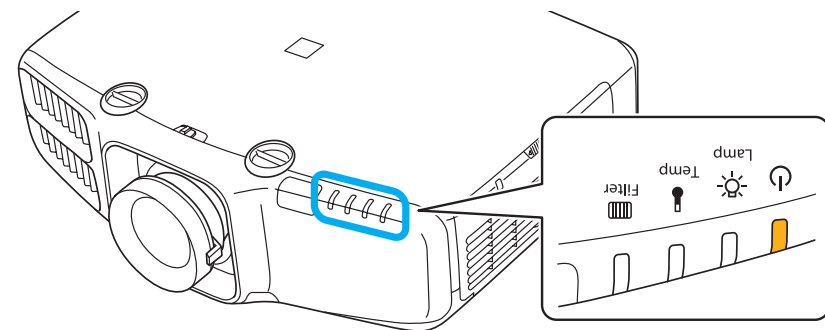

Alimentation électrique
Orange - Allumée

Lorsque le projecteur est en mode de veille, débranchez la clé USB.

Lorsque la configuration échoue

Les témoins vous avertissent si une erreur s'est produite. Vérifiez l'état des témoins.

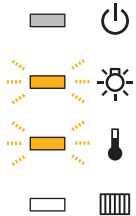
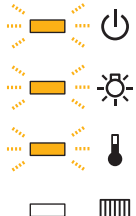
État des témoins	Solution
 <p>Lamp : Orange - clignotant rapidement Temp : Orange - clignotant rapidement</p>	<p>Il est possible que le fichier de configuration en lot soit endommagé, ou que la clé USB soit incorrectement branchée. Débranchez la clé USB, débranchez puis rebranchez le cordon d'alimentation du projecteur, puis essayez à nouveau.</p>
 <p>Alimentation : Orange - clignotant rapidement Lamp : Orange - clignotant rapidement Temp : Orange - clignotant rapidement</p>	<p>L'écriture des réglages peut avoir échoué et une erreur peut être survenue dans le firmware du projecteur. Cessez d'utiliser le projecteur, débranchez la fiche d'alimentation de la prise secteur et contactez votre revendeur ou le bureau le plus proche, dont vous trouverez l'adresse dans la Liste des contacts pour projecteurs Epson.</p>



Dépannage

Ce chapitre explique comment identifier et résoudre les problèmes.

Si un problème survient sur le projecteur, vous pouvez accéder à l'écran Aide afin d'obtenir de l'assistance. Pour cela, appuyez sur le bouton [Help]. Vous pouvez résoudre les problèmes en répondant aux questions.

- 1 Appuyez sur le bouton [Help].
L'écran d'aide s'affiche.

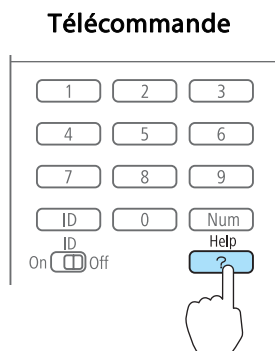

- 2 Sélectionnez un élément de menu.

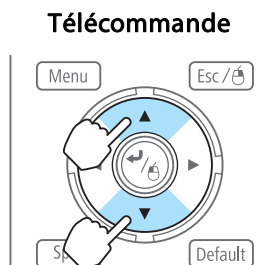

- 3 Confirmez la sélection.

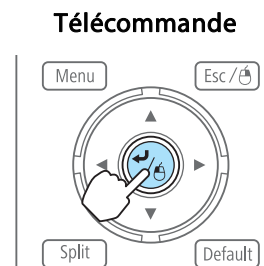

Questions et solutions sont affichées comme illustré dans l'écran ci-dessous.

Appuyez sur le bouton [Help] pour quitter l'aide.

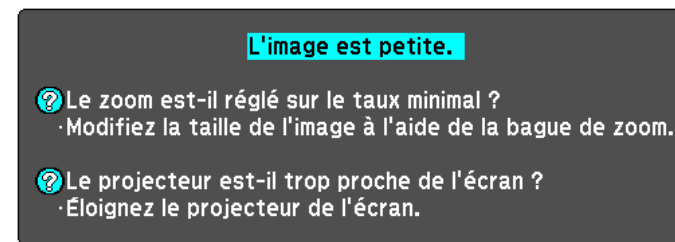

[Esc] :Retour [Help] :Quitter



Consultez la section suivante si la fonction d'aide ne vous permet pas de résoudre votre problème.

☞ "Dépannage" p.124

Si vous rencontrez un problème sur le projecteur, examinez tout d'abord ses témoins et reportez-vous à la section "Signification des témoins" ci-dessous. Consultez la section suivante si les témoins n'indiquent pas clairement le problème.

☛ "Si les témoins ne fournissent aucune indication utile" [p.128](#)

Signification des témoins

Le projecteur dispose des quatre témoins suivants qui indiquent son état de fonctionnement.

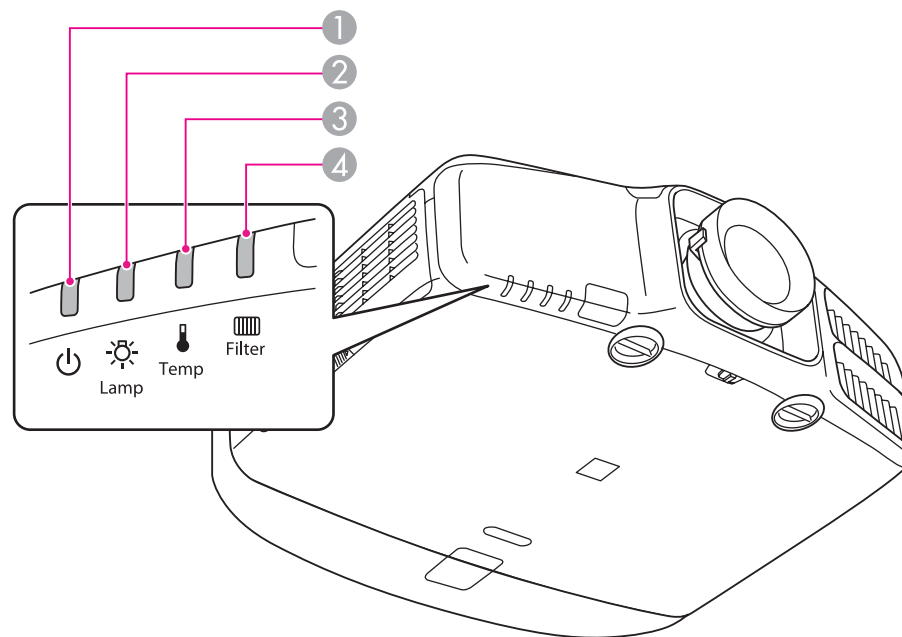

① Témoin d'alimentation

Indique l'état de fonctionnement.



Mode attente

Lorsque ce mode est activé, vous pouvez lancer la projection en appuyant sur le bouton [⏻] de la télécommande ou sur le bouton [⏻] du panneau de commande.



Préparation de la surveillance réseau ou refroidissement en cours.

Tous les boutons sont désactivés tant que le témoin clignote.



Préchauffage

Le préchauffage dure environ 30 secondes. Au terme du préchauffage, le témoin cesse de clignoter. Le bouton [⏻] est désactivé pendant le préchauffage.



Projection

- | | |
|-------------------------|---|
| ② Témoin de lampe | Indique l'état de la lampe de projection. |
| ③ Témoin de température | Indique l'état de la température interne. |
| ④ Témoin de filtre | Indique l'état du filtre à air. |

Le tableau suivant explique la signification des témoins et la façon de résoudre les problèmes qu'ils indiquent.









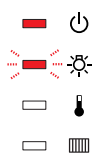
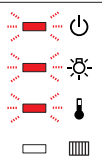
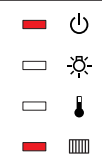































Si tous les témoins sont éteints, vérifiez si le cordon d'alimentation est bien branché et si l'alimentation électrique est normale.

Parfois, lorsque le cordon d'alimentation est débranché, le témoin [⏻] reste allumé pendant un court moment ; cette situation est normale.



■ : Allumé ■ : Clignotant □ : Éteint □ : Varie en fonction de l'état du projecteur

Etat	Cause	Solution ou état
■ ⏻ ■ ■ ☀️ ■ ■ 🔧 □ ■■	Erreur interne	Cessez d'utiliser le projecteur, débranchez la fiche d'alimentation de la prise secteur et contactez votre revendeur ou le bureau le plus proche, dont vous trouverez l'adresse dans la Liste des contacts pour projecteurs Epson. 🖱️ Liste des contacts pour projecteurs Epson
■ ⏻ □ ☀️ ■ ■ 🔧 □ ■■	Erreur ventilateur Erreur de capteur	Cessez d'utiliser le projecteur, débranchez la fiche d'alimentation de la prise secteur et contactez votre revendeur ou le bureau le plus proche, dont vous trouverez l'adresse dans la Liste des contacts pour projecteurs Epson. 🖱️ Liste des contacts pour projecteurs Epson
■ ⏻ □ ☀️ ■ 🔧 □ ■■	Erreur haute temp. (Surchauffe)	La lampe s'éteint automatiquement et la projection s'arrête. Patientez environ cinq minutes. Après ce délai, le projecteur passe en mode attente. Vérifiez les deux points suivants : <ul style="list-style-type: none"> • Assurez-vous que le filtre à air et la grille de sortie d'air sont bien dégagés et que le projecteur n'est pas placé contre un mur. • Si le filtre à air est bouché, nettoyez-le ou remplacez-le. <ul style="list-style-type: none"> 🖱️ "Nettoyage du filtre à air" p.143 🖱️ "Remplacement du filtre à air" p.149 Si l'erreur persiste après vérification des points ci-dessus, cessez d'utiliser le projecteur, débranchez la fiche d'alimentation de la prise secteur et contactez votre revendeur ou le bureau le plus proche, dont vous trouverez l'adresse dans la Liste des contacts pour projecteurs Epson. 🖱️ Liste des contacts pour projecteurs Epson

Etat	Cause	Solution ou état
		En cas d'utilisation à une altitude d'au moins 1500 m, réglez le Mode haute alt. sur On . ☞ "Menu Avancé" p.98
	Erreur lampe Défaillance lampe	<p>Vérifiez les deux points suivants :</p> <ul style="list-style-type: none"> Retirez la lampe et vérifiez si elle n'est pas endommagée. ☞ "Remplacement de la lampe" p.146 Nettoyez le filtre à air. ☞ "Nettoyage du filtre à air" p.143 <p>Si la lampe n'est pas endommagée : réinstallez la lampe et mettez sous tension. Si l'erreur persiste : remplacez la lampe par une neuve et mettez sous tension. Si l'erreur persiste : cessez d'utiliser le projecteur, débranchez la fiche d'alimentation de la prise secteur et contactez votre revendeur ou le bureau le plus proche, dont vous trouverez l'adresse dans la Liste des contacts pour projecteurs Epson. ☞ Liste des contacts pour projecteurs Epson</p> <p>Si la lampe est endommagée : contactez votre revendeur local ou le bureau le plus proche, dont vous trouverez l'adresse dans la Liste des contacts pour projecteurs Epson. (Il est impossible de projeter des images tant que la lampe n'est pas remplacée.) ☞ Liste des contacts pour projecteurs Epson</p> <p>En cas d'utilisation à une altitude d'au moins 1500 m, réglez le Mode haute alt. sur On. ☞ "Menu Avancé" p.98</p>
	Err diaphragme auto Err. alim (ballast)	Cessez d'utiliser le projecteur, débranchez la fiche d'alimentation de la prise secteur et contactez votre revendeur ou le bureau le plus proche, dont vous trouverez l'adresse dans la Liste des contacts pour projecteurs Epson. ☞ Liste des contacts pour projecteurs Epson
	Err débit air filtre	<p>Vérifiez les deux points suivants :</p> <ul style="list-style-type: none"> Assurez-vous que le filtre à air et la grille de sortie d'air sont bien dégagés et que le projecteur n'est pas placé contre un mur. Si le filtre à air est bouché, nettoyez-le ou remplacez-le. ☞ "Nettoyage du filtre à air" p.143 ☞ "Remplacement du filtre à air" p.149 <p>Si l'erreur persiste après vérification des points ci-dessus, cessez d'utiliser le projecteur, débranchez la fiche d'alimentation de la prise secteur et contactez votre revendeur ou le bureau le plus proche, dont vous trouverez l'adresse dans la Liste des contacts pour projecteurs Epson. ☞ Liste des contacts pour projecteurs Epson</p>

Etat	Cause	Solution ou état
       	Avert. haute temp.	(Cette situation n'est pas anormale. Toutefois, si la température redevient à nouveau trop élevée, la projection s'arrête automatiquement.) <ul style="list-style-type: none"> Assurez-vous que le filtre à air et la grille de sortie d'air sont bien dégagés et que le projecteur n'est pas placé contre un mur. Si le filtre à air est bouché, nettoyez-le ou remplacez-le. <ul style="list-style-type: none">  "Nettoyage du filtre à air" p.143  "Remplacement du filtre à air" p.149
       	Remplacer lampe	Remplacez la lampe.  "Remplacement de la lampe" p.146 Si vous continuez à utiliser la lampe alors que son délai de remplacement a expiré, il existe un risque accru que la lampe explose. Remplacez la lampe dès que possible.
       	Flux d'air faible	Vérifiez les deux points suivants : <ul style="list-style-type: none"> Assurez-vous que le filtre à air et la grille de sortie d'air sont bien dégagés et que le projecteur n'est pas placé contre un mur. Si le filtre à air est bouché, nettoyez-le ou remplacez-le. <ul style="list-style-type: none">  "Nettoyage du filtre à air" p.143  "Remplacement du filtre à air" p.149 Si l'erreur persiste après vérification des points ci-dessus, cessez d'utiliser le projecteur, débranchez la fiche d'alimentation de la prise secteur et contactez votre revendeur ou le bureau le plus proche, dont vous trouverez l'adresse dans la Liste des contacts pour projecteurs Epson.  Liste des contacts pour projecteurs Epson
       	Notif nettoy filtre	Le message "Nett. filt. air néc. Nettoyez ou remplacez le filtre à air." s'affiche. Nettoyez le filtre à air.  "Nettoyage du filtre à air" p.143 Les témoins et messages en rapport avec l'option Notif nettoy filtre s'affichent uniquement lorsque l'option Notif nettoy filtre est réglée sur On dans le menu Configuration.  Avancé - Affichage - Notif nettoy filtre p.98













- Consultez la section suivante si le projecteur ne fonctionne pas correctement alors que les témoins n'indiquent rien d'anormal.
 -  "Si les témoins ne fournissent aucune indication utile" [p.128](#)
- Si l'état des indicateurs n'est pas répertorié dans ce tableau, cessez d'utiliser le projecteur, débranchez la fiche d'alimentation de la prise secteur et contactez votre revendeur ou le bureau le plus proche, dont vous trouverez l'adresse dans la Liste des contacts pour projecteurs Epson.
 -  [Liste des contacts pour projecteurs Epson](#)

Si les témoins ne fournissent aucune indication utile

Si l'un des problèmes suivants se produit et que les témoins ne fournissent aucune indication utile, reportez-vous à la page correspondant à chaque problème.









Problèmes relatifs aux images

<ul style="list-style-type: none"> • Aucune image n'est visible La projection ne démarre pas, la zone de projection est entièrement noire ou la zone de projection est entièrement bleue. 	 p.129
<ul style="list-style-type: none"> • Les images animées ne sont pas affichées Les vidéos lues sur l'ordinateur sont noires, aucune image n'est projetée ou la vidéo n'est pas lue sur l'ordinateur. 	 p.130
<ul style="list-style-type: none"> • La projection s'arrête automatiquement 	 p.130
<ul style="list-style-type: none"> • Le message "Non Supporté" est affiché 	 p.130
<ul style="list-style-type: none"> • Le message "Pas de Signal" est affiché 	 p.131
<ul style="list-style-type: none"> • Les images sont floues, troubles ou déformées 	 p.131
<ul style="list-style-type: none"> • Les images subissent des interférences ou une distorsion 	 p.132
<ul style="list-style-type: none"> • L'image est tronquée (trop grande) ou trop petite, son rapport L/H n'est pas correct ou l'image a été inversée Seule une partie de l'image est affichée, les rapports de largeur et de hauteur de l'image ne sont pas corrects ou l'image peut apparaître inversée de haut en bas ou de gauche à droite. 	 p.132
<ul style="list-style-type: none"> • Les couleurs de l'image ne sont pas correctes L'image entière présente des teintes mauves ou vertes, les images sont affichées en noir et blanc ou les images sont ternes. 	 p.133
<ul style="list-style-type: none"> • Les images sont sombres 	 p.134

Problèmes au démarrage de la projection

<ul style="list-style-type: none"> • Le projecteur ne s'allume pas 	 p.135
--	---

Autres problèmes

<ul style="list-style-type: none"> • Aucun son n'est émis, ou le son est très faible 	 p.136
<ul style="list-style-type: none"> • La télécommande ne fonctionne pas 	 p.136
<ul style="list-style-type: none"> • Aucune image n'est visible sur le moniteur externe 	 p.137
<ul style="list-style-type: none"> • Je veux modifier la langue des messages et des menus 	 p.138
<ul style="list-style-type: none"> • Le réglage de l'authentification de l'unité LAN sans fil échoue 	 p.138
<ul style="list-style-type: none"> • Vous ne recevez pas de courrier, même si un problème est rencontré sur le projecteur 	 p.138
<ul style="list-style-type: none"> • Le message "La batterie qui sert à mémoriser l'heure est presque déchargée." s'affiche. 	 p.139
<ul style="list-style-type: none"> • Impossible de modifier les réglages à l'aide d'un navigateur Web 	 p.139

Problèmes relatifs aux images

Aucune image n'est visible

Vérification	Solution
Avez-vous appuyé sur le bouton [ⓘ] de la télécommande ou sur le bouton [⏻] du panneau de commande ?	Appuyez sur le bouton [ⓘ] de la télécommande ou le bouton [⏻] du panneau de commande pour allumer le projecteur.
Les témoins sont-ils éteints ?	Le cordon d'alimentation n'est pas branché correctement, ou l'alimentation électrique n'est pas distribuée. Branchez le cordon d'alimentation correctement. Vérifiez le bon fonctionnement de votre prise secteur ou de la source d'alimentation électrique.
Le mode Pause A/V est-il activé ?	Appuyez sur le bouton [A/V Mute] pour désactiver la fonction Pause A/V. ☛ "Arrêt momentané de l'image et du son (Pause A/V)" p.75
Les paramètres du menu Configuration sont-ils corrects ?	Rétablissez les valeurs par défaut de tous les réglages. ☛ Réinit. - Tout réinitialiser p.116
L'image est-elle projetée entièrement noire ? (Uniquement en cas de projection d'images provenant d'un ordinateur)	Certaines images en entrée, comme les écrans de veille, peuvent être entièrement noires.
Les réglages du format de signal d'image sont-ils corrects ? (Uniquement en cas de projection d'images provenant d'une source vidéo)	Modifiez les réglages de manière appropriée pour le signal de l'équipement connecté. ☛ Signal - Signal Vidéo p.95
Windows Media Center est-il affiché en plein écran ? (uniquement lors de la connexion réseau)	Lorsque Windows Media Center est affiché en plein écran, vous ne pouvez pas procéder à la projection via une connexion réseau. Réduisez la taille de l'écran.
Une application utilisant la fonction Windows DirectX est-elle affichée ? (uniquement lors de la connexion réseau)	Les applications qui utilisent la fonction Windows DirectX peuvent ne pas afficher correctement les images.

Les images animées ne sont pas affichées

Vérification	Solution
Le signal d'image provenant de l'ordinateur est-il envoyé à l'écran LCD et au moniteur ? (Uniquement en cas de projection d'images provenant d'un ordinateur portable ou d'un ordinateur avec écran LCD intégré)	Réglez le signal d'image à partir de l'ordinateur pour activer uniquement la sortie externe. Consultez la documentation de votre ordinateur ou contactez le fabricant de l'ordinateur.
Le contenu de l'image animée que vous tentez de projeter est-il protégé par des droits d'auteur ?	Il est possible que le projecteur ne puisse pas projeter des images animées protégées par des droits d'auteur et qui sont lues sur un ordinateur. Pour plus de détails, consultez le guide de l'utilisateur fourni avec le lecteur.

La projection s'arrête automatiquement

Vérification	Solution
Le Mode veille est-il réglé sur On ?	Appuyez sur le bouton [Ⓛ] de la télécommande ou le bouton [Ⓛ] du panneau de commande pour allumer le projecteur. Si vous ne voulez pas utiliser le Mode veille, réglez-le sur Off . ☛ Avancé - Fonctionnement - Mode veille p.98

Le message "Non Supporté." s'affiche

Vérification	Solution
Les réglages du format de signal d'image sont-ils corrects ? (Uniquement en cas de projection d'images provenant d'une source vidéo)	Modifiez les réglages de manière appropriée pour le signal de l'équipement connecté. ☛ Signal - Signal Vidéo p.95
La résolution et le taux de rafraîchissement du signal d'image correspondent-ils au mode actuel ? (Uniquement en cas de projection d'images provenant d'un ordinateur)	Reportez-vous à la documentation de l'ordinateur pour savoir comment modifier résolution et le taux de rafraîchissement du signal d'image envoyé depuis l'ordinateur. ☛ "Liste des pris en charge" p.187

Le message "Pas de Signal." s'affiche

Vérification	Solution
Les câbles sont-ils connectés correctement ?	Vérifiez que tous les câbles requis pour la projection sont branchés correctement. Vérifiez qu'aucun câble n'est déconnecté et qu'il n'y a pas de faux contact.
Avez-vous sélectionné le port approprié ?	Modifiez l'image en appuyant sur le bouton [Search]. ☛ "Détection automatique des signaux d'entrée et modification de l'image projetée (Recherche de source)" p.50
L'ordinateur ou la source vidéo est-il allumé ?	Allumez l'équipement.
Les signaux d'image sont-ils envoyés au projecteur ? (Uniquement en cas de projection d'images provenant d'un ordinateur portable ou d'un ordinateur avec écran LCD intégré)	Si les signaux d'image ne sont envoyés qu'au moniteur LCD de l'ordinateur ou au moniteur auxiliaire, vous devez modifier la sortie afin de l'envoyer également vers une destination externe. Sur certains modèles d'ordinateur, lorsque les signaux d'image sont envoyés à l'extérieur, ils ne s'affichent plus sur le moniteur LCD ou le moniteur auxiliaire. Si la connexion est établie alors que le projecteur ou l'ordinateur est déjà allumé, il se peut que la touche Fn (touche de fonction) qui permet d'envoyer le signal vidéo de l'ordinateur vers une sortie externe ne fonctionne pas. Éteignez l'ordinateur et le projecteur puis rallumez-les. ☛ Documentation de l'ordinateur

Les images sont floues, troubles ou déformées

Vérification	Solution
La mise au point est-elle réglée correctement ?	Tournez la bague de mise au point afin de régler la mise au point. ☛ "Correction de la mise au point" p.32
Le projecteur se trouve-t-il à une distance correcte ?	La projection est-elle effectuée à une distance en dehors de la plage de distances recommandée ? Installez l'appareil en respectant cette distance. ☛ "Taille de l'écran et distance de projection" p.176
De la condensation s'est-elle formée sur l'objectif ?	Si le projecteur est transféré rapidement d'un local froid vers un local chaud, ou si la température ambiante change brusquement, de la condensation peut se former sur l'objectif, ce qui risque de produire des images floues. Installez le projecteur dans le local une heure avant de l'utiliser. Si de la condensation se forme sur l'objectif, éteignez le projecteur et attendez qu'elle disparaisse.
Utilisez-vous l'objectif zoom à courte distance de projection (ELPLU01) ?	Réglez Type d'objectif sur ELPLU01 dans le menu de configuration. ☛ Avancé - Fonctionnement - Type d'objectif p.98 Reportez-vous à la section suivante pour plus d'informations sur les modes de correction de la mise au point. ☛ "Lors de l'utilisation de l'objectif zoom à courte distance de projection ELPLU01" p.32

Les images subissent des interférences ou une distorsion

Vérification	Solution
Les réglages du format de signal d'image sont-ils corrects ? (Uniquement en cas de projection d'images provenant d'une source vidéo)	Modifiez les réglages de manière appropriée pour le signal de l'équipement connecté. ☛ Signal - Signal Vidéo p.95
Les câbles sont-ils connectés correctement ?	Vérifiez que tous les câbles requis pour la projection sont branchés correctement. ☛ "Connexion des équipements" p.40
Un câble d'extension est-il utilisé ?	Si un câble d'extension est employé, il se peut que des interférences électriques influent sur le signal. Utilisez les câbles fournis avec le projecteur, afin de vérifier si le problème n'est pas dû aux câbles que vous employez.
Avez-vous sélectionné la résolution correcte ? (Uniquement en cas de projection d'images provenant d'un ordinateur)	Configurez l'ordinateur de manière à ce que les signaux envoyés soient compatibles avec le projecteur. ☛ "Liste des pris en charge" p.187 ☛ Documentation de l'ordinateur
Les paramètres <u>Sync.</u> et <u>Alignement</u> sont-ils réglés correctement ? (Uniquement en cas de projection d'images provenant d'un ordinateur)	Appuyez sur le bouton [Auto] de la télécommande ou le bouton [↵] du panneau de configuration pour exécuter l'ajustement automatique. Si les images ne sont pas correctes après l'ajustement automatique, vous pouvez l'effectuer manuellement à l'aide du menu Configuration. ☛ Signal - Alignement, Sync. p.95
Le mode Résolution est-il réglé sur une option autre que Automatique ? (Uniquement en cas de projection sur un écran divisé)	L'image peut pas être comprimée si le mode Résolution du menu Configuration et la résolution de l'image projetée sont différents. Si l'image est compressée, réglez le mode Résolution sur Automatique . ☛ Signal - Résolution p.95

L'image est tronquée (trop grande) ou trop petite, son rapport n'est pas correct ou l'image a été inversée

Vérification	Solution
L'option Réglages Écran a-t-elle été correctement définie ?	Définissez l'option Réglages Écran en fonction de l'écran utilisé. ☛ "Réglages de l'écran" p.27
Le rapport L/H est-il réglé correctement?	Appuyez sur le bouton [Aspect] pour sélectionner un rapport L/H adapté à la source d'entrée. ☛ "Modification du rapport L/H de l'image projetée" p.58
Une image d'ordinateur en format large est-elle projetée ? (Uniquement en cas de projection d'images provenant d'un ordinateur)	Modifiez les réglages de manière appropriée pour le signal de l'équipement connecté. ☛ Signal - Résolution p.95

Vérification	Solution
L'image est-elle toujours agrandie par la fonction E-Zoom ?	Appuyez sur le bouton [Esc] de la télécommande pour annuler la fonction E-Zoom. ☛ "Agrandissement d'une partie de l'image (E-Zoom)" p.76
La fonction Mise à l'échelle est-elle réglée sur On ?	Réglez Mise à l'échelle sur Off dans le menu de configuration. ☛ Signal - Mise à l'échelle p.95
La position de l'image a-t-elle été réglée correctement ?	(Uniquement lors de la projection de signaux RVB analogiques en entrée depuis le port Computer.) Appuyez sur le bouton [Auto] de la télécommande ou le bouton [↵] du panneau de configuration pour ajuster l'emplacement. Vous pouvez ajuster l'emplacement depuis le menu Configuration. ☛ Signal - Position p.95
L'ordinateur est-il configuré pour un affichage sur deux écrans ? (Uniquement en cas de projection d'images provenant d'un ordinateur)	Si l'affichage sur deux écrans a été activé dans les Propriétés d'affichage du Panneau de configuration de l'ordinateur, seule la moitié de l'image affichée sur l'écran de l'ordinateur est projetée. Pour afficher l'image entière, désactivez l'affichage sur deux écrans. ☛ Documentation du pilote de la carte graphique de l'ordinateur
Avez-vous sélectionné la résolution correcte ? (Uniquement en cas de projection d'images provenant d'un ordinateur)	Configurez l'ordinateur de manière à ce que les signaux envoyés soient compatibles avec le projecteur. ☛ "Liste des pris en charge" p.187 ☛ Documentation de l'ordinateur
Le sens de l'image est-il correct ?	Définissez correctement les paramètres Projection dans le menu Configuration. ☛ "Réglages de l'installation" p.26

Les couleurs de l'image ne sont pas correctes

Vérification	Solution
Les réglages du signal en entrée correspondent-ils aux signaux provenant de l'appareil connecté ?	Modifiez les réglages suivants de manière appropriée pour le signal de l'équipement connecté. <ul style="list-style-type: none"> • Lorsque l'image provient d'un périphérique connecté au port Computer ou BNC ☛ Signal - Signal entrée p.95 • Lorsque l'image provient d'un périphérique connecté au port Video ou S-Video ☛ Signal - Signal Vidéo p.95
La luminosité de l'image a-t-elle été réglée correctement ?	Ajustez le réglage Luminosité du menu Configuration. ☛ Image - Luminosité p.93

Vérification	Solution
Les câbles sont-ils connectés correctement ?	Vérifiez que tous les câbles requis pour la projection sont branchés correctement. Vérifiez qu'aucun câble n'est déconnecté et qu'il n'y a pas de faux contact. ☛ "Connexion des équipements" p.40
Le Contraste est-il réglé correctement ?	Ajustez le réglage Contraste du menu Configuration. ☛ Image - Contraste p.93
Le réglage couleur est-il défini correctement ?	Ajustez le réglage Gamma, RGB ou RGBCMY dans le menu Configuration. ☛ Image - Avancé p.93 ☛ "Réglage de l'image" p.61
L'intensité et la teinte des couleurs ont-elles été ajustées correctement ? (Uniquement en cas de projection d'images provenant d'une source vidéo)	Ajustez les réglages Intensité couleur et Nuance du menu Configuration. ☛ Image - Intensité couleur, Nuance p.93

Les images sont sombres

Vérification	Solution
La luminosité de l'image est-elle définie correctement ?	Vérifiez les réglages Luminosité et Consommation électr. du menu Configuration. ☛ Image - Luminosité p.93 ☛ Réglage - Consommation électr. p.97
Le Contraste est-il réglé correctement ?	Ajustez le réglage Contraste du menu Configuration. ☛ Image - Contraste p.93
Est-il temps de remplacer la lampe ?	Lorsqu'il est presque temps de remplacer la lampe, les images deviennent plus sombres et la qualité des couleurs se dégrade. Dans ce cas, installez une lampe neuve. ☛ "Remplacement de la lampe" p.146
N'utilisez-vous qu'un seul projecteur ?	Déterminez si les éléments suivants sont réglés sur foncé. ☛ Avancé - Projection multiple - Niveau de luminosité p.98 ☛ Avancé - Projection multiple - Ecrans multiples p.98





Problèmes au démarrage de la projection

Le projecteur ne s'allume pas



Vérification	Solution
Avez-vous appuyé sur le bouton [ⓘ] de la télécommande ou sur le bouton [⏻] du panneau de commande ?	Appuyez sur le bouton [ⓘ] de la télécommande ou le bouton [⏻] du panneau de commande pour allumer le projecteur.
Les témoins sont-ils éteints ?	Le cordon d'alimentation n'est pas branché correctement, ou l'alimentation électrique n'est pas distribuée. Débranchez le cordon d'alimentation puis rebranchez-le. Vérifiez le bon fonctionnement de votre prise secteur ou de la source d'alimentation électrique.
Les témoins s'allument-ils et s'éteignent-ils lorsque vous touchez le cordon d'alimentation ?	Cette situation est probablement due à un faux contact dans le cordon d'alimentation ou à un cordon défectueux. Réinsérez le câble d'alimentation. Si le problème persiste, cessez d'utiliser le projecteur, débranchez le câble d'alimentation de la prise électrique et contactez votre revendeur ou le bureau le plus proche, dont vous trouverez l'adresse dans la Liste des contacts pour projecteurs Epson. ☛ Liste des contacts pour projecteurs Epson
La fonction Blocage fonctionne. est-elle réglée sur Verrouill.compl. ?	Appuyez sur le bouton [ⓘ] de la télécommande. Si vous ne voulez pas utiliser la fonction Blocage fonctionne. , réglez-la sur Off . ☛ "Blocage fonctionne." p.86
Les réglages appropriés ont-ils été sélectionnés pour le Récepteur à distance ?	Consultez la section Récepteur à distance du menu Configuration. ☛ Réglage - Récepteur à distance p.97
Avez-vous rebranché le cordon d'alimentation juste après une mise hors tension directe, ou le disjoncteur est-il coupé ?	Lorsque l'opération à gauche est réalisée alors que la fonction Aliment. Directe est réglée sur On , il se peut que l'appareil ne se rallume pas. Appuyez sur le bouton [ⓘ] de la télécommande ou le bouton [⏻] du panneau de commande pour allumer le projecteur.
Le commutateur [ID] de la télécommande est-il réglé sur On ?	Lorsque le commutateur est réglé sur On, vous ne pouvez utiliser la télécommande que pour faire fonctionner un projecteur dont l'identifiant correspondant. Réglez le commutateur [ID] sur Off. ☛ "Réglage de l'ID de la télécommande" p.35
Le couvercle de la lampe et les lampes sont-ils installés correctement ?	Si la lampe ou le couvercle de la lampe sont mal installés, le projecteur ne peut pas être allumé. Vérifiez comment ils sont installés. ☛ "Procédure de remplacement de la lampe" p.147

Autres problèmes

Aucun son n'est émis, ou le son est très faible

Vérification	Solution
Vérifiez que le câble audio/vidéo est bien branché au projecteur et à la source audio.	Débranchez le câble du port Audio, puis rebranchez-le.
Le volume du projecteur est-il réglé au minimum ?	Ajustez le volume de manière à entendre le son.  Réglage - Volume p.97  "Réglage du volume" p.51
Le volume de l'ordinateur ou de la source d'image est-il réglé au minimum ?	Ajustez le volume de manière à entendre le son.
Le mode Pause A/V est-il activé ?	Appuyez sur le bouton [A/V Mute] pour désactiver la fonction Pause A/V.  "Arrêt momentané de l'image et du son (Pause A/V)" p.75
Le câble audio est-il de type "Sans résistance"?	Si vous employez un câble audio que vous vous êtes procuré dans le commerce, assurez-vous qu'il est de type "Sans résistance".
La connexion est-elle assurée à l'aide d'un câble HDMI ?	Si aucun son n'est émis lors de la connexion à l'aide d'un câble HDMI, réglez l'équipement connecté sur la sortie PCM.
L'entrée audio sélectionnée est-elle correcte ?	Vérifiez les paramètres Réglages audio dans le menu de configuration.  Avancé - Réglages A/V - Réglages audio p.98



La télécommande ne fonctionne pas

Vérification	Solution
L'émetteur de la télécommande est-il bien orienté vers le récepteur du projecteur pendant l'utilisation ?	Orientez la télécommande vers le capteur des signaux de la télécommande.  "Portée de la télécommande" p.22
La télécommande n'est-elle pas trop éloignée du projecteur ?	La portée de la télécommande est d'environ 30 m.  "Portée de la télécommande" p.22
La lumière directe du soleil ou une lumière forte de lampes fluorescentes parvient-elle au capteur des signaux de la télécommande ?	Installez le projecteur à un endroit où le capteur des signaux de la télécommande ne reçoit pas de lumière trop forte.

Vérification	Solution
Les réglages appropriés ont-ils été sélectionnés pour le Récepteur à distance ?	Consultez la section Récepteur à distance du menu Configuration. ☛ Réglage - Récepteur à distance p.97
Les piles sont-elles déchargées ou ont-elles été installées correctement ?	Vérifiez si les piles ont été insérées correctement, ou remplacez-les si nécessaire. ☛ "Remplacement des piles de la télécommande" p.21
L'identificateur de la télécommande et l'ID projecteur sont-ils compatibles?	Assurez-vous que l'ID du projecteur à contrôler et celui de la télécommande correspondent bien. Pour faire fonctionner tous les projecteurs à l'aide de la télécommande, indépendamment de l'identifiant défini, réglez le commutateur [ID] de la télécommande sur Off. ☛ "Réglages ID" p.34
Le Type de télécommande correspond-il à celui de la télécommande que vous utilisez ?	Ajustez le réglage Type de télécommande du menu de configuration. ☛ Avancé - Fonctionnement - Type de télécommande p.98
Le câble de télécommande en option est-il connecté au port Remote du projecteur ?	Lorsque le câble de télécommande est connecté, le récepteur de télécommande du projecteur est désactivé. Si vous n'utilisez pas le câble de télécommande, déconnectez-le du port Remote.
L'option Commande Communication est-elle réglée sur On ?	Le port Remote est désactivé. Si vous utilisez le câble de télécommande en option, réglez Commande Communication sur Off . ☛ Avancé - HDBaseT - Commande Communication p.98
Le blocage des boutons de la télécommande est-il défini ?	Lorsque le blocage des boutons de la télécommande est défini, tous les boutons à l'exception de ceux nécessaires aux opérations de base de la télécommande sont désactivés. Maintenez le bouton [Help] enfoncé pour annuler le blocage des boutons de la télécommande. ☛ "Blocage des boutons de la télécommande" p.87

Aucune image n'est visible sur le moniteur externe

Vérification	Solution
Projetez-vous des images provenant d'un port autre que le port Computer ou BNC ?	Seuls les signaux RVB provenant du port Computer ou BNC peuvent être affichés sur un moniteur externe.
La projection est-elle réalisée sur un écran divisé ?	Seuls les signaux RVB projetés sur l'écran gauche et provenant du port Computer ou BNC peuvent être affichés sur un moniteur externe. ☛ "Projection simultanée de deux images (Split Screen) " p.72

Vérification	Solution
Le projecteur est-il en veille ?	Vérifiez que les paramètres Mode attente , Sortie A/V et Sortie du moniteur du menu Configuration sont correctement définis.  Avancé - Mode attente p.98  Avancé - Réglages A/V p.98



Je veux modifier la langue des messages et des menus

Vérification	Solution
Modifiez le réglage Langue.	Ajustez le réglage Langue du menu Configuration.  Avancé - Langue p.98

Le réglage de l'authentification de l'unité LAN sans fil échoue

Vérification	Solution
L'heure est-elle correctement définie ?	Si l'unité LAN sans fil est définie correctement mais que le réglage de l'authentification échoue, il est possible que l'heure ne soit pas définie correctement. Vérifiez si ces réglages sont corrects.  "Réglage de l'heure" p.35

Vous ne recevez pas de courrier, même si un problème est rencontré sur le projecteur

Vérification	Solution
Le Mode attente est-il défini sur Comm. activée ?	Pour utiliser la fonction Notif. courrier lorsque le projecteur est en attente, activez Comm. activée dans la section Mode attente du menu Configuration.  Avancé - Mode attente p.98
Une erreur fatale est-elle survenue, provoquant l'arrêt soudain du projecteur ?	Si le projecteur s'arrête soudainement, il est impossible d'envoyer des messages. Si cet état anormal persiste, contactez votre revendeur ou le bureau le plus proche dont vous trouverez l'adresse dans la Liste des contacts pour projecteurs Epson.  Liste des contacts pour projecteurs Epson
Le projecteur reçoit-il une alimentation électrique ?	Vérifiez le bon fonctionnement de votre prise secteur ou de la source d'alimentation électrique.

Vérification	Solution
La fonction Notif. courrier est-elle configurée correctement dans le menu Configuration ?	Un message d'erreur est envoyé conformément aux réglages Courrier du menu Configuration. Vérifiez si ces réglages sont corrects. ☛ "Menu Réglage administrateur" p.111

"La batterie qui sert à mémoriser l'heure est presque déchargée." s'affiche





Vérification	Solution
L'alimentation interne qui enregistre les réglages de votre horloge est presque déchargée.	Contactez votre revendeur local ou l'adresse la plus proche indiquée dans la Liste des contacts pour projecteurs Epson. ☛ Liste des contacts pour projecteurs Epson

Impossible de modifier les réglages à l'aide d'un navigateur Web

Vérification	Solution
L'ID et le mot de passe utilisateur sont-ils corrects ?	Entrez l'ID utilisateur "EPSONWEB". Celui-ci ne peut pas être modifié. Entrez l'ID utilisateur même si le mot de passe est désactivé. Entrez le mot de passe que vous avez réglé sous MotPss ContrôleWeb. Le mot de passe par défaut est "admin". Entrez les informations suivantes lorsque vous vous connectez au menu Réglage administrateur et que le Mot de passe administrateur est défini. <ul style="list-style-type: none">• ID utilisateur : EPSONADMIN• Mot de passe : mot de passe administrateur défini

Vérifiez les chiffres, puis appuyez les contre-mesures suivantes. Si vous ne parvenez pas à résoudre le problème, contactez votre administrateur réseau, contactez votre revendeur local ou l'adresse la plus proche indiquée dans la Liste des contacts pour projecteurs Epson.

 [Liste des contacts pour projecteurs Epson](#)

Event ID	Cause	Solution
0432 0435	Impossible de démarrer EasyMP Network Projection.	Redémarrez le projecteur.
0434 0481 0482 0485	Les communications réseau sont instables.	Vérifiez l'état de la communication réseau, puis reconnectez après quelques instants.
0433	Impossible de lire des images transférées.	Redémarrez EasyMP Network Projection.
0484	La communication a été déconnectée de l'ordinateur.	
04FE	EasyMP Network Projection a été fermé de manière inattendue.	Vérifiez l'état des communications réseau. Redémarrez le projecteur.
04FF	Une erreur système s'est produite dans le projecteur.	Redémarrez le projecteur.
0891	Impossible de trouver un point d'accès avec le même SSID.	Fixez le même SSID sur l'ordinateur, le point d'accès et le projecteur.
0892	Le type d'authentification WPA/WPA2 ne correspond pas.	Vérifiez que les paramètres de sécurité du réseau sans fil sont corrects.
0893	Le type de cryptage WEP/TKIP/AES ne correspond pas.	 "Menu Sécurité " p.107
0894	La communication a été déconnectée car le projecteur était connecté à un point d'accès non autorisé.	Contactez votre administrateur réseau pour plus d'informations.
0898	Échec d'acquisition DHCP.	Assurez-vous que le serveur DHCP fonctionne correctement et que le câble réseau est bien connecté. Si vous n'utilisez pas DHCP, désactivez le paramètre DHCP.  "Menu Réseau" p.102
0899	Autres erreurs de communication	Si le redémarrage du projecteur ou de EasyMP Network Projection ne résout pas le problème, contactez votre revendeur ou le bureau le plus proche dont vous trouverez l'adresse dans la Liste des contacts pour projecteurs Epson.  Liste des contacts pour projecteurs Epson
089A	Le type d'authentification EAP n'est pas le même.	Vérifiez que les paramètres de sécurité du réseau sans fil sont corrects. Vérifiez également si le certificat est installé correctement.
089B	L'authentification du serveur EAP a échoué.	 "Menu Sécurité " p.107
089C	L'authentification du client EAP a échoué.	



Event ID	Cause	Solution
089D	L'échange de clé a échoué.	



Maintenance

Ce chapitre contient des procédures de maintenance qui vous aideront à conserver votre projecteur en excellent état de fonctionnement pendant très longtemps.

Nettoyez votre projecteur s'il est devenu sale ou si la qualité des images projetées commence à se dégrader.

Attention

Lors du nettoyage, débranchez le câble d'alimentation de la prise électrique. Sinon, un choc électrique peut survenir.

Nettoyage de la surface du projecteur

Nettoyez l'extérieur du projecteur en l'essuyant sans forcer à l'aide d'un chiffon doux.

Si le projecteur est particulièrement sale, humidifiez votre chiffon à l'aide d'une solution d'eau contenant une petite quantité d'un détergent neutre, en veillant à bien essorer votre chiffon avant de vous en servir pour essuyer l'extérieur du projecteur.

Attention

N'utilisez pas de substance volatile telle que de la cire, de l'alcool ou un solvant pour nettoyer l'extérieur du projecteur. Ces substances pourraient modifier la qualité de la coque du projecteur ou provoquer sa décoloration.

Nettoyage de l'objectif

Utilisez un chiffon optique, disponible dans le commerce, pour essuyer délicatement l'objectif.

Avertissement

N'utilisez pas de vaporisateur contenant un gaz inflammable pour retirer les saletés ou la poussière qui adhèrent à l'objectif. Le projecteur peut prendre feu en cas de température interne élevée de la lampe.

Attention

Faites attention de ne pas frotter l'objectif avec un matériau abrasif, et protégez-le des chocs, car il s'agit d'une pièce fragile.

Nettoyage du filtre à air

Lorsque le message suivant s'affiche et que le témoin de filtre clignote en vert, nettoyez le filtre à air et la grille d'entrée d'air.

"Nett. filt. air néc. Nettoyez ou remplacez le filtre à air."

"Le projecteur chauffe. Vérifiez que l'ouverture de la ventilation n'est pas obstruée, nettoyez ou remplacez le filtre."

"Le filtre est encrassé. Nettoyer ou remplacer le filtre à air."

Attention

- L'accumulation de poussière sur le filtre à air peut provoquer une élévation de la température interne du projecteur, ce qui peut entraîner des problèmes de fonctionnement et raccourcir la durée de vie du moteur optique. Nettoyez immédiatement le filtre à air si le message s'affiche.
- Ne rincez pas le filtre à air à l'eau. et n'employez ni détergents ni solvants.
- Si vous utilisez une brosse pour le nettoyage, optez pour une brosse à longues soies douces et frottez doucement. Si vous frottez trop fort, la poussière sera enfoncée dans le filtre à air et ne pourra plus être éliminée.

Nettoyage du filtre à air

Le remplacement du filtre à air peut se faire même si le projecteur est fixé au plafond.

1

Après avoir éteint le projecteur, attendez que la sonnerie de confirmation se fasse entendre deux fois, puis débranchez le cordon d'alimentation.

- 2** Ouvrez le couvercle du filtre à air.
Faites coulisser le bouton de commande du capot du filtre à air, puis ouvrez ce capot.

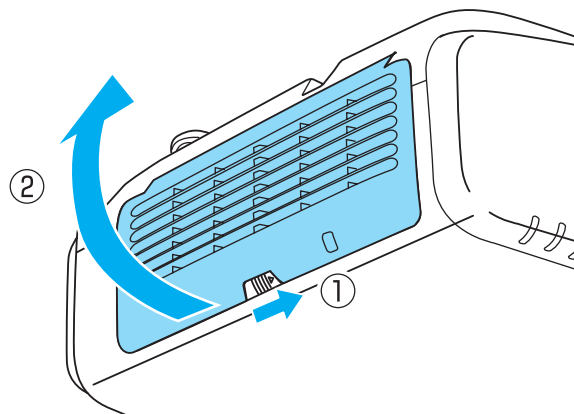

- 3** Retirez le filtre à air.
Saisissez la partie surélevée au centre du Filtre à air, puis tirez-le vers vous.

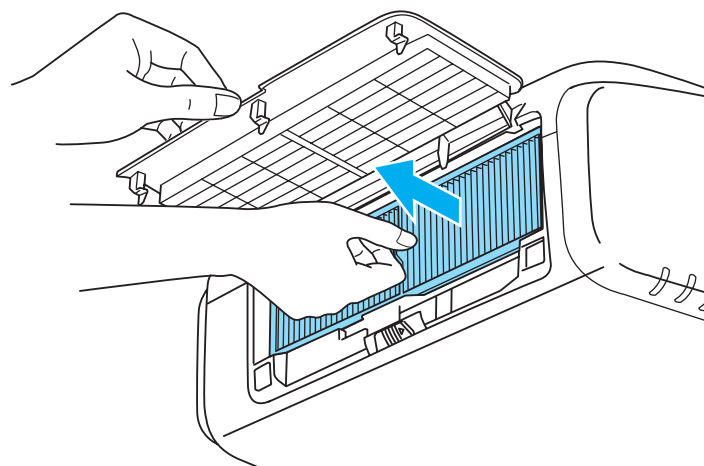

- 4** Orientez l'avant (le côté avec les languettes) du filtre à air vers le bas puis tapotez-le quatre ou cinq fois afin d'en détacher la poussière.
Retournez-le et faites de même sur l'autre face.

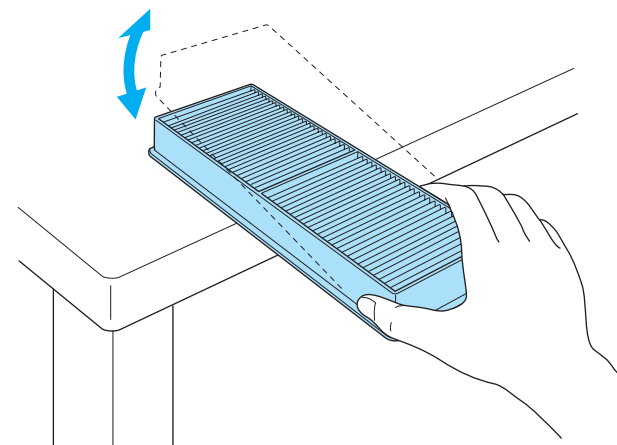

Attention

Un choc excessif sur le filtre à air risque de le déformer ou de le fendre, ce qui le rendra inutilisable.

- 5** Éliminez la poussière restant sur le filtre à air à l'aide d'un aspirateur par la face avant.

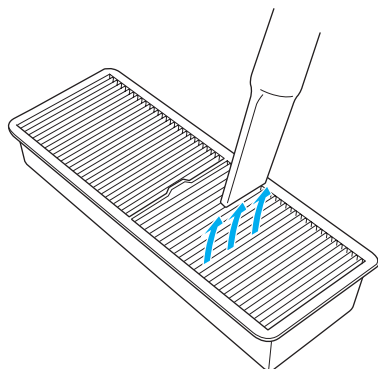

- 6** Remettez le filtre à air en place.
Appuyez dessus jusqu'à ce qu'il fasse entendre un déclic.

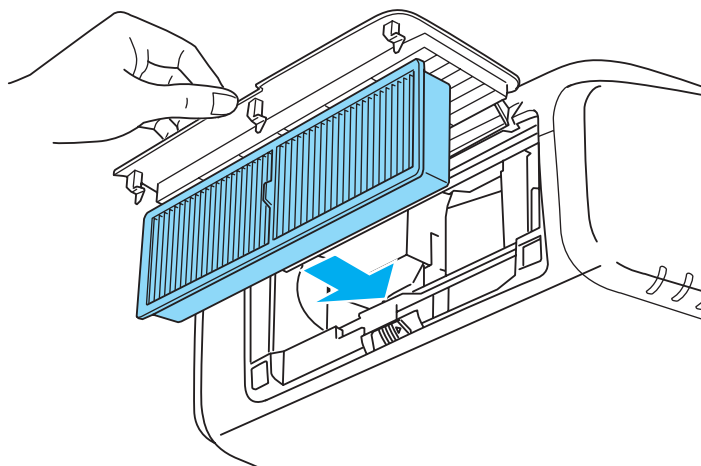

- 7** Fermez le couvercle du filtre à air.



- Si un message s'affiche fréquemment, même après un nettoyage, il est temps de remplacer le filtre à air. Utilisez un filtre neuf.
☛ "Remplacement du filtre à air" [p.149](#)
- Il est conseillé de nettoyer ces pièces au moins tous les trois mois. Augmentez la fréquence de nettoyage si vous employez le projecteur dans un environnement particulièrement poussiéreux.
- Les témoins et messages en rapport avec l'option Notif nettoiy filtre s'affichent uniquement lorsque l'option **Notif nettoiy filtre** est réglée sur **On** dans le menu Configuration.
☛ **Avancé - Affichage - Notif nettoiy filtre** [p.98](#)

Cette section explique comment remplacer la lampe et le filtre à air.

Remplacement de la lampe

Périodicité de remplacement de la lampe

Il est temps de remplacer la lampe quand :

- Le message suivant s'affiche.
"Il est temps de remplacer la lampe. Pour vos achats, veuillez contacter votre revendeur de projecteurs Epson ou consulter le site www.epson.com."



Le message s'affiche pendant 30 secondes.

- Le témoin de la lampe clignote en couleur orange.

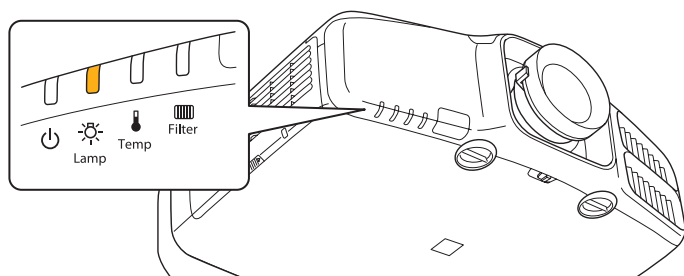

- L'image projetée commence à devenir sombre ou à perdre de sa qualité.

Attention

- Le message de remplacement de lampe est programmé pour s'afficher après les périodes d'utilisation suivantes, afin de conserver aux images leur luminosité initiale et toute leur qualité :

Pour le modèle EB-G6770WU/EB-G6270W/EB-G6370

En cas d'utilisation continue de l'option **Consommation électr.** en mode **Normal** : environ 1900 heures

En cas d'utilisation continue de l'option **Consommation électr.** en mode **ECO** : environ 3900 heures

Pour le modèle EB-G6570WU/EB-G6170

En cas d'utilisation continue de l'option **Consommation électr.** en mode **Normal** : environ 2400 heures

En cas d'utilisation continue de l'option **Consommation électr.** en mode **ECO** : environ 3900 heures

Pour le modèle EB-G6470WU/EB-G6070W

En cas d'utilisation continue de l'option **Consommation électr.** en mode **Normal** : environ 2900 heures

En cas d'utilisation continue de l'option **Consommation électr.** en mode **ECO** : environ 3900 heures

☛ Réglage - Consommation électr. p.97

- Si vous continuez à utiliser la lampe alors que son délai de remplacement a expiré, il existe un risque accru que la lampe explose. Lorsque le message indiquant que la lampe doit être remplacée s'affiche, remplacez sans tarder votre lampe par une lampe neuve, même si elle fonctionne encore.
- N'éteignez pas le projecteur pour le remettre sous tension immédiatement après plusieurs fois de suite. Le fait d'allumer et d'éteindre fréquemment le projecteur peut raccourcir la durée de service de la lampe.
- Selon les caractéristiques de la lampe et la façon dont elle a été utilisée, il peut arriver que celle-ci produise moins de luminosité ou cesse complètement de fonctionner avant même que ce message ne s'affiche. Il est donc conseillé de toujours conserver une lampe de rechange à portée de main afin de pouvoir remédier à cette éventualité.
- Nous vous recommandons d'utiliser des lampes de rechange d'origine EPSON. L'utilisation de lampes non d'origine peut affecter la sécurité et la qualité de la projection. Les dommages et les anomalies de fonctionnement occasionnés par des lampes non d'origine ne sont pas couverts par la garantie Epson.



- Nous vous recommandons de nettoyer le filtre à air lors du remplacement de la lampe.
 - ☛ "Nettoyage du filtre à air" p.143
- Remplacez le filtre à air s'il est décoloré ou si un message apparaît après le nettoyage du filtre à air.
 - ☛ "Remplacement du filtre à air" p.149

Procédure de remplacement de la lampe

Le remplacement de la lampe peut se faire même si le projecteur est fixé au plafond.



Avertissement

- Dans le cadre du remplacement d'une lampe qui a cessé de briller, il est possible que la lampe soit cassée. Si vous devez remplacer la lampe d'un projecteur qui a été installé au plafond, vous devez toujours partir du principe que la lampe usagée est peut-être cassée et vous tenir sur le côté du couvercle de la lampe, et non dessous. Retirez doucement le couvercle de la lampe. Prenez des précautions lors du retrait du couvercle de la lampe car des morceaux de verre peuvent tomber et provoquer des blessures. En cas de contacts de morceaux de verre avec les yeux ou la bouche, consultez immédiatement votre médecin.
- Ne démontez pas la lampe et n'y apportez pas de modifications. Si vous installez et utilisez une lampe modifiée ou désassemblée dans le projecteur, vous risquez de provoquer un incendie, une électrocution ou un autre incident.



Attention

Attendez que la lampe ait suffisamment refroidi avant d'ouvrir le couvercle de la lampe. Si la lampe est toujours chaude, vous risquez de vous brûler ou de vous blesser. Le refroidissement suffisant de la lampe nécessite environ une heure à compter de la mise hors tension.

1

Après avoir éteint le projecteur, attendez que la sonnerie de confirmation se fasse entendre deux fois, puis débranchez le cordon d'alimentation.

2

Attendez que la lampe ait refroidi, puis retirez son couvercle. Desserrez la vis de fixation du couvercle de la lampe à l'aide du tournevis fourni avec la nouvelle lampe ou d'un tournevis cruciforme, puis retirez le couvercle de la lampe. Le couvercle de la lampe est attaché par un fil pour l'empêcher de tomber, vous pouvez donc remplacer la lampe sans que le couvercle de la lampe ne tombe, même lorsque le projecteur est installé au plafond.

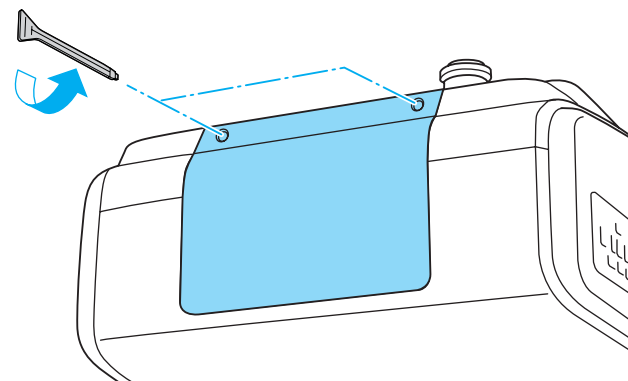
**3**

Desserrez les deux vis de fixation de la lampe.

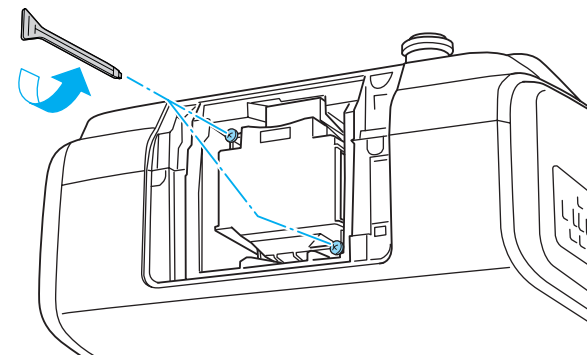

- 4** Retirez l'ancienne lampe en tirant sur la poignée.
Si la lampe est cassée, remplacez-la ou demandez l'assistance de votre revendeur.

☛ [Liste des contacts pour projecteurs Epson](#)

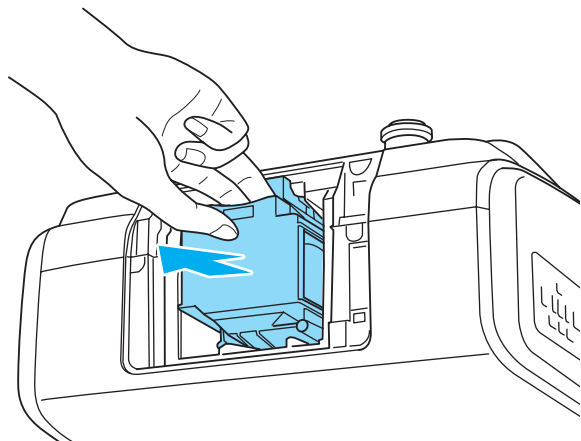

- 5** Installez la nouvelle lampe.
Insérez la lampe le long du guide dans la bonne direction pour la mettre en place, puis appuyez fermement vers l'arrière.

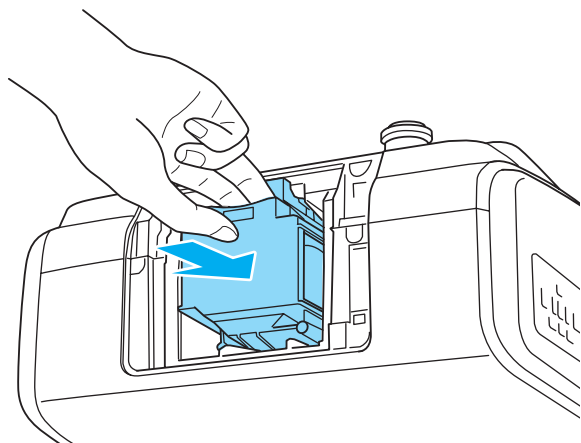

- 6** Serrez les deux vis de fixation de la lampe.

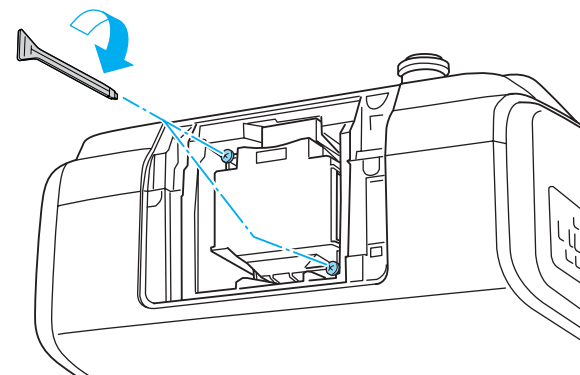

- 7** Remplacez le couvercle de la lampe.

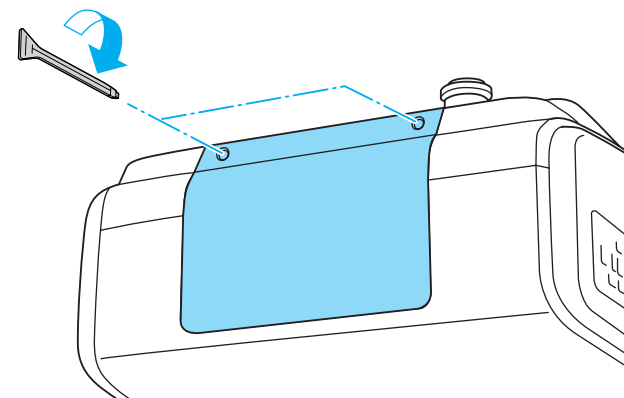

Attention

- Veillez à installer correctement la lampe et le couvercle de lampe. L'ouverture du couvercle de la lampe a pour effet d'éteindre automatiquement les lampes, par mesure de précaution. En outre, elle ne se rallumera pas tant qu'elle et son couvercle n'auront pas été réinstallés correctement. Installez le couvercle de la lampe de façon qu'il s'adapte précisément et ne soit pas déformé.
- Ce produit est équipé d'une lampe contenant du mercure (Hg). Veuillez consulter les réglementations locales relatives à la mise au rebut ou au recyclage. Ne jetez pas la lampe avec des déchets ménagers.

Réinitialisation de la durée de lampe

Le projecteur mémorise le nombre total d'heures d'utilisation de la lampe. Lorsqu'il est temps de remplacer la lampe, un indicateur et un message vous avertissent. Après avoir remplacé la lampe, veillez à remettre ce compteur à zéro à l'aide de la fonction **Durée de lampe** du menu Configuration.

☛ "Menu Réinit." p.116



N'utilisez **Durée de lampe** qu'après le remplacement de la lampe, faute de quoi la période de remplacement de la lampe ne sera pas indiquée correctement.

Remplacement du filtre à air

Périodicité de remplacement du filtre à air

Si le message s'affiche fréquemment alors que le filtre à air a été nettoyé, remplacez le filtre à air.

Procédure de remplacement du filtre à air

Le remplacement du filtre à air peut se faire même si le projecteur est fixé au plafond.

- 1** Après avoir éteint le projecteur, attendez que la sonnerie de confirmation se fasse entendre deux fois, puis débranchez le cordon d'alimentation.
- 2** Ouvrez le couvercle du filtre à air.
Faites coulisser le bouton de commande du capot du filtre à air, puis ouvrez ce capot.

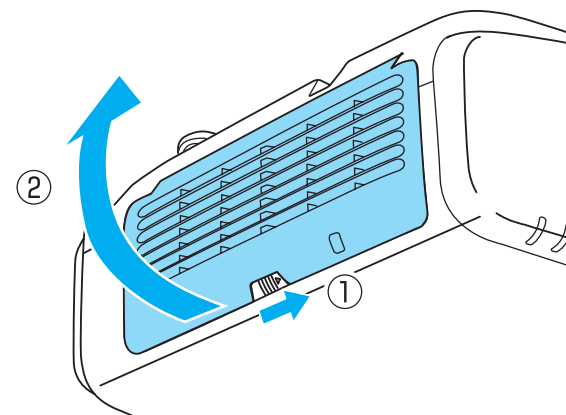

- 3** Retirez le filtre à air.
Saisissez la partie surélevée au centre du Filtre à air, puis tirez-le vers vous.

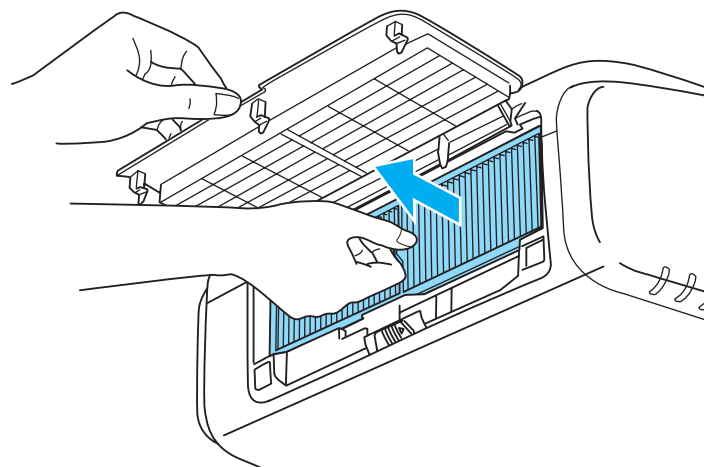

- 4** Installez le nouveau filtre à air.
Appuyez dessus jusqu'à ce qu'il fasse entendre un déclic.

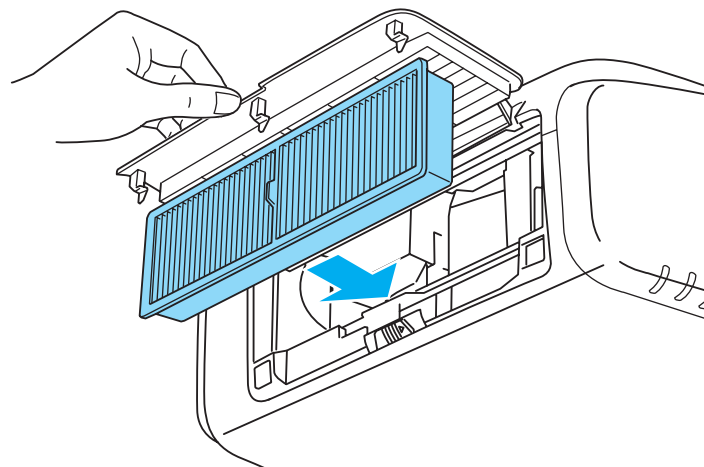

- 5** Fermez le couvercle du filtre à air.



Observez la réglementation locale en vigueur concernant les déchets lorsque vous jetez des filtres à air usagés.

Composition du cadre : polypropylène

Composition du filtre : polypropylène

Align. des panneaux

Permet d'ajuster le décalage couleur des pixels de l'écran LCD. Vous pouvez régler les pixels horizontalement et verticalement par pas de 0,25 pixel dans une plage de ± 1 pixel.



- Il est possible que la qualité des images décline une fois l'alignement de l'écran LCD effectué.
- Les images correspondant aux pixels qui dépassent des bords de l'écran projeté ne sont pas affichées.

- 1 Appuyez sur le bouton [Menu] pendant la projection.
- 2 Sélectionnez **Affichage** sous **Avancé**.
- 3 Sélectionnez **Align. des panneaux**, puis appuyez sur le bouton [↵].

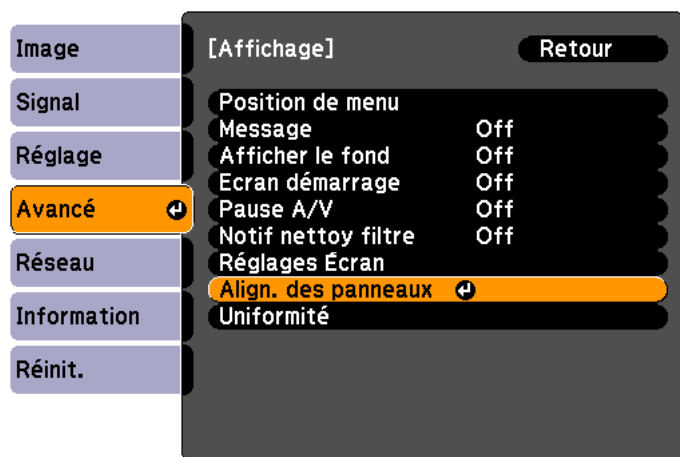

[Esc] :Retour [↵]:Sélec. [↵]:Entrée [Menu]:Quitt.

- 4 Activez l'option **Align. des panneaux**.

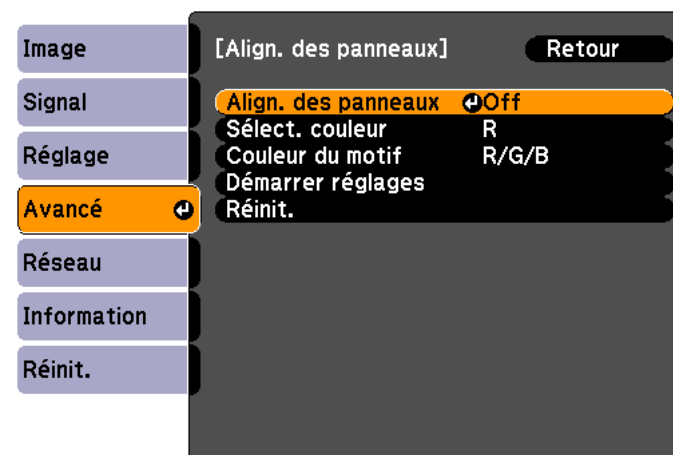

[Esc] :Retour [↵]:Sélec. [↵]:Entrée [Menu]:Quitt.

- (1) Sélectionnez **Align. des panneaux**, puis appuyez sur le bouton [↵].
- (2) Choisissez **On**, puis appuyez sur le bouton [↵].
- (3) Appuyez sur le bouton [Esc] pour revenir à l'écran précédent.

- 5 Sélectionnez la couleur que vous souhaitez ajuster.

- (1) Sélectionnez **Sélect. couleur**, puis appuyez sur le bouton [↵].
- (2) Sélectionnez **R** (rouge) ou **B** (bleu), puis appuyez sur le bouton [↵].
- (3) Appuyez sur le bouton [Esc] pour revenir à l'écran précédent.

- 6 Sélectionnez la couleur de grille affichée lorsque vous procédez aux réglages sous **Couleur du motif**.

- (1) Sélectionnez **Couleur du motif**, puis appuyez sur le bouton [↵].

- (2) Sélectionnez une association de rouge (R), vert (V) et bleu (B) pour la couleur de la grille.
R/G/B : affiche une association des trois couleurs : rouge, vert et bleu. La couleur de la grille est le blanc.
R/G : cette option est disponible lorsque l'option **R** est sélectionnée sous **Sélect. couleur**. Affiche une association de deux couleurs : rouge et vert. La couleur de la grille est le jaune.
G/B : cette option est disponible lorsque l'option **B** est sélectionnée sous **Sélect. couleur**. Affiche une association de deux couleurs : vert et bleu. La couleur de la grille est le cyan.
- (3) Appuyez sur le bouton [Esc] pour revenir à l'écran précédent.

- 7** Sélectionnez **Démarrer réglages**, puis appuyez sur le bouton [↵]. Lorsque le message s'affiche, appuyez de nouveau sur le bouton [↵].

Le réglage démarre. Les quatre coins sont ajustés, à commencer par celui en haut, à gauche.



Il est possible que l'image soit déformée lors du réglage. L'image est restaurée une fois les réglages terminés.

- 8** Procédez aux réglages à l'aide des boutons [▲], [▼], [◀] et [▶], puis appuyez sur le bouton [↵] pour passer au point de réglage suivant.
- 9** Une fois les quatre coins ajustés, sélectionnez **Quitter**, puis appuyez sur le bouton [↵].

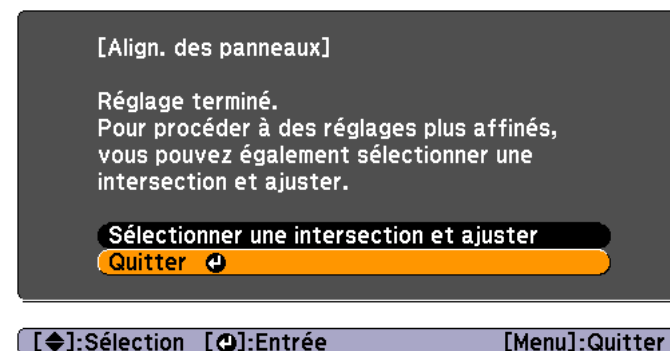

Si vous devez encore procéder à des réglages une fois les quatre points corrigés, sélectionnez **Sélectionner une intersection et ajuster** et effectuez les autres ajustements.

Uniformité

Permet d'ajuster la tonalité de couleur pour l'ensemble de l'écran.



Il est possible que la tonalité de couleur ne soit pas uniforme, même une fois la fonction exécutée.

- 1** Appuyez sur le bouton [Menu] pendant la projection.
- 2** Sélectionnez **Affichage** sous **Avancé**.
- 3** Sélectionnez **Uniformité**, puis appuyez sur le bouton [↵]. L'écran suivant s'affiche.

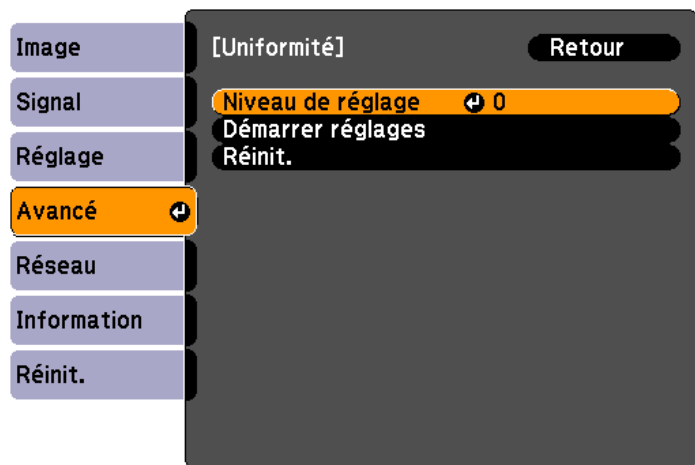

[Esc] :Retour [↩]:Sélec. [↵]:Entrée [Menu]:Quitt.

Niveau de réglage : cinq niveaux, du blanc jusqu'au noir, en passant par le gris, sont disponibles. Vous pouvez régler chaque niveau.

Démarrer réglages : permet de démarrer les réglages de l'uniformité des couleurs.

Réinit. : permet de réinitialiser tous les réglages et les paramètres **Uniformité**.



Il est possible que l'image soit déformée lors du réglage des paramètres **Uniformité**. L'image est restaurée une fois les réglages terminés.

- 4 Sélectionnez **Niveau de réglage**, puis appuyez sur le bouton [↵].
- 5 Définissez le niveau de réglage à l'aide des boutons [◀][▶].
- 6 Appuyez sur le bouton [Esc] pour revenir à l'écran précédent.

7 Sélectionnez **Démarrer réglages**, puis appuyez sur le bouton [↵].

8 Sélectionnez la zone que vous souhaitez ajuster à l'aide des boutons [▲], [▼], [◀] et [▶], puis appuyez sur le bouton [↵].
Si vous sélectionnez le centre, l'ensemble de l'écran est ajusté. Commencez par régler les zones extérieures, puis ajustez l'ensemble de l'écran.

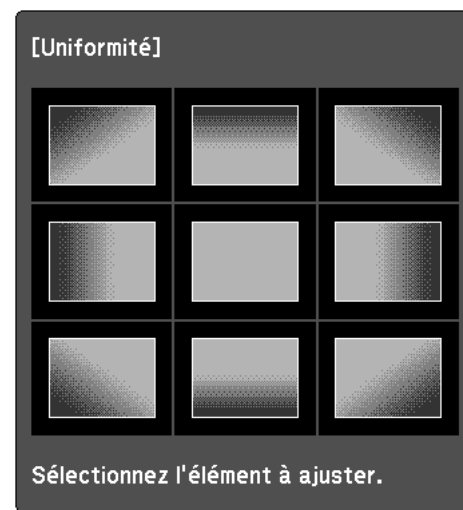

- 9 Sélectionnez la couleur que vous souhaitez ajuster à l'aide des boutons [▲][▼], puis procédez aux réglages à l'aide des boutons [◀][▶].
Appuyez sur le bouton [◀] pour atténuer la tonalité. Appuyez sur le bouton [▶] pour accentuer la tonalité.

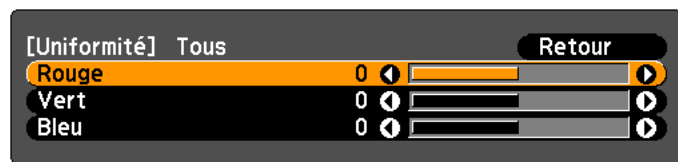

[Esc] :Retour [↵]:Sélection [←]:Ajuster [Menu]:Quitt.
[Default] :Réinit.

- 10 Retournez à l'étape 4 et ajustez chaque niveau.
- 11 Pour terminer les ajustements, appuyez sur le bouton [Menu].

Réglage de l'équilibre de l'objectif

Il est possible que l'objectif soit incliné en fonction de l'angle d'installation du projecteur ou du poids de l'objectif installé. Il est possible que les images soient floues si l'objectif est incliné. Réglez l'équilibre de l'objectif si certaines parties de l'image projetée sont floues.

Le réglage de l'équilibre de l'objectif nécessite des techniques spécifiques. Contactez votre revendeur local ou l'adresse la plus proche indiquée dans la Liste des contacts pour projecteurs Epson.

Avertissement

Lors du réglage de l'équilibre de l'objectif, veillez à suivre les étapes du présent Guide de l'utilisateur pour ne pas être ébloui par la lumière du projecteur. Si vous ne suivez pas les étapes, la lumière vive peut endommager votre vue.

- 1 Éteignez le projecteur s'il est allumé.
- 2 Retirez l'objectif du projecteur.
☛ "Retrait" p.25

- 3 Appuyez un tournevis ou autre dans l'attache de la section d'installation de l'objectif (face à la molette de décalage de l'objectif), puis retirez le couvercle.

L'illustration représente un projecteur installé au plafond.

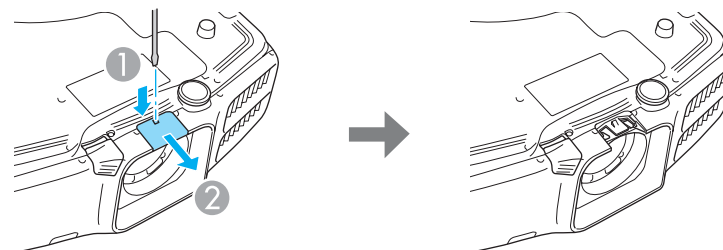

- 4 Retirez le capuchon intérieur en appuyant sur les deux attaches du capuchon intérieur dans le sens indiqué par les flèches.

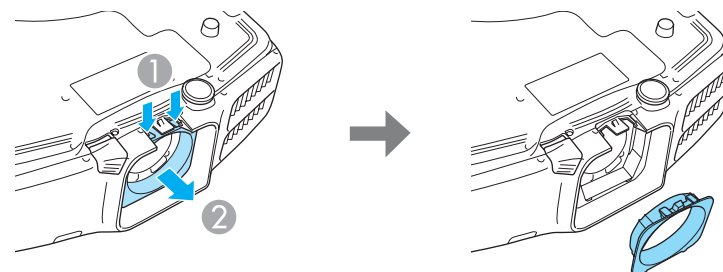

- 5 Retirez les vis de fixation (quatre points) à l'aide d'un tournevis cruciforme n°1.

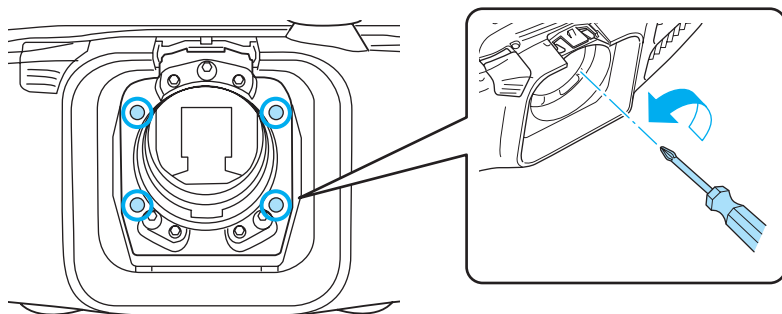

Attention

Conservez les vis dans un lieu sûr, vous en aurez en effet besoin lors du transport du projecteur.

- 6** Desserrez les vis de blocage (trois points) d'un quart de tour (45°) à l'aide d'une clé hexagonale à pointe à bille.

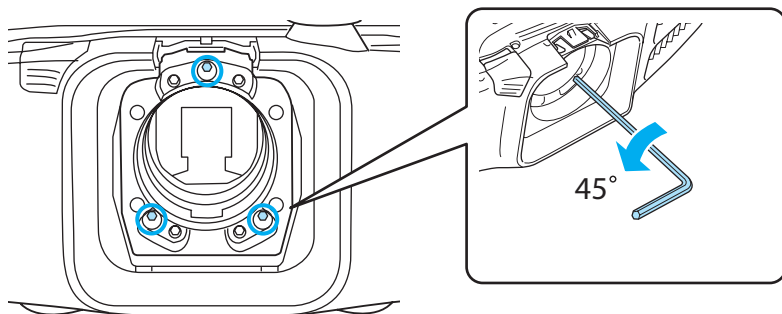

Attention

Ne faites pas tourner la vis de blocage de plus d'un quart de tour (45°). Ceci peut entraîner des dysfonctionnements.

- 7** Fixez l'objectif du projecteur.
 ➤ "Fixation" p.24

- 8** Placez le projecteur dans une position telle que vous ne pouvez pas regarder directement l'objectif.

- 9** Appuyez sur le bouton [Test Pattern] de la télécommande ou sur le bouton [] du panneau de commande pour afficher le motif de test.

Appuyez sur les boutons [◀][▶] de la télécommande ou sur le bouton [↶] du panneau de commande pour modifier le motif de test.



Réglez l'équilibre de l'objectif à l'aide du motif suivant.

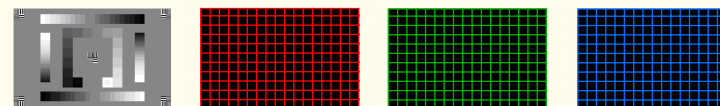

- 10** Réglez la mise au point à l'aide de la bague de mise au point.
 ➤ "Correction de la mise au point" p.32
 Identifiez les parties floues sur l'écran de projection.

- 11** Appuyez sur le bouton [A/V Mute] pour masquer temporairement les images.

- 12** Insérez la clé hexagonale à pointe à bille dans les trous des vis de réglage. Couvrez l'objectif de la main de manière à ne pas pouvoir le fixer directement.

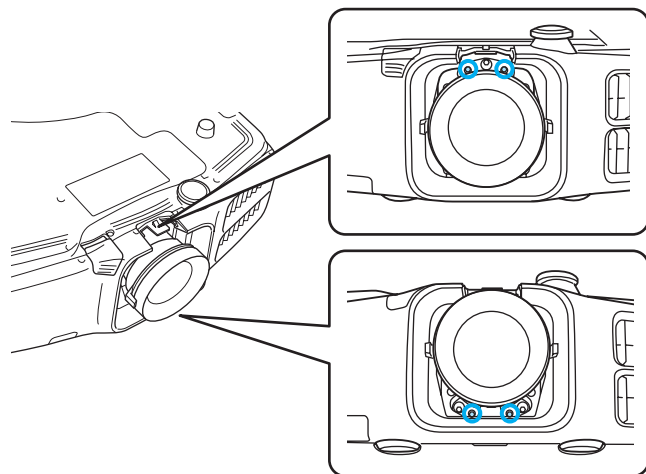

- 13** Placez-vous derrière le projecteur de manière à ne pas être ébloui par la lumière, puis appuyez sur le bouton [A/V Mute] pour désactiver la fonction Pause A/V.
- 14** Appuyez sur le bouton [Test Pattern] de la télécommande ou sur le bouton [] du panneau de commande pour afficher le motif de test.
- 15** Réglez l'équilibre de l'objectif en faisant tourner les vis de réglage à l'aide d'une clé hexagonale à pointe à bille.

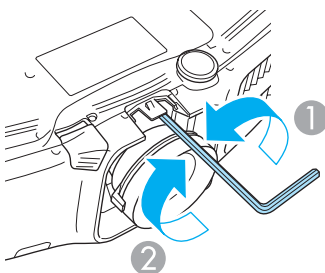

1 Desserrage

2 Serrage

Lorsque les vis sont desserrées, la mise au point se déplace vers l'arrière et lorsque les vis sont serrées, la mise au point se déplace vers l'avant.

L'illustration suivante présente les vis de réglage et leur position de réglage lorsque vous vous trouvez derrière le projecteur.

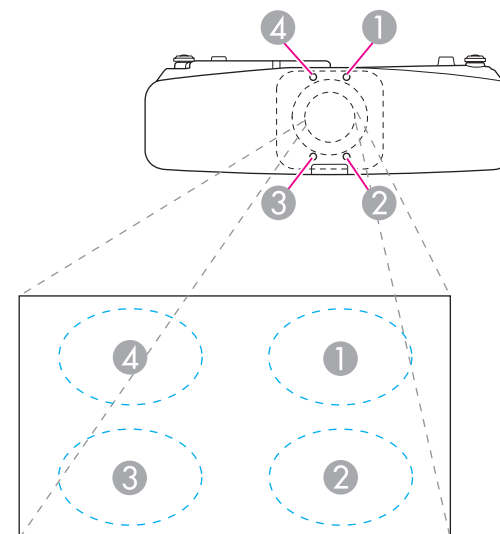

- 16** Répétez les étapes 11 à 15 pour procéder à d'autres réglages. Lorsque vous effectuez des réglages, ajustez la mise au point à l'aide de la bague de mise au point et vérifiez l'image projetée.
- 17** Une fois les réglages effectués, éteignez le projecteur et retirez l'objectif de projection.
- 18** Serrez les vis de blocage (trois points).

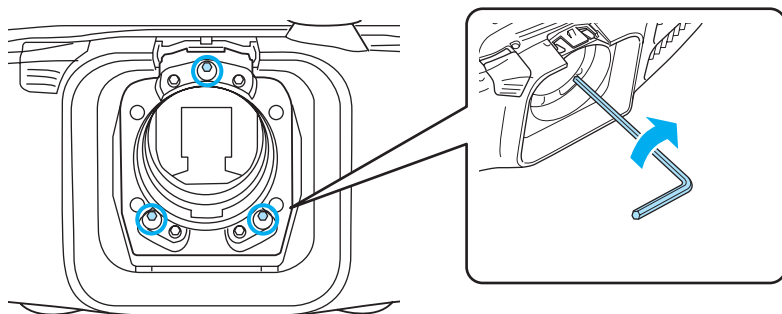

19 Reportez-vous à l'étape 4 pour fixer le capuchon intérieur, puis à l'étape 3 pour fixer le couvercle.

20 Fixez l'objectif du projecteur.

Attention

Lorsque vous procédez aux opérations suivantes, insérez les vis de fixation, puis serrez toutes les vis de manière à ce qu'elles retrouvent leur position initiale.

- Lors du transport
- Lors du rééquilibrage de l'objectif

Si les vis ne retrouvent pas leur position initiale une fois serrée, il est possible qu'une anomalie de fonctionnement survienne.



Annexe

Ce chapitre est consacré aux fonctions réseau supplémentaires.

Utilisation de la fonction "Connexion à un projecteur réseau"

Le projecteur prend en charge la fonction "Connexion à un projecteur réseau" de Windows. Pour plus d'informations au sujet de la fonction "Connexion à un projecteur réseau", reportez-vous à la documentation fournie avec votre ordinateur ou au site Web de Microsoft.



- Assurez-vous que l'ordinateur et le projecteur peuvent être connectés au réseau.
- Lors de l'utilisation de la fonction "Connexion à un projecteur réseau", sélectionnez l'option LAN pour la source du projecteur.
- Lorsque la fenêtre d'entrée du mot de passe du projecteur, entrez le mot clé affiché dans le bas de l'écran de veille LAN.
- Vous ne pouvez connecter qu'un seul projecteur à un ordinateur.
- Si vous utilisez la fonction Projecteur réseau de la section Options dans Espace de collaboration Windows, définissez le nombre de couleurs d'affichage pour l'ordinateur que vous utilisez au niveau le plus élevé (32 bits). Si l'affichage 32 bits n'est pas disponible, un message s'affiche. Il vous est impossible de vous connecter.

Réalisation d'une connexion WPS (Wi-Fi Protected Setup) à un point d'accès réseau sans fil

WPS (Wi-Fi Protected Setup) peut être configuré de deux manières.

- Méthode basée sur le bouton-poussoir
Le SSID et les paramètres de sécurité sont automatiquement définis lorsque vous appuyez sur le bouton [↵] du panneau de commande du projecteur et sur le bouton approprié du matériel du point d'accès. Cette méthode est recommandée lorsque le projecteur est proche du point d'accès.
- Méthode basée sur le code PIN
Le SSID et les paramètres de sécurité sont automatiquement définis par la saisie d'un code de 8 chiffres qui a été attribué au projecteur à l'avance à partir de l'ordinateur connecté au point d'accès. Définissez à l'avance les paramètres de connexion entre l'ordinateur et le point d'accès. Pour plus de détails concernant cette connexion, consultez le manuel fourni avec le point d'accès. Cette méthode est conseillée si le projecteur est fixé au plafond.



Si vous utilisez une méthode de connexion autre que WPS, reportez-vous à la documentation du périphérique de point d'accès et à la section suivante.

☛ "Menu Réseau sans fil" [p.105](#)

Méthode de configuration de la connexion

- 1 Appuyez sur le bouton [Menu].
☛ "Utilisation du menu Configuration" [p.90](#)
- 2 Sélectionnez **Vers Configuration réseau** dans **Réseau**.

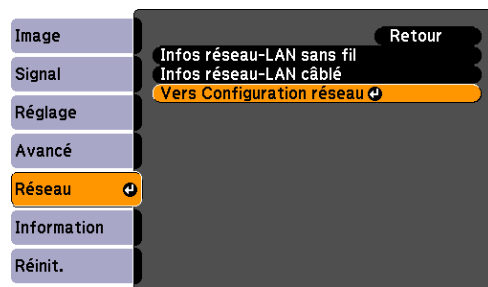

L'écran Vers Configuration réseau s'affiche.

- 3** Dans la section **Réseau sans fil**, sélectionnez **Vers l'assistant de configuration**.



L'écran suivant s'affiche.

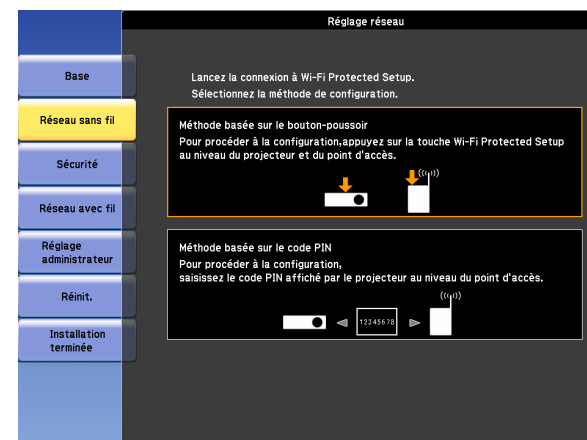

Suivez les instructions qui s'affichent.

Utilisation de la Quick Wireless Connection USB Key

Connectez la Quick Wireless Connection USB Key en option à la section d'installation de l'unité LAN sans fil. Vérifiez les points suivants lors de la connexion d'un ordinateur au projecteur via le réseau LAN sans fil.

- L'unité LAN sans fil (ELPAP07) est connectée au projecteur.
- Le projecteur est configuré pour la connexion au réseau via le réseau LAN sans fil.

☞ "Menu Réseau sans fil" [p.105](#)

- 1** Mettez le projecteur sous tension, puis appuyez sur le bouton [LAN] de la télécommande.

L'écran suivant s'affiche.

```
[LAN]
Nom du projecteur : EB-XXXXX
SSID :
Adresse IP :
Adresse IP (¶) :
Mot-clé :
```

- 2 Vérifiez que le SSID et l'adresse IP sont affichés, puis retirez l'unité LAN sans fil.
☛ "Installation de l'unité réseau sans fil" [p.47](#)
- 3 Insérez la Quick Wireless Connection USB Key dans la section d'installation de l'unité LAN sans fil.

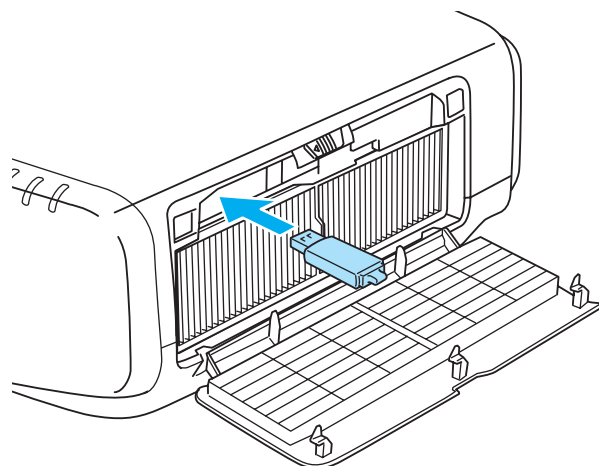

- 4 "Mise à jour des informations réseau terminée. Retirez la clé Quick Wireless Connection USB Key.", retirez la Quick Wireless Connection USB Key.
Une fois la Quick Wireless Connection USB Key retirée, réinstallez la section d'installation de l'unité LAN sans fil.
- 5 Connectez la Quick Wireless Connection USB Key à l'ordinateur.
À partir de là, reportez-vous au guide de l'utilisateur fourni avec la Quick Wireless Connection USB Key.

À propos de EasyMP Monitor

EasyMP Monitor permet d'effectuer des opérations comme le contrôle de l'état de plusieurs projecteurs Epson reliés au réseau via un ordinateur et le contrôle des projecteurs depuis l'ordinateur.

Vous pouvez télécharger EasyMP sur le site Web suivant.

<http://www.epson.com>

À propos de Message Broadcasting

Message Broadcasting est un plug-in pour EasyMP Monitor.

Message Broadcasting peut être utilisé pour envoyer un message (fichier JPEG) à projeter sur tous les projecteurs Epson ou des projecteurs spécifiés connectés au réseau.

Vous pouvez envoyer les données manuellement ou les envoyer automatiquement en définissant les réglages de minuterie de EasyMP Monitor.

Téléchargez le logiciel Message Broadcasting à partir du site Web suivant.

<http://www.epson.com>

Modification des paramètres à l'aide d'un navigateur Web (Contrôle Web)

À l'aide du navigateur Web d'un ordinateur connecté au projecteur via un réseau, vous pouvez effectuer les réglages et contrôler le projecteur. Cette fonction vous permet d'effectuer des opérations de configuration et de contrôle à distance. En outre, comme vous pouvez utiliser le clavier de l'ordinateur, la saisie des caractères requis pour la configuration est plus facile qu'à l'aide de la télécommande.

Utilisez un navigateur Web tel que Internet Explorer 8.0 ou une version ultérieure. Utilisez Safari pour OS X.



Si vous réglez **Mode attente** sur **Comm. activée**, vous pouvez utiliser le navigateur Web pour régler et contrôler même si le projecteur est en mode attente (s'il est éteint).

☛ **Avancé - Mode attente** p.98

Configuration du projecteur

Le navigateur Web vous permet de configurer les paramètres habituellement définis dans le menu Configuration du projecteur. Les réglages se retrouvent dans le menu Configuration.

Éléments du menu Configuration qui ne peuvent pas être réglés via le navigateur Web

- Menu Réglage - Bouton utilisateur
- Menu Avancé - Affichage - Position de menu, Align. des panneaux, Uniformité
- Menu Avancé - Logo d'utilisateur
- Menu Avancé - Fonctionnement - Mode haute alt., Terminaison sync BNC
- Menu Avancé - Langue
- Menu Réinit.

Les réglages des éléments de chaque menu sont identiques au menu Configuration du projecteur.

☛ "Menu Configuration" p.89

Affichage de l'écran Contrôle Web

Pour afficher l'écran Contrôle Web, procédez comme suit.

Vérifiez que l'ordinateur et le projecteur sont reliés au réseau.

Réglez **Mode de connexion** sur **Avancé** dans le menu Configuration.

☛ **Réseau - Réseau sans fil - Mode de connexion p.105**



Si le navigateur Web que vous utilisez est configuré de manière à se connecter via un serveur proxy, il est impossible d'afficher l'écran Contrôle Web. Pour afficher Contrôle Web, vous devez configurer de sortie qu'un serveur proxy ne soit pas utilisé pour la connexion.

- 1** Démarrez le navigateur Web sur l'ordinateur.
- 2** Entrez l'adresse IP du projecteur dans la barre d'adresse du navigateur Web, puis appuyez sur la touche Enter du clavier de l'ordinateur.
L'écran Contrôle Web s'affiche.
Si MotPss ContrôleWeb est défini dans le menu Réseau du menu Configuration du projecteur, l'écran de saisie du mot de passe s'affiche.
- 3** L'écran de saisie de l'ID et du mot de passe utilisateur s'affiche.
Entrez l'ID utilisateur "**EPSONWEB**".
Le mot de passe par défaut est "**admin**".



- Entrez l'ID utilisateur même si le mot de passe est désactivé. Vous ne pouvez pas modifier l'ID utilisateur.
- Vous pouvez modifier le mot de passe dans le menu Réseau du menu Configuration.
☛ **Réseau - Réglage administrateur - MotPss ContrôleWeb p.111**
- Entrez l'ID utilisateur et le mot de passe suivants pour vous connecter au menu Réglage administrateur si le Mot de passe administrateur est défini.
 - ID utilisateur : EPSONADMIN
 - Mot de passe : mot de passe administrateur défini
- ☛ **Réseau - Réglage administrateur - Mot de passe administrateur p.102**

Réglage des certificats

Vous pouvez utiliser un navigateur Web pour définir les réglages des certificats utilisés pour l'authentification LAN sans fil.

Installez les certificats suivants dans le projecteur : Certificat client et Certificat CA pour les paramètres de sécurité du LAN sans fil, et Certificat de serveur Web pour la fonction HTTP sécurisé.

- 1** Affichez Contrôle Web.
☛ "Affichage de l'écran Contrôle Web" p.162
- 2** Cliquez sur **Réglage administrateur - Gestion des certificats** dans **Réseau**.

3 L'écran Gestion des certificats apparaît.

Nom du sous-menu	Valeur de l'élément ou du paramètre
Certificat client	Actualiser/Effacer
	Publié à
	Publié par
	Période de validité
Certificat CA	Actualiser/Effacer
	Publié à
	Publié par
	Période de validité
Certificat d'auto-signature	Actualiser/Effacer
	Publié à
	Publié par
	Période de validité
Certificat de serveur Web	Actualiser/Effacer
	Publié à
	Publié par
	Période de validité

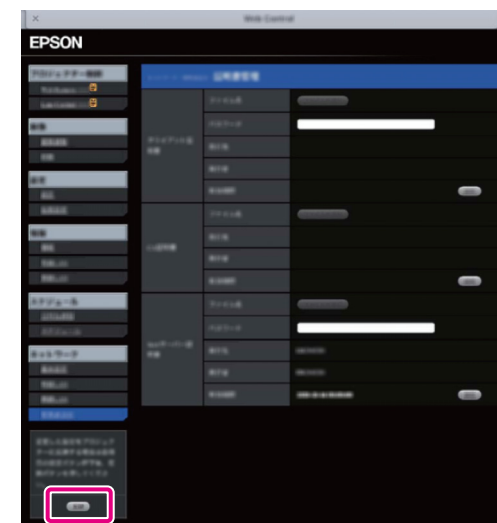

 Lors de l'installation d'un certificat, assurez-vous que le format de celui-ci est pris en charge par le projecteur.
 👉 "Liste des certificats pris en charge" [p.165](#)

4 Lorsque les réglages sont terminés, cliquez sur le bouton **Appliquer**.

Remarques concernant le protocole HTTP sécurisé

Lorsque **HTTP sécurisé** dans **Réglage administrateur** dans le menu **Réseau** est réglé sur **On**, la sécurité utilisant le protocole HTTPS est automatiquement appliquée. Vous pouvez utiliser cette fonction pour renforcer la sécurité entre le projecteur et le navigateur Web.

Un certificat est utilisé dans la communication utilisant le protocole HTTPS pour certifier la fiabilité du serveur. Créez un certificat de serveur pour vérifier la fiabilité à partir d'un navigateur Web, et installez-le sur le projecteur.

En l'absence de certificat de serveur, le projecteur crée automatiquement un certificat d'auto-signature et le communique. Etant donné que ce certificat d'auto-signature ne peut pas vérifier la fiabilité à partir d'un navigateur Web, un avertissement sur la fiabilité du serveur est généré lorsque vous

accédez au projecteur depuis un navigateur Web. Bien que le niveau de sécurité soit réduit par rapport à un certificat de serveur, vous pouvez continuer à communiquer en ignorant l'avertissement.

Liste des certificats pris en charge

Certificat client (PEAP-TLS/EAP-TLS)

Élément	Explication
Format pris en charge	PKCS#12
Extension	PFX/P12
Cryptage	RSA
Hachages	MD5/SHA-1/SHA-256/SHA-384/SHA-512
Longueur de clé	512/1024/2048/4096 bits
Mot de passe	Requis. Jusqu'à 32 caractères alphanumériques

Certificat de serveur (PEAP/PEAP-TLS/EAP-TLS/EAP-Fast)

Élément	Explication
Format pris en charge	X509v3
Extension	DER/CER/PEM
Cryptage	RSA
Hachages	MD5/SHA-1/SHA-256/SHA-384/SHA-512
Longueur de clé	512/1024/2048/4096 bits
Codage	BASE64/Binaire

Certificat de serveur Web (HTTP sécurisé)

Élément	Explication
Format pris en charge	PKCS#12

Élément	Explication
Extension	PFX/P12
Cryptage	RSA
Hachages	MD5/SHA-1/SHA-256/SHA-384/SHA-512
Longueur de clé	512/1024/2048/4096 bits
Nom commun	Nom d'hôte réseau
Organisation	En option
Mot de passe	Requis. Jusqu'à 32 caractères alphanumériques

Utilisation de la fonction Notif. courrier pour signaler des anomalies de fonctionnement

Lorsque vous réglez Notif. courrier, des messages notifications sont envoyés à des adresses électroniques prédéfinies lorsqu'un problème ou un avertissement est rencontré sur un projecteur. Ainsi, l'opérateur est informé des problèmes survenant sur le projecteur, même s'il ne se trouve pas à proximité de celui-ci.

☛ Réseau - Réglage administrateur - Notif. courrier [p.111](#)



- Vous pouvez enregistrer jusqu'à trois destinations de notification (adresses), et les notifications peuvent être envoyées aux trois destinations à la fois.
- Si un problème grave apparaît sur un projecteur et que celui-ci cesse brusquement de fonctionner, il peut être impossible au projecteur d'envoyer une notification signalant ce problème à l'opérateur.
- Si vous réglez **Mode attente** sur **Comm. activée**, vous pouvez contrôler le projecteur même s'il est en mode attente (s'il est éteint).
 - ☛ **Avancé - Mode attente** [p.98](#)

Lecture du courrier de notification d'erreur

Lorsque la fonction Notif. courrier est réglée sur On et qu'un problème ou un avertissement est rencontré sur le projecteur, l'e-mail suivant est envoyé.

Expéditeur du courrier électronique : adresse pour adresse 1

Objet : EPSON Projector

Ligne 1 : nom du projecteur sur lequel le problème est survenu

Ligne 2 : Adresse IP définie pour le projecteur qui a rencontré le problème.

Ligne 3 et suivantes : détails du problème.

Les détails du problème sont indiqués ligne par ligne. Le contenu du message principal est répertorié ci-après.

- Clean Air Filter (Notif nettoyage filtre)
- Internal error
- Fan related error
- Sensor error
- Lamp cover is open. (Couv. lampe ouvert)
- Lamp timer failure
- Lamp out
- Internal temperature error
- High-speed cooling in progress
- Lamp replacement notification
- Low Air Flow (Flux d'air faible)
- Low Air Flow Error (Err débit air filtre)
- No-signal

Aucun signal n'est reçu par le projecteur. Vérifiez l'état de la connexion ou vérifiez si la source de signal est bien allumée.

- Auto Iris Error
- Power Err. (Ballast)

Consultez la section suivante pour résoudre les problèmes ou les avertissements.

☛ "Signification des témoins" [p.124](#)

Gestion utilisant SNMP

Réglez **SNMP** sur **On** dans le menu Configuration pour que les messages de notification soient envoyés à l'ordinateur spécifié lorsqu'un problème ou un avertissement est rencontré sur un projecteur. Ainsi, l'opérateur est informé des problèmes survenant sur le projecteur, même s'il ne se trouve pas à proximité de celui-ci.

☛ Réseau - Réglage administrateur - SNMP [p.111](#)



- SNMP doit être géré par un administrateur réseau ou une personne connaissant bien le réseau.
- Pour surveiller le projecteur à l'aide de SNMP, vous devez installer le programme de gestion SNMP sur votre ordinateur.
- L'agent SNMP de ce projecteur est conforme à la version 1 (SNMPv1).
- En mode de connexion Rapide, la fonction de gestion à l'aide de SNMP ne peut pas être utilisée sur un réseau sans fil.
- Il est possible d'enregistrer jusqu'à deux adresses IP de destination.

Affichage de l'écran Web Remote

La fonction Web Remote permet d'exécuter des opérations de contrôle à distance avec un navigateur Web.



1 Affichez l'écran Contrôle Web.

2 Cliquez sur **Web Remote**.

Si **Mot de passe Web Remote** est défini dans le menu **Réseau**, entrez "EPSONREMOTE" comme ID utilisateur.



3 L'écran Web Remote s'affiche.

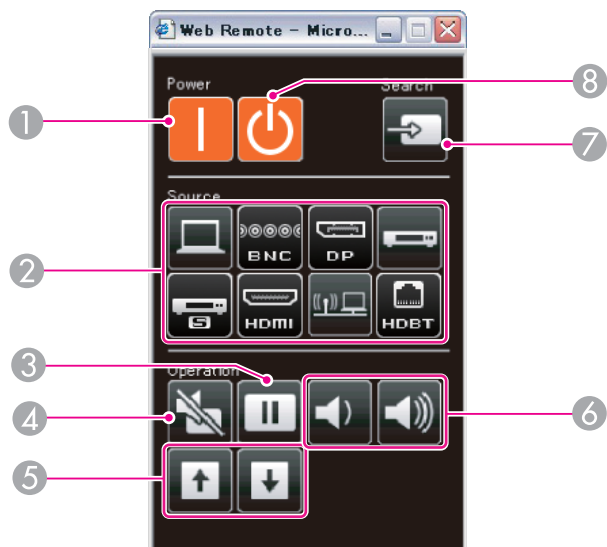

1 Bouton [I]

Permet d'allumer le projecteur.

2 Boutons de modification d'entrée

"Passage à l'image cible à l'aide de la télécommande" p.51

3 Bouton [Freeze]

"Arrêt sur image (Gel)" p.76

4 Bouton [A/V Mute]

"Arrêt momentané de l'image et du son (Pause A/V)" p.75

5 Boutons [Page]

"Télécommande" p.18

6 Boutons [Volume]

7 Bouton [Source Search]

"Détection automatique des signaux d'entrée et modification de l'image projetée (Recherche de source)" p.50

8 Bouton [⏻]

Permet d'éteindre le projecteur.

Commandes ESC/VP21

Vous pouvez contrôler le projecteur depuis un périphérique externe à l'aide de ESC/VP21.

Liste des commandes

Lorsqu'il reçoit une commande de mise sous tension, le projecteur s'allume et passe en mode de préchauffage. Une fois sous tension, le projecteur renvoie le signe deux-points ":" (3Ah).

Sur réception d'une commande, le projecteur l'exécute, renvoie l'invite deux-points ":", puis accepte la commande suivante.

Si le traitement des commandes se termine par une erreur, le projecteur émet un message d'erreur, puis le code ":" réapparaît.

Le contenu principal est répertorié ci-après.

	Élément	Commande
Mise sous/hors tension	On	PWR ON
	Off	PWR OFF

Élément		Commande	
Sélection du signal	Ordinateur	Automatique	SOURCE 1F
		RGB	SOURCE 11
		Composantes	SOURCE 14
	BNC	Automatique	SOURCE BF
		RGB	SOURCE B1
		Composantes	SOURCE B4
	HDMI		SOURCE 30
	Vidéo		SOURCE 41
	S-Vidéo		SOURCE 42
	LAN		SOURCE 53
	DisplayPort		SOURCE 70
HDBaseT		SOURCE 80	
Pause A/V On/Off	On	MUTE ON	
	Off	MUTE OFF	

Ajout d'un code de CR (0Dh) à la fin de chaque commande puis transmission.

Pour plus d'informations, contactez votre revendeur local ou l'adresse la plus proche indiquée dans la Liste des contacts pour projecteurs Epson.

[☛ Liste des contacts pour projecteurs Epson](#)

Câblage

Connexion série

- Forme du connecteur : D-Sub 9 broches (mâle)

- Nom du port d'entrée du projecteur : RS-232C

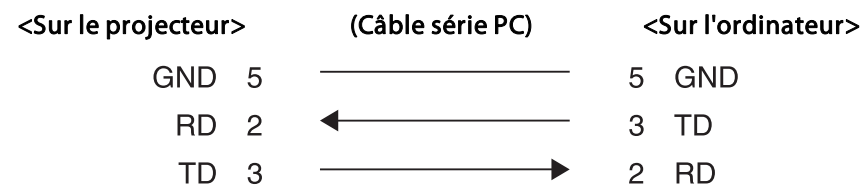
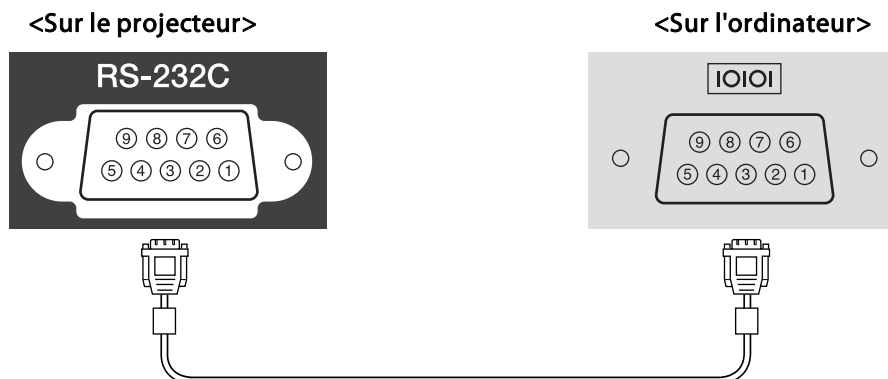

Nom du signal	Fonction
GND	Terre fil de signal
TD	Transmission données
RD	Réception données

Protocole de communications

- Réglage du débit en bauds par défaut : 9600 ppp
- Longueur des données : 8 bits
- Parité : aucune
- Bit d'arrêt : 1 bit
- Contrôle de flux : aucun

À propos de PJLink

La norme PJLink Class1 a été définie par la JBMIA (Japan Business Machine and Information System Industries Association) en tant que protocole standard de contrôle des projecteurs compatibles réseau, dans le cadre de ses efforts de normalisation des protocoles de contrôle de projecteurs.

Le projecteur est conforme à la norme PJLink Class1 définie par la JBMIA.

Vous devez définir des paramètres réseau pour pouvoir utiliser PJLink. Pour plus d'informations sur les paramètres réseau, consultez les sections suivantes.

☛ "Menu Réseau" p.102

Il est conforme à toutes les commandes définies par la norme PJLink Class1, à l'exception des commandes suivantes, et un accord a été confirmé par la vérification d'adaptation à la norme PJLink.

URL : <http://pjlink.jbmia.or.jp/english/>

• Commandes non compatibles

Fonction		Commande PJLink
Réglages de sourdine	Activation de la pause de l'image	AVMT 11
	Activation de la sourdine audio	AVMT 21

• Noms des entrées définis par PJLink et sources correspondantes du projecteur

Source	Commande PJLink
Ordinateur	INPT 11
BNC	INPT 13

Source	Commande PJLink
Vidéo	INPT 21
S-Vidéo	INPT 22
HDMI	INPT 32
DisplayPort	INPT 35
LAN	INPT 52
HDBaseT	INPT 56

- Nom du fabricant affiché pour la "demande d'information sur le nom du fabricant"
EPSON
- Nom du modèle affiché pour la "demande d'information sur le nom du produit"
EPSON G6770WU
EPSON G6570WU
EPSON G6470WU
EPSON G6270W
EPSON G6070W
EPSON G6370
EPSON G6170

À propos de Crestron RoomView®

Crestron RoomView® est un système de contrôle intégré fourni par Crestron®. Il permet de surveiller et de contrôler plusieurs périphériques reliés au réseau.

Le projecteur prend en charge le protocole de contrôle et peut donc être utilisé dans un système intégrant Crestron RoomView®.

Visitez le site Web de Crestron® pour en savoir plus sur Crestron RoomView®. (uniquement en anglais.)

<http://www.crestron.com>

Voici un aperçu de Crestron RoomView®.

- **Fonctionnement à distance à l'aide d'un navigateur Web**

Vous pouvez utiliser un projecteur à partir d'un ordinateur comme vous utiliseriez une télécommande.

- **Surveillance et contrôle par logiciel**

Vous pouvez utiliser Crestron RoomView® Express ou Crestron RoomView® Server Edition de Crestron® pour surveiller les périphériques du système, communiquer avec l'assistance technique et envoyer des messages d'urgence. Pour plus d'informations, consultez le site Web suivant.

<http://www.crestron.com/getroomview>

Ce manuel présente les procédures d'utilisation de votre ordinateur avec un navigateur Web.



- Vous ne pouvez entrer que des caractères alphanumériques et des symboles à un octet.
- Vous ne pouvez pas utiliser les fonctions suivantes avec Crestron RoomView®.
 - ☛ "Modification des paramètres à l'aide d'un navigateur Web (Contrôle Web)" [p.162](#)
 - Message Broadcasting (plug-in de EasyMP Monitor)
- Si vous réglez **Mode attente** sur **Comm. activée**, vous pouvez contrôler le projecteur même s'il est en mode attente (s'il est éteint).
 - ☛ **Avancé - Mode attente** [p.98](#)

Utilisation d'un projecteur à partir d'un ordinateur

Affichage de la fenêtre d'utilisation

Vérifiez les points suivants avant d'exécuter la moindre opération.

- Vérifiez que l'ordinateur et le projecteur sont reliés au réseau.
- Réglez **Crestron RoomView** sur **On** dans le menu **Réseau**.
 - ☛ **Réseau - Réglage administrateur - Crestron RoomView** [p.111](#)

1

Démarrez le navigateur Web sur l'ordinateur.

2

Entrez l'adresse IP du projecteur dans le champ d'adresse du navigateur Web, puis appuyez sur la touche Enter du clavier de l'ordinateur.

La fenêtre d'utilisation s'affiche.

Utilisation de la fenêtre d'utilisation

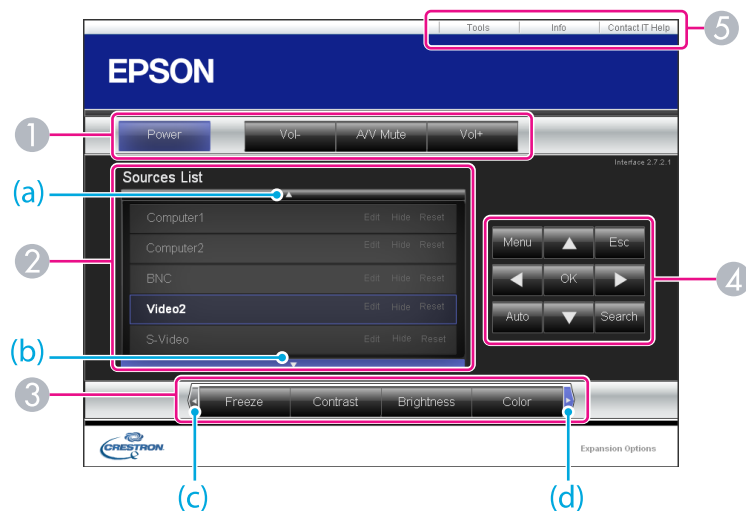

- 1 Vous pouvez exécuter les opérations suivantes en cliquant sur les boutons.

Bouton	Fonction
Power	Permet d'allumer ou d'éteindre le projecteur.
Vol-/Vol+	Permet de régler le volume.
A/V Mute	Active ou désactive l'audio et la vidéo. ☛ "Arrêt momentané de l'image et du son (Pause A/V)" p.75

- 2 Basculez sur l'image de la source d'entrée sélectionnée. Pour afficher les sources d'entrée présentes dans Source List, cliquez sur (a) ou (b) pour faire défiler la liste. La source d'entrée de signal vidéo actuelle apparaît en bleu. Vous pouvez modifier le nom de la source si nécessaire.

- 3 Vous pouvez exécuter les opérations suivantes en cliquant sur les boutons. Pour afficher les boutons non visibles dans Source List, cliquez sur (c) ou (d) pour faire défiler vers la gauche ou la droite.

Bouton	Fonction
Freeze	Active ou désactive le gel de l'image. ☛ "Arrêt sur image (Gel)" p.76
Contrast	Permet de régler la différence entre les zones claires et les zones sombres des images.
Brightness	Permet de régler la luminosité de l'image.
Color	Permet de régler l'intensité des couleurs des images.
Sharpness	Permet de régler la netteté de l'image.
Zoom	Cliquez sur le bouton [⊕] pour agrandir l'image sans modifier la taille de la projection. Cliquez sur le bouton [⊖] pour réduire une image agrandie avec le bouton [⊕]. Cliquez sur les boutons [▲] [▼] [◀] [▶] pour modifier la position d'une image agrandie. ☛ "Agrandissement d'une partie de l'image (E-Zoom)" p.76

- 4 Les boutons [▲] [▼] [◀] [▶] exécutent les mêmes opérations que les boutons [▲] [▼] [◀] [▶] de la télécommande. Vous pouvez exécuter les opérations suivantes en cliquant sur les autres boutons.

Bouton	Fonction
OK	Exécute la même opération que bouton [↵] de la télécommande. ☛ "Télécommande" p.18
Menu	Permet d'afficher et de fermer le menu Configuration.

Bouton	Fonction
Auto	Si vous cliquez sur cette option lors de la projection des signaux RVB analogiques du port Computer, vous pouvez optimiser automatiquement les paramètres Alignement, Sync. et Position.
Search	Permet de passer à la source d'entrée suivante qui envoie une image. 🖱️ "Détection automatique des signaux d'entrée et modification de l'image projetée (Recherche de source)" p.50
Esc	Exécute la même opération que bouton [Esc] de la télécommande. 🖱️ "Télécommande" p.18

5 Vous pouvez exécuter les opérations suivantes en cliquant sur les onglets.

Onglet	Fonction
Contact IT Help	Affiche la fenêtre du support technique. Permet de communiquer avec l'administrateur à l'aide de Crestron RoomView® Express.
Info	Affiche des informations sur le projecteur actuellement connecté.
Tools	Modifie les paramètres du projecteur actuellement connecté. Voir la section suivante.

Utilisation de la fenêtre d'outil

La fenêtre suivante apparaît si vous cliquez sur l'onglet **Tools** dans la fenêtre d'utilisation. Vous pouvez utiliser cette fenêtre pour modifier les paramètres du projecteur actuellement connecté.

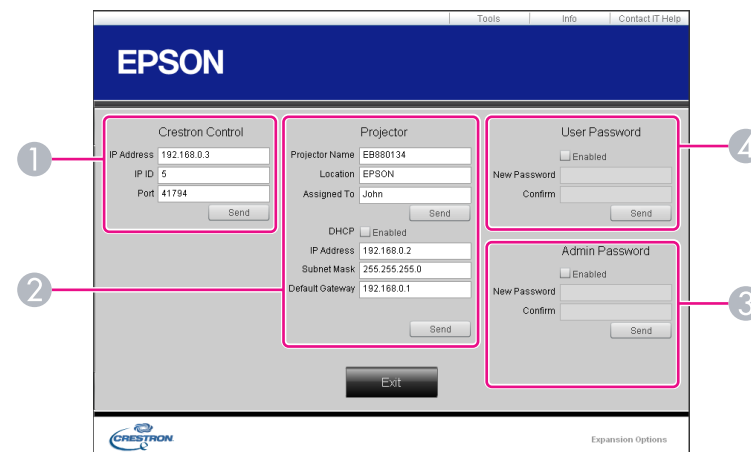

- 1 **Crestron Control**
Permet de configurer les contrôleurs centraux Crestron®.
- 2 **Projector**
Vous pouvez configurer les éléments suivants.

Élément	Fonction
Projector Name	Entrez un nom pour différencier le projecteur actuellement connecté des autres projecteurs sur le réseau. (Le nom peut contenir jusqu'à 15 caractères alphanumériques à un octet.)
Location	Entrez un nom d'emplacement d'installation pour le projecteur actuellement connecté sur le réseau. (Le nom peut contenir jusqu'à 32 caractères alphanumériques et symboles à un octet.)
Assigned To	Entrez le nom de l'utilisateur du projecteur. (Le nom peut contenir jusqu'à 32 caractères alphanumériques et symboles à un octet.)

Élément	Fonction
DHCP	Sélectionnez la case Enabled pour utiliser le protocole DHCP. Vous ne pouvez pas entrer d'adresse IP si le protocole DHCP est activé.
IP Address	Entrez l'adresse IP pour assigner le projecteur actuellement connecté.
Subnet Mask	Entrez un masque de sous-réseau pour le projecteur actuellement connecté.
Default Gateway	Entrez l'adresse de passerelle par défaut pour le projecteur actuellement connecté.
Send	Cliquez sur ce bouton pour valider les modifications apportées à Projector .

3 Admin Password

Sélectionnez la case **Enabled** pour demander un mot de passe pour ouvrir la fenêtre Tools.

Vous pouvez configurer les éléments suivants.

Élément	Fonction
New Password	Entrez le nouveau mot de passe lors de la modification du mot de passe d'ouverture de la fenêtre Tools. (Le nom peut contenir jusqu'à 26 caractères alphanumériques à un octet.)
Confirm	Entrez le même mot de passe que celui saisi dans New Password . Si les mots de passe sont différents, une erreur apparaît.
Send	Cliquez sur ce bouton pour valider les modifications apportées à Admin Password .

4 User Password

Sélectionnez la case **Enabled** pour demander un mot de passe pour ouvrir la fenêtre d'utilisateur sur l'ordinateur.

Vous pouvez configurer les éléments suivants.

Élément	Fonction
New Password	Entrez le nouveau mot de passe lors de la modification du mot de passe d'ouverture de la fenêtre d'utilisateur. (Le nom peut contenir jusqu'à 26 caractères alphanumériques à un octet.)
Confirm	Entrez le même mot de passe que celui saisi dans New Password . Si les mots de passe sont différents, une erreur apparaît.
Send	Cliquez sur ce bouton pour valider les modifications apportées à User Password .

Les accessoires et consommables disponibles en option sont les suivants. Veuillez faire l'acquisition de ces produits lorsqu'ils sont nécessaires. La liste suivante répertorie les accessoires et consommables en option disponibles à partir de janvier 2015. Les détails des accessoires peuvent faire l'objet de modifications sans préavis, et leur disponibilité peut varier selon le pays d'achat.

Accessoires en option

Objectif zoom standard ELPLS07

Objectif des modèles avec objectifs

Objectif zoom à courte distance de projection ELPLU01

Objectif grand angle à projection arrière ELPLR03

Objectif zoom à distance moyenne de projection ELPLM04

Objectif zoom à distance moyenne de projection ELPLM05

Objectif zoom à longue distance de projection ELPLL06

Reportez-vous à la section suivante pour plus d'informations concernant la distance de projection de chaque objectif.

☛ "Taille de l'écran et distance de projection" [p.176](#)

Câble pour ordinateur ELPKC02

(1,8 m ; pour mini D-Sub 15 broches/mini D-Sub 15 broches)

Identique au câble pour ordinateur fourni avec le projecteur.

Câble pour ordinateur ELPKC09

(3 m ; pour mini D-Sub 15 broches/mini D-Sub 15 broches)

Câble pour ordinateur ELPKC10

(20 m ; pour mini D-Sub 15 broches/mini D-Sub 15 broches)

Utilisez l'un de ces câbles de rallonge si le câble pour ordinateur fourni avec le projecteur est trop court.

Câble Composantes Vidéo ELPKC19

(3 m ; mini D-sub 15 broches/RCA mâle × 3)

Permet la connexion à une source [Vidéo component](#) ▶▶.

Jeu de câbles de télécommande ELPKC28

(jeu de 2 câbles de 10 m)

Permet d'utiliser la télécommande à distance.

Récepteur pour souris sans fil ELPST16

Permet d'utiliser la télécommande du projecteur afin de commander le pointeur de la souris à l'ordinateur ou de faire défiler des pages.

HDBaseT Transmitter ELPHD01

Cet émetteur procède à des transmissions longue distance pour les signaux HDMI et les signaux de commande d'un câble LAN. Basé sur la norme [HDBaseT](#) ▶▶.

Unité réseau sans fil ELPAP07

Permet la connexion sans fil du projecteur à un ordinateur et la projection.

Quick Wireless Connection USB Key ELPAP09

Permet d'établir une connexion rapide et directe entre le projecteur et un ordinateur sous Windows.

Polariseur ELPLL01

À connecter au projecteur lors de l'utilisation de deux projecteurs et de la projection d'images en 3D.

Lunettes 3D passives (jeu de cinq unités standard) ELPGS02A

Lunettes 3D passives (jeu de cinq unités pour enfant) ELPGS02B

Lunettes 3D polarisées passives. Utilisez celles-ci lors de la visualisation des images 3D avec les projecteurs.

Caméra document ELPDC20

S'utilise pour la projection d'images comme des livres, des transparents ou des diapos.

Tube plafond (450 mm)* ELPPF13

Tube plafond (700 mm)* ELPPF14

S'utilise pour installer le projecteur à un plafond élevé.

Fixation de plafond* ELPMB22

S'utilise pour installer le projecteur au plafond.

- * Une expertise spéciale est requise pour suspendre le projecteur à un plafond. Contactez votre revendeur local ou l'adresse la plus proche indiquée dans la Liste des contacts pour projecteurs Epson.

 [Liste des contacts pour projecteurs Epson](#)

Consommables

Lampe ELPLP76

Pour remplacer une lampe usagée.

Filtre à air ELPAF43

Pour remplacer un filtre à air usagé.

Distance de projection (pour le modèle EB-G6770WU/EB-G6570WU/EB-G6470WU/EB-G6270W/EB-G6070W)

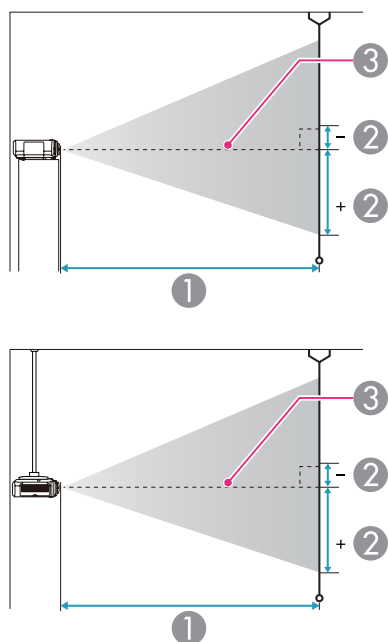

- ① Distance de projection
- ② Distance entre le centre de l'objectif et la base de l'écran. Ce changement dépend du réglage du décalage vertical de l'objectif.
- ③ Centre de l'objectif

Objectif zoom standard ELPLS07

Cette section répertorie les distances de projection pour les modèles équipés d'objectifs standard.

Unités : cm

Format d'écran 4:3		①	②
		Minimum (Large) à maximum (Télé)	Décalage vertical de l'objectif de haut en bas
50"	102x76	154 - 280	-13 - +90
60"	122x91	185 - 337	-16 - +108
70"	142x107	217 - 394	-19 - +126
80"	163x122	249 - 450	-22 - +143
100"	203x152	312 - 564	-27 - +179
150"	305x229	471 - 848	-40 - +269
200"	406x305	629 - 1132	-54 - +359
250"	508x381	788 - 1416	-67 - +448

Unités : cm

Format d'écran 16:9		①	②
		Minimum (Large) à maximum (Télé)	Décalage vertical de l'objectif de haut en bas
50"	111x62	139 - 254	-16 - +78
60"	133x75	168 - 305	-19 - +94
80"	177x100	226 - 409	-25 - +125
100"	221x125	283 - 512	-31 - +156
150"	332x187	427 - 770	-47 - +234
200"	443x249	571 - 1028	-63 - +312
250"	553x311	715 - 1285	-78 - +390
290"	642x361	830 - 1492	-91 - +452

Unités : cm

Format d'écran 16:10		①	②
		Minimum (Large) à maximum (Télé)	Décalage vertical de l'objectif de haut en bas
50"	108x67	135 - 247	-12 - +79
60"	130x81	163 - 297	-14 - +95
80"	172x108	219 - 397	-19 - +127
100"	215x135	275 - 498	-24 - +158
150"	323x202	415 - 749	-36 - +238
200"	431x269	555 - 1000	-48 - +317
250"	538x337	695 - 1251	-59 - +396
300"	646x404	835 - 1501	-71 - +475

Unités : cm

Format d'écran 16:9		①	②
		Minimum (Large) à maximum (Télé)	Décalage vertical de l'objectif de haut en bas
60"	133x75	84 - 101	-19 - +94
80"	177x100	113 - 136	-25 - +125
100"	221x125	143 - 171	-31 - +156
150"	332x187	216 - 259	-47 - +234
200"	443x249	290 - 347	-63 - +312
250"	553x311	363 - 434	-78 - +390
290"	642x361	422 - 505	-91 - +452

Unités : cm

Objectif zoom à courte distance de projection ELPLU01

Unités : cm

Format d'écran 4:3		①	②
		Minimum (Large) à maximum (Télé)	Décalage vertical de l'objectif de haut en bas
60"	122x91	93 - 112	-16 - +108
70"	142x107	109 - 131	-19 - +126
80"	163x122	125 - 151	-22 - +143
100"	203x152	158 - 189	-27 - +179
150"	305x229	238 - 286	-40 - +269
200"	406x305	319 - 382	-54 - +359
250"	508x381	400 - 479	-67 - +448

Format d'écran 16:10		①	②
		Minimum (Large) à maximum (Télé)	Décalage vertical de l'objectif de haut en bas
60"	130x81	81 - 98	-14 - +95
80"	172x108	110 - 132	-19 - +127
100"	215x135	139 - 167	-24 - +158
150"	323x202	210 - 252	-36 - +238
200"	431x269	282 - 337	-48 - +317
250"	538x337	353 - 423	-59 - +396
300"	646x404	425 - 508	-71 - +475

Objectif grand angle à projection arrière ELPLR03

Le décalage de l'objectif n'est pas pris en charge.

Unités : cm

Format d'écran 4:3		①	②
50"	102x76	91	+38
60"	122x91	110	+46
70"	142x107	129	+53
80"	163x122	148	+61
100"	203x152	186	+76
150"	305x229	280	+114

Unités : cm

Format d'écran 16:9		①	②
50"	111x62	82	+31
60"	133x75	99	+37
80"	177x100	134	+50
100"	221x125	168	+62
150"	332x187	254	+93

Unités : cm

Format d'écran 16:10		①	②
50"	108x67	80	+34
60"	130x81	96	+40
80"	172x108	130	+54
100"	215x135	163	+67
150"	323x202	247	+101
200"	431x269	331	+135

Objectif zoom à distance moyenne de projection ELPLM04

Unités : cm

Format d'écran 4:3		①	②
		Minimum (Large) à maximum (Télé)	Décalage vertical de l'objectif de haut en bas
50"	102x76	275 - 421	-13 - +90
60"	122x91	332 - 507	-16 - +108
70"	142x107	389 - 593	-19 - +126
80"	163x122	446 - 679	-22 - +143
100"	203x152	560 - 851	-27 - +179
150"	305x229	844 - 1282	-40 - +269
200"	406x305	1129 - 1713	-54 - +359
250"	508x381	1414 - 2143	-67 - +448

Unités : cm

Format d'écran 16:9		①	②
		Minimum (Large) à maximum (Télé)	Décalage vertical de l'objectif de haut en bas
50"	111x62	249 - 381	-16 - +78
60"	133x75	300 - 459	-19 - +94
80"	177x100	404 - 616	-25 - +125
100"	221x125	507 - 772	-31 - +156
150"	332x187	766 - 1163	-47 - +234
200"	443x249	1024 - 1554	-63 - +312
250"	553x311	1283 - 1945	-78 - +390
290"	642x361	1490 - 2258	-91 - +452

Unités : cm

Format d'écran 16:10		①	②
		Minimum (Large) à maximum (Télé)	Décalage vertical de l'objectif de haut en bas
50"	108x67	242 - 371	-12 - +79
60"	130x81	292 - 447	-14 - +95
80"	172x108	392 - 599	-19 - +127
100"	215x135	493 - 751	-24 - +158
150"	323x202	754 - 1131	-36 - +238
200"	431x269	996 - 1512	-48 - +317
250"	538x337	1248 - 1892	-59 - +396
300"	646x404	1499 - 2272	-71 - +475

Unités : cm

Format d'écran 16:9		①	②
		Minimum (Large) à maximum (Télé)	Décalage vertical de l'objectif de haut en bas
50"	111x62	371 - 571	-16 - +78
60"	133x75	449 - 689	-19 - +94
80"	177x100	604 - 924	-25 - +125
100"	221x125	759 - 1159	-31 - +156
150"	332x187	1146 - 1746	-47 - +234
200"	443x249	1534 - 2334	-63 - +312
250"	553x311	1921 - 2921	-78 - +390
290"	642x361	2231 - 3391	-91 - +452

Objectif zoom à distance moyenne de projection ELPLM05

Unités : cm

Format d'écran 4:3		①	②
		Minimum (Large) à maximum (Télé)	Décalage vertical de l'objectif de haut en bas
50"	102x76	410 - 631	-13 - +90
60"	122x91	496 - 760	-16 - +108
70"	142x107	581 - 890	-19 - +126
80"	163x122	667 - 1019	-22 - +143
100"	203x152	837 - 1278	-27 - +179
150"	305x229	1264 - 1925	-40 - +269
200"	406x305	1691 - 2572	-54 - +359
250"	508x381	2118 - 3219	-67 - +448

Unités : cm

Format d'écran 16:10		①	②
		Minimum (Large) à maximum (Télé)	Décalage vertical de l'objectif de haut en bas
50"	108x67	361 - 555	-12 - +79
60"	130x81	436 - 670	-14 - +95
80"	172x108	587 - 898	-19 - +127
100"	215x135	738 - 1127	-24 - +158
150"	323x202	1115 - 1699	-36 - +238
200"	431x269	1492 - 2270	-48 - +317
250"	538x337	1869 - 2842	-59 - +396
300"	646x404	2246 - 3414	-71 - +475

Objectif zoom à longue distance de projection ELPLL06

Unités : cm

Format d'écran 4:3		①	②
		Minimum (Large) à maximum (Télé)	Décalage vertical de l'objectif de haut en bas
50"	102x76	620 - 842	-13 - +90
60"	122x91	748 - 1015	-16 - +108
70"	142x107	876 - 1187	-19 - +126
80"	163x122	1003 - 1359	-22 - +143
100"	203x152	1259 - 1703	-27 - +179
150"	305x229	1897 - 2564	-40 - +269
200"	406x305	2536 - 3425	-54 - +359
250"	508x381	3175 - 4285	-67 - +448

Unités : cm

Format d'écran 16:10		①	②
		Minimum (Large) à maximum (Télé)	Décalage vertical de l'objectif de haut en bas
50"	108x67	546 - 742	-12 - +79
60"	130x81	659 - 894	-14 - +95
80"	172x108	884 - 1198	-19 - +127
100"	215x135	1110 - 1502	-24 - +158
150"	323x202	1674 - 2263	-36 - +238
200"	431x269	2238 - 3023	-48 - +317
250"	538x337	2802 - 3783	-59 - +396
300"	646x404	3366 - 4544	-71 - +475

Unités : cm

Format d'écran 16:9		①	②
		Minimum (Large) à maximum (Télé)	Décalage vertical de l'objectif de haut en bas
50"	111x62	561 - 763	-16 - +78
60"	133x75	677 - 919	-19 - +94
80"	177x100	909 - 1232	-25 - +125
100"	221x125	1141 - 1545	-31 - +156
150"	332x187	1721 - 2326	-47 - +234
200"	443x249	2301 - 3107	-63 - +312
250"	553x311	2880 - 3889	-78 - +390
290"	642x361	3344 - 4514	-91 - +452

Distance de projection (pour le modèle EB-G6370/EB-G6170)

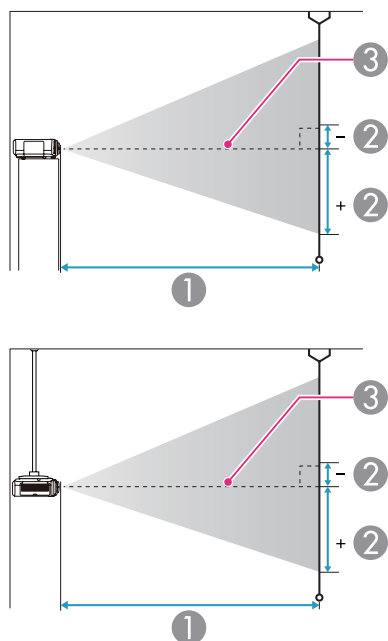

- ① Distance de projection
- ② Distance entre le centre de l'objectif et la base de l'écran. Ce changement dépend du réglage du décalage vertical de l'objectif.
- ③ Centre de l'objectif

Objectif zoom standard ELPLS07

Cette section répertorie les distances de projection pour les modèles équipés d'objectifs.

Unités : cm

Format d'écran 4:3		①	②
		Minimum (Large) à maximum (Télé)	Décalage vertical de l'objectif de haut en bas
30"	61x46	76 - 141	-3 - +49
40"	81x61	103 - 189	-5 - +66
50"	102x76	130 - 238	-6 - +82
60"	122x91	157 - 286	-7 - +98
80"	163x122	211 - 383	-9 - +131
100"	203x152	265 - 480	-12 - +164
150"	305x229	400 - 722	-17 - +246
200"	406x305	534 - 963	-23 - +328
250"	508x381	669 - 1205	-29 - +410
300"	610x457	804 - 1447	-35 - +492

Unités : cm

Format d'écran 16:9		①	②
		Minimum (Large) à maximum (Télé)	Décalage vertical de l'objectif de haut en bas
28"	62x35	77 - 144	-9 - +44
30"	66x37	83 - 154	-10 - +47
40"	89x50	113 - 207	-13 - +63
50"	111x62	142 - 259	-17 - +79
60"	133x75	171 - 312	-20 - +95
80"	177x100	230 - 418	-27 - +126
100"	221x125	289 - 523	-33 - +158
150"	332x187	436 - 786	-50 - +237

Format d'écran 16:9		①	②
		Minimum (Large) à maximum (Télé)	Décalage vertical de l'objectif de haut en bas
200"	443x249	583 - 1050	-67 - +316
250"	553x311	729 - 1313	-83 - +395
275"	609x342	803 - 1445	-92 - +434

Unités : cm

Format d'écran 16:10		①	②
		Minimum (Large) à maximum (Télé)	Décalage vertical de l'objectif de haut en bas
29"	62x39	78 - 145	-7 - +47
30"	65x40	81 - 150	-8 - +48
50"	108x67	138 - 252	-13 - +80
60"	130x81	167 - 304	-15 - +96
70"	151x94	195 - 355	-18 - +112
80"	172x108	224 - 406	-21 - +128
100"	215x135	281 - 509	-26 - +160
150"	323x202	424 - 765	-39 - +241
200"	431x269	567 - 1021	-51 - +321
250"	538x337	710 - 1278	-64 - +401
280"	603x377	795 - 1432	-72 - +449

Objectif zoom à courte distance de projection ELPLU01

Unités : cm

Format d'écran 4:3		①	②
		Minimum (Large) à maximum (Télé)	Décalage vertical de l'objectif de haut en bas
60"	122x91	78 - 95	-7 - +98
80"	163x122	105 - 127	-9 - +131
100"	203x152	133 - 160	-12 - +164
150"	305x229	201 - 242	-17 - +246
200"	406x305	270 - 324	-23 - +328
250"	508x381	338 - 407	-29 - +410
300"	610x457	407 - 489	-35 - +492

Unités : cm

Format d'écran 16:9		①	②
		Minimum (Large) à maximum (Télé)	Décalage vertical de l'objectif de haut en bas
60"	133x75	85 - 103	-20 - +95
80"	177x100	115 - 139	-27 - +126
100"	221x125	145 - 175	-33 - +158
150"	332x187	220 - 264	-50 - +237
200"	443x249	294 - 354	-67 - +316
250"	553x311	369 - 443	-83 - +395
275"	609x342	407 - 489	-92 - +435

Unités : cm

Format d'écran 16:10		①	②
		Minimum (Large) à maximum (Télé)	Décalage vertical de l'objectif de haut en bas
60"	130x81	83 - 101	-15 - +96
70"	151x94	97 - 118	-18 - +112
80"	172x108	112 - 135	-21 - +128
100"	215x135	141 - 170	-26 - +160
150"	323x202	214 - 257	-39 - +241
200"	431x269	286 - 344	-51 - +321
250"	538x337	359 - 431	-64 - +401
283"	610x381	407 - 489	-73 - +454

Unités : cm

Format d'écran 16:9		①	②
28"	62x35	45	+17
30"	66x37	48	+19
40"	89x50	66	+25
50"	111x62	83	+31
60"	133x75	101	+37
80"	177x100	136	+50
100"	221x125	171	+62
150"	332x187	259	+93
184"	407x229	318	+114

Unités : cm

Objectif grand angle à projection arrière ELPLR03

Le décalage de l'objectif n'est pas pris en charge.

Unités : cm

Format d'écran 4:3		①	②
30"	61x46	44	+23
40"	81x61	60	+30
50"	102x76	76	+38
60"	122x91	92	+46
80"	163x122	125	+61
100"	203x152	157	+76
150"	305x229	237	+114
200"	406x305	318	+152

Format d'écran 16:10		①	②
29"	62x39	45	+20
30"	65x40	47	+20
50"	108x67	81	+34
60"	130x81	98	+40
70"	151x94	115	+47
80"	172x108	132	+54
100"	215x135	166	+67
150"	323x202	252	+101
189"	407x254	318	+127

Objectif zoom à distance moyenne de projection ELPLM04

Unités : cm

Format d'écran 4:3		①	②
		Minimum (Large) à maximum (Télé)	Décalage vertical de l'objectif de haut en bas
40"	81x61	184 - 283	-5 - +66
50"	102x76	232 - 357	-6 - +82
60"	122x91	281 - 430	-7 - +98
80"	163x122	378 - 577	-9 - +131
100"	203x152	475 - 723	-12 - +164
150"	305x229	717 - 1090	-17 - +246
200"	406x305	959 - 1456	-23 - +328
250"	508x381	1202 - 1823	-29 - +410
300"	610x457	1444 - 2190	-35 - +492

Unités : cm

Format d'écran 16:9		①	②
		Minimum (Large) à maximum (Télé)	Décalage vertical de l'objectif de haut en bas
37"	82x46	184 - 283	-12 - +58
40"	89x50	201 - 310	-13 - +63
50"	111x62	254 - 390	-17 - +79
60"	133x75	307 - 469	-20 - +95
80"	177x100	412 - 629	-27 - +126
100"	221x125	518 - 789	-33 - +158
150"	332x187	782 - 1188	-50 - +237
200"	443x249	1046 - 1588	-67 - +316

Format d'écran 16:9		①	②
		Minimum (Large) à maximum (Télé)	Décalage vertical de l'objectif de haut en bas
250"	553x311	1310 - 1987	-83 - +395
275"	609x342	1444 - 2189	-92 - +435

Unités : cm

Format d'écran 16:10		①	②
		Minimum (Large) à maximum (Télé)	Décalage vertical de l'objectif de haut en bas
38"	82x51	184 - 284	-10 - +61
50"	108x67	247 - 379	-13 - +80
60"	130x81	298 - 456	-15 - +96
70"	151x94	350 - 534	-18 - +112
80"	172x108	401 - 612	-21 - +128
100"	215x135	504 - 767	-26 - +160
150"	323x202	761 - 1156	-39 - +241
200"	431x269	1017 - 1544	-51 - +321
250"	538x337	1274 - 1933	-64 - +401
283"	610x381	1444 - 2189	-73 - +454

Objectif zoom à distance moyenne de projection ELPLM05

Unités : cm

Format d'écran 4:3		①	②
		Minimum (Large) à maximum (Télé)	Décalage vertical de l'objectif de haut en bas
40"	81x61	274 - 424	-5 - +66
50"	102x76	347 - 535	-6 - +82
60"	122x91	419 - 645	-7 - +98
80"	163x122	565 - 865	-9 - +131
100"	203x152	710 - 1086	-12 - +164
150"	305x229	1073 - 1637	-17 - +246
200"	406x305	1436 - 2188	-23 - +328
250"	508x381	1799 - 2738	-29 - +410
300"	610x457	2162 - 3289	-35 - +492

Unités : cm

Format d'écran 16:9		①	②
		Minimum (Large) à maximum (Télé)	Décalage vertical de l'objectif de haut en bas
37"	82x46	274 - 424	-12 - +58
40"	89x50	300 - 464	-13 - +63
50"	111x62	379 - 584	-17 - +79
60"	133x75	458 - 704	-20 - +95
80"	177x100	617 - 944	-27 - +126
100"	221x125	775 - 1184	-33 - +158
150"	332x187	1170 - 1784	-50 - +237
200"	443x249	1566 - 2385	-67 - +316

Format d'écran 16:9		①	②
		Minimum (Large) à maximum (Télé)	Décalage vertical de l'objectif de haut en bas
250"	553x311	1962 - 2985	-83 - +395
275"	609x342	2162 - 3289	-92 - +435

Unités : cm

Format d'écran 16:10		①	②
		Minimum (Large) à maximum (Télé)	Décalage vertical de l'objectif de haut en bas
38"	82x51	274 - 424	-10 - +61
50"	108x67	368 - 568	-13 - +80
60"	130x81	445 - 685	-15 - +96
70"	151x94	522 - 801	-18 - +112
80"	172x108	599 - 918	-21 - +128
100"	215x135	753 - 1152	-26 - +160
150"	323x202	1138 - 1736	-39 - +241
200"	431x269	1523 - 2320	-51 - +321
250"	538x337	1908 - 2904	-64 - +401
283"	610x381	2162 - 3289	-73 - +454

Objectif zoom à longue distance de projection ELPLL06

Unités : cm

Format d'écran 4:3		①	②
		Minimum (Large) à maximum (Télé)	Décalage vertical de l'objectif de haut en bas
40"	81x61	416 - 568	-5 - +66
50"	102x76	525 - 714	-6 - +82
60"	122x91	634 - 861	-7 - +98
80"	163x122	851 - 1154	-9 - +131
100"	203x152	1068 - 1447	-12 - +164
150"	305x229	1612 - 2179	-17 - +246
200"	406x305	2155 - 2912	-23 - +328
250"	508x381	2699 - 3644	-29 - +410
300"	610x457	3242 - 4376	-35 - +492

Unités : cm

Format d'écran 16:9		①	②
		Minimum (Large) à maximum (Télé)	Décalage vertical de l'objectif de haut en bas
37"	82x46	416 - 568	-12 - +58
40"	89x50	455 - 620	-13 - +63
50"	111x62	574 - 780	-17 - +79
60"	133x75	692 - 939	-20 - +95
80"	177x100	929 - 1259	-27 - +126
100"	221x125	1166 - 1578	-33 - +158
150"	332x187	1758 - 2376	-50 - +237
200"	443x249	2350 - 3174	-67 - +316

Format d'écran 16:9		①	②
		Minimum (Large) à maximum (Télé)	Décalage vertical de l'objectif de haut en bas
250"	553x311	2942 - 3972	-83 - +395
275"	609x342	3242 - 4376	-92 - +435

Unités : cm

Format d'écran 16:10		①	②
		Minimum (Large) à maximum (Télé)	Décalage vertical de l'objectif de haut en bas
38"	82x51	416 - 568	-10 - +61
50"	108x67	558 - 758	-13 - +80
60"	130x81	673 - 913	-15 - +96
70"	151x94	788 - 1069	-18 - +112
80"	172x108	903 - 1224	-21 - +128
100"	215x135	1134 - 1535	-26 - +160
150"	323x202	1710 - 2311	-39 - +241
200"	431x269	2286 - 3087	-51 - +321
250"	538x337	2862 - 3864	-64 - +401
283"	610x381	3242 - 4376	-73 - +454

Résolutions prises en charge

Lorsque la résolution des signaux d'entrée est supérieure à la résolution du panneau du projecteur, la qualité de l'image peut diminuer.

Signaux d'ordinateur (RVB analogique)

Signal	Taux rafraîchi. (Hz)	Résolution (points)
VGA	60/72/75/85	640x480
SVGA	56/60/72/75/85	800x600
XGA	60/70/75/85	1024x768
WXGA	60	1280x768
	60	1366x768
	60/75/85	1280x800
WXGA+	60/75/85	1440x900
WXGA++	60	1600x900
SXGA	70/75/85	1152x864
	60/75/85	1280x1024
	60/75/85	1280x960
SXGA+	60/75	1400x1050
WSXGA+*1	60	1680x1050
UXGA	60	1600x1200
WUXGA*2	60	1920x1200
MAC13"	67	640x480
MAC16"	75	832x624
MAC19"	75	1024x768
	59	1024x768

Signal	Taux rafraîchi. (Hz)	Résolution (points)
MAC21"	75	1152x870

*1 Uniquement compatible si la valeur **Large** est sélectionnée pour **Résolution** dans le menu Configuration (non disponible pour le modèle EB-G6370/EB-G6170).

*2 EB-G6770WU/EB-G6570WU/EB-G6470WU uniquement. Uniquement compatible si un signal VESA CVT-RB (Reduced Blanking) est reçu.

Même en cas d'entrée de signaux autres que ceux qui précèdent, il est probable que l'image pourra être projetée. Toutefois, il se peut que toutes les fonctions ne soient pas prises en charge.

Vidéo component

Signal	Taux rafraîchi. (Hz)	Résolution (points)
SDTV (480i)	60	720x480
SDTV (576i)	50	720x576
SDTV (480p)	60	720x480
SDTV (576p)	50	720x576
HDTV (720p)	50/60	1280x720
HDTV (1080i)	50/60	1920x1080
HDTV (1080p)*	50/60	1920x1080

* Avec le modèle EB-G6270W/EB-G6070W/EB-G6370/EB-G6170, uniquement pour les signaux d'entrée du port Computer.

Vidéo composite

Signal	Taux rafraîchi. (Hz)	Résolution (points)
TV (NTSC)	60	720x480
TV (SECAM)	50	720x576
TV (PAL)	50/60	720x576

Signal d'entrée en provenance du port HDMI, DisplayPort et HDBaseT*1

Signal	Taux rafraîchi. (Hz)	Résolution (points)
VGA	60	640x480
SVGA	60	800x600
XGA	60	1024x768
WXGA	60	1280x800
	60	1280x768*2
	60	1366x768
WXGA+	60	1440x900
WXGA++	60	1600x900
WSXGA+*3	60	1680x1050
SXGA	60	1280x960
	60	1280x1024
SXGA+	60	1400x1050
UXGA	60	1600x1200
WUXGA*4	60	1920x1200
SDTV (480i*5/480p)	60	720x480
SDTV (576i*5/576p)	50	720x576
HDTV (720p)	50/60	1280x720
HDTV (1080i)	50/60	1920x1080

Signal	Taux rafraîchi. (Hz)	Résolution (points)
HDTV (1080p)	24*5/30*5/50/60	1920x1080

*1 Quand une connexion HDMI est effectuée en utilisant HDBaseT Transmitter optionnel.

*2 Entrée DisplayPort uniquement

*3 Non disponible pour le modèle EB-G6370/EB-G6170.

*4 Uniquement compatible si un signal VESA CVT-RB (Reduced Blanking) est reçu. Pour le modèle EB-G6270W/EB-G6070W/EB-G6370/EB-G6170, entrée HDMI uniquement.

*5 Entrée HDMI uniquement

Caractéristiques générales du projecteur

Nom du produit	EB-G6770WU	EB-G6570WU	EB-G6470WU	EB-G6270W	EB-G6070W	EB-G6370	EB-G6170
Dimensions	505 (L) x 144 (H) x 382 (P) mm (sans la section relevée)						
Taille du panneau LCD	0,76" de large					0,79"	
Méthode d'affichage	Matrice active TFT au polysilicium						
Résolution	2 304 000 pixels WUXGA (1920 (L) x 1200 (H) points) x 3			1 024 000 pixels WXGA (1280 (L) x 800 (H) points) x 3		786 432 pixels XGA (1024 (L) x 768 (H) points) x 3	
Réglage de la mise au point	Manuel						
Réglage du zoom*1	Manuel (1 - 1,8)						
Décalage objectif*2	Manuel (direction verticale : environ 67 % maximum, direction horizontale : environ 30 % maximum)					Manuel (direction verticale : environ 57 % maximum, direction horizontale : environ 30 % maximum)	
Lampe	Lampe UHE, 380 W N° de modèle : ELPLP76						
Sortie audio max.	Monaurale 10 W						
Haut-parleur	1						
Alimentation électrique	100-240V c.a.±10% 50/60 Hz 5,7-2,5A	100-240V c.a.±10% 50/60 Hz 5,3-2,3A	100-240V c.a.±10% 50/60 Hz 4,7-2,1A	100-240V c.a.±10% 50/60 Hz 5,7-2,5A	100-240V c.a.±10% 50/60 Hz 5,0-2,2A	100-240V c.a.±10% 50/60 Hz 5,7-2,5A	100-240V c.a.±10% 50/60 Hz 5,3-2,3A

Consommation électrique	Zone 100 à 120 V	En fonctionnement : 568 W Consommation en attente (Comm. activée) : 2,8 W Consommation en attente (Comm. désactivée) : 0,31 W	En fonctionnement : 528 W Consommation en attente (Comm. activée) : 2,8 W Consommation en attente (Comm. désactivée) : 0,31 W	En fonctionnement : 468 W Consommation en attente (Comm. activée) : 2,8 W Consommation en attente (Comm. désactivée) : 0,31 W	En fonctionnement : 568 W Consommation en attente (Comm. activée) : 2,8 W Consommation en attente (Comm. désactivée) : 0,31 W	En fonctionnement : 498 W Consommation en attente (Comm. activée) : 2,8 W Consommation en attente (Comm. désactivée) : 0,31 W	En fonctionnement : 568 W Consommation en attente (Comm. activée) : 2,8 W Consommation en attente (Comm. désactivée) : 0,31 W	En fonctionnement : 528 W Consommation en attente (Comm. activée) : 2,8 W Consommation en attente (Comm. désactivée) : 0,31 W
	Zone 220 à 240 V	En fonctionnement : 542 W Consommation en attente (Comm. activée) : 3,3 W Consommation en attente (Comm. désactivée) : 0,41 W	En fonctionnement : 504 W Consommation en attente (Comm. activée) : 3,3 W Consommation en attente (Comm. désactivée) : 0,41 W	En fonctionnement : 449 W Consommation en attente (Comm. activée) : 3,3 W Consommation en attente (Comm. désactivée) : 0,41 W	En fonctionnement : 542 W Consommation en attente (Comm. activée) : 3,3 W Consommation en attente (Comm. désactivée) : 0,41 W	En fonctionnement : 477 W Consommation en attente (Comm. activée) : 3,3 W Consommation en attente (Comm. désactivée) : 0,41 W	En fonctionnement : 542 W Consommation en attente (Comm. activée) : 3,3 W Consommation en attente (Comm. désactivée) : 0,41 W	En fonctionnement : 504 W Consommation en attente (Comm. activée) : 3,3 W Consommation en attente (Comm. désactivée) : 0,41 W
Altitude de fonctionnement	Altitude de 0 à 3048 m							
Température de fonctionnement	0 à +45°C*3 (sans condensation)							
Température de stockage	-10 à +60°C (sans condensation)							
Poids*1	Environ 9,9 kg							

*1 Caractéristiques lorsqu'un objectif zoom standard est installé

*2 L'objectif grand angle à projection arrière ELPLR03 ne prend pas en charge le décalage de l'objectif.

*3 La température de fonctionnement est comprise entre 0 et +45°C lorsque l'option Consommation électr. est réglée sur ECO ou Capteur de T°, et entre 0 et +40°C lorsqu'elle est réglée sur Normal à une altitude comprise entre 0 et 1499 mètres.

La température de fonctionnement est comprise entre 0 et +40°C lorsque l'option Consommation électr. est réglée sur ECO ou Capteur de T°, et entre 0 et +35°C lorsqu'elle est réglée sur Normal à une altitude comprise entre 1500 et 3048 mètres.

Nom du produit			EB-G6770WU	EB-G6570WU	EB-G6470WU	EB-G6270W	EB-G6070W	EB-G6370	EB-G6170
Conne- teurs	Port Computer	1	Mini D-Sub 15 broches (femelle) bleu						
	Port Audio1	1	Mini jack stéréo (3,5 Φ)						
	Port BNC	1	5BNC (femelle)						
	Port Audio2	1	Mini jack stéréo (3,5 Φ)						
	DisplayPort	1	DisplayPort						
	Port HDMI	1	HDMI HDCP pris en charge (les sons sont uniquement pris en charge par le protocole PCM)						
	Port Audio3	1	Mini jack stéréo (3,5 Φ)						
	Port S-Video	1	Mini DIN 4 broches						
	Port Video	1	Jack broche RCA						
	Port Audio-L/R	1	Jack broche RCA x 2 (G, D)						
	Port Audio Out	1	Mini jack stéréo (3,5 Φ)						
	Port Monitor Out	1	Mini D-Sub 15 broches (femelle) noir						
	Port HDBaseT	1	RJ-45						
	Port LAN	1	RJ-45						
	Port Service*	1	Connecteur mini-USB (type B)						
	Port RS-232C	1	Mini D-Sub 9 broches (mâle)						
Port Remote	1	Mini jack stéréo (3,5 Φ)							
Port USB (uniquement pour l'unité LAN sans fil)*	1	Connecteur USB (Type A)							

* Compatible USB 2.0. Toutefois, les ports USB ne sont pas nécessairement compatibles avec tous les appareils prenant en charge des connexions USB.

Unités : mm

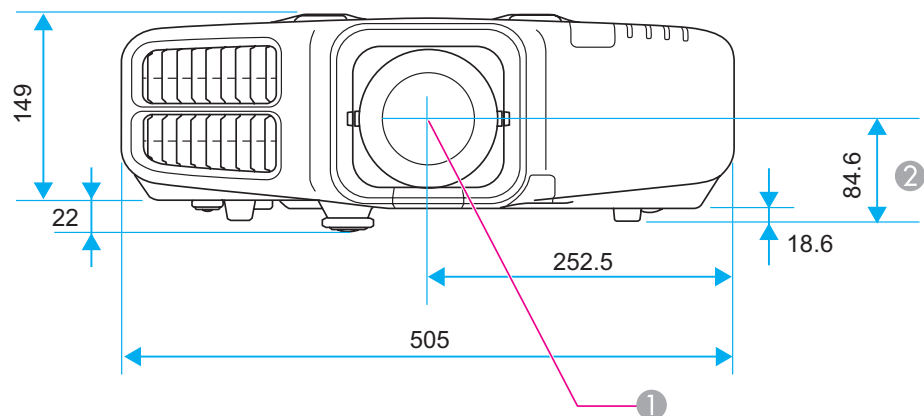

- ① Centre de l'objectif
- ② Distance entre le centre de l'objectif et le trou de montage pour bride de suspension

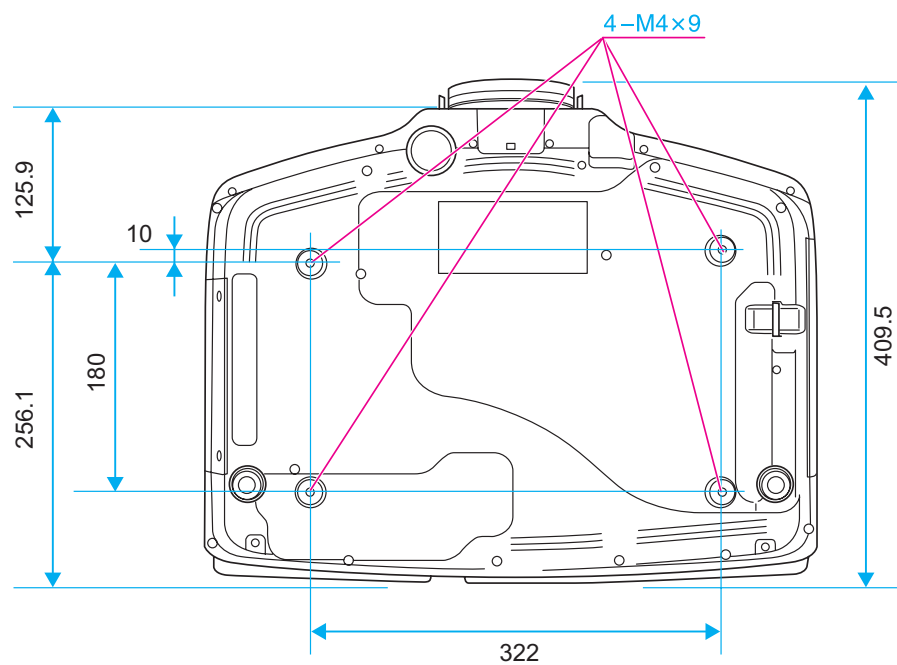

Cette section décrit brièvement les termes difficiles qui ne sont pas expliqués dans le texte de ce guide. Pour plus d'informations, consultez d'autres ouvrages de référence disponibles dans le commerce.

Adres. IP trappe	Il s'agit de l' <u>Adresse IP</u> de l'ordinateur de destination utilisé pour la notification d'erreurs dans SNMP.
Adresse IP	Numéro qui identifie un ordinateur connecté à un réseau.
Adresse passerelle	Serveur (routeur) utilisé pour la communication sur un réseau (sous-réseau) divisé en <u>Masque ss-rés</u> .
Alignement	Les signaux émis par les ordinateurs ont une fréquence spécifique. Si le projecteur ne s'aligne pas précisément avec cette fréquence, l'image produite ne sera pas de bonne qualité. L'action du projecteur qui s'accorde sur la fréquence de ces signaux (nombre de crêtes par seconde du signal) est appelée « alignement ». Si cet alignement n'est pas bien effectué, de larges bandes verticales apparaîtront sur les images projetées.
AMX Device Discovery	AMX Device Discovery est une technologie mise au point par AMX et destinée aux systèmes de contrôle AMX, afin de permettre une utilisation aisée des équipements cibles. Epson a mis en œuvre cette technologie de protocole et a prévu un paramètre destiné à activer la fonction de protocole (ON). Pour plus d'informations, consultez le site web d'AMX. URL : http://www.amx.com/
Contraste	La luminosité relative des zones claires et des zones sombres d'une image peut être augmentée ou diminuée pour faire ressortir ou au contraire adoucir du texte ou des images. C'est ce réglage que l'on appelle ajustement du contraste.
Control4 Simple Device Discovery Protocol (SDDP)	Control4 SDDP est une technologie développée par Control4 pour permettre aux systèmes de contrôle Control4 d'acquérir les informations relatives au périphérique pour le projecteur. Epson a mis en œuvre cette technologie de protocole et a prévu un paramètre destiné à activer la fonction de protocole (ON). Pour plus d'informations, consultez le site web de Control4. URL : http://www.control4.com/
DHCP	Abréviation de Dynamic Host Configuration Protocol. Ce protocole attribue automatiquement une <u>Adresse IP</u> aux appareils connectés à un réseau.
DICOM	Acronyme de Digital Imaging and Communications in Medicine. Norme internationale qui définit des normes d'imagerie et un protocole de communication pour les images médicales.
Entrelacé	Transmet les informations nécessaires à la création d'un écran en envoyant chaque autre ligne, en commençant par le haut de l'image et en parcourant vers le bas. Les images sont susceptibles de clignoter car un cadre s'affiche sur chaque autre ligne.
HDBaseT	Norme de connexion pour les produits électroniques grand public définie par la HDBaseT Alliance. Transmet différents signaux de commande, tels que les signaux vidéo en HD non compressés, les signaux audio et les signaux Ethernet 100BASE-TX, à l'aide d'un câble LAN.
HDCP	HDCP est l'abréviation de High-bandwidth Digital Content Protection. Cette technologie est utilisée pour éviter les copies illégales et protéger les droits d'auteur en chiffrant les signaux numériques envoyés sur les ports DVI et HDMI. Étant donné que les ports HDMI et DisplayPort de ce projecteur prennent en charge le protocole HDCP, la projection d'images numériques protégées par la technologie HDCP est possible. Toutefois, le projecteur risque de ne pas être en mesure de projeter des images protégées avec des versions mises à jour ou révisées du chiffrement HDCP.

HDTV	<p>Abréviation de High-Definition Television, télévision haute définition. Cette abréviation fait référence aux systèmes à haute définition qui satisfont les critères suivants :</p> <ul style="list-style-type: none"> • Résolution verticale de 720p ou 1080i, ou supérieure (p = Progressif, i = Entrelacé) • Rapport L/H de l'écran 16:9
Masque ss-rés	Valeur numérique qui définit le nombre de bits utilisés pour l'adresse réseau d'un réseau divisé (sous-réseau) à partir de l'adresse IP.
Mode Ad hoc	Méthode de connexion réseau sans fil où la connexion avec les clients réseau sans fil s'effectue sans point d'accès.
Mode d'infrastructure	Méthode de communication sans fil de périphériques entre plusieurs points d'accès d'un réseau local.
Progressif	Projeté des informations afin de créer un écran à la fois, en affichant l'image d'un cadre. Même si le nombre de lignes est identique, le papillotement des images diminue car la quantité d'informations a doublé par rapport à un système entrelacé.
Rapport L/H	Rapport entre la largeur de l'image et sa hauteur. Les écrans avec un rapport horizontal/vertical 16:9, comme les écrans HDTV, sont des écrans larges. Les écrans SDTV et les écrans d'ordinateur généraux ont un rapport L/H 4:3.
SDTV	Abréviation de Standard Definition Television, télévision à définition standard. Cette abréviation fait référence aux systèmes de télévision qui ne satisfont pas aux critères de la télévision haute définition HDTV .
SNMP	Abréviation de Simple Network Management Protocol. Il s'agit du protocole de surveillance et de contrôle d'appareils tels que les routeurs et les ordinateurs connectés à un réseau TCP/IP.
sRGB	Norme internationale de définition des couleurs formulée de sorte que les couleurs provenant des équipements vidéo puissent être facilement traitées par les systèmes d'exploitation des ordinateurs et de l'Internet. Si la source de signal raccordée possède un mode sRGB, réglez à la fois le projecteur et la source de signal en mode sRGB.
Sync.	Les signaux émis par les ordinateurs ont une fréquence spécifique. Si le projecteur ne s'aligne pas précisément avec cette fréquence, l'image produite ne sera pas de bonne qualité. L'action du projecteur alignant les phases (positions relatives des crêtes et des creux) de ces signaux est appelée « synchronisation ». Si les signaux sont mal synchronisés, l'image peut devenir tremblante, brouillée ou déformée horizontalement.
Taux rafraîchi.	Les points lumineux des écrans ne conservent une même luminosité et une même leur couleur que pendant un temps très court. Pour qu'une image persiste à l'écran, celle-ci doit être balayée de nombreuses fois par seconde, pour « rafraîchir » les points lumineux de l'écran. Le nombre d'opérations de rafraîchissement par seconde est appelé cadence (ou fréquence ou taux) de rafraîchissement et s'exprime en hertz (Hz).
Vidéo component	Méthode visant à séparer le signal vidéo en une composante de luminosité (Y), une composante secondaire de bleu (Cb ou Pb) et une composante secondaire de rouge (Cr ou Pr).
Vidéo composite	Méthode visant à combiner le signal vidéo en composante de luminosité et une composante de couleur pour la transmission via un câble unique.
WPS (Wi-Fi Protected Setup)	Wi-Fi Protected Setup a été conçu par Wi-Fi Alliance pour configurer et sécuriser aisément un réseau sans fil.

Tous droits réservés. Toute reproduction, intégration dans un système d'archivage ou diffusion par un procédé électronique, mécanique, par photocopie, enregistrement ou tout autre procédé est interdite sans l'autorisation écrite préalable de Seiko Epson Corporation. Aucune responsabilité du fait du brevet n'est acceptée suite à l'utilisation des présentes informations. De même, aucune responsabilité n'est acceptée pour les dommages résultant de l'utilisation des informations contenues dans le présent document.

Seiko Epson Corporation et ses filiales déclinent toute responsabilité envers l'acheteur de ce produit ou de tiers pour les dommages, pertes, coûts ou frais encourus par l'acheteur ou des tiers suite à un accident, une mauvaise utilisation ou une utilisation incorrecte de ce produit ou des modifications, réparations ou altérations non autorisées de ce produit ou, (sauf aux États-Unis) au non-respect des conditions d'utilisation données par Seiko Epson Corporation.

Seiko Epson Corporation ne peut être tenue responsable de tout dommage ou problème résultant de l'utilisation d'accessoires ou de pièces détachées qui ne sont pas d'origine Epson ou approuvées EPSON par Seiko Epson Corporation.

Le contenu de ce guide peut être modifié ou mis à jour sans avertissement préalable.

Les illustrations figurant dans ce guide peuvent différer du projecteur.

Restrictions d'emploi

En cas d'utilisation de ce produit pour des applications exigeant une grande fiabilité/sécurité, telles qu'appareils employés en transport aérien, ferroviaire, maritime, automobile, etc., appareils de prévention des catastrophes, divers appareils de sécurité, etc., ou appareils de fonction/précision, vous devrez, avant d'utiliser ce produit, considérer l'incorporation à votre système de dispositifs de sécurité positive et de moyens redondants assurant la sécurité et la fiabilité de l'ensemble du système. Étant donné que ce produit n'est pas destiné aux applications exigeant une fiabilité/sécurité extrême, telles que matériel aérospatial, matériel de communications principal, matériel de commande nucléaire ou matériel de soins médicaux directs, etc., vous devrez, après totale évaluation, décider si ce produit convient.

À propos des symboles

Système d'exploitation Microsoft® Windows® 2000
Système d'exploitation Microsoft® Windows® XP
Système d'exploitation Microsoft® Windows Vista®
Système d'exploitation Microsoft® Windows® 7
Système d'exploitation Microsoft® Windows® 8
Système d'exploitation Microsoft® Windows® 8.1

Dans le présent guide, les systèmes d'exploitation ci-dessus sont désignés par " Windows 2000 ", " Windows XP ", " Windows Vista ", " Windows 7 ", " Windows 8 " et " Windows 8.1 ". Le terme collectif " Windows " peut en outre être utilisé pour désigner Windows 2000, Windows XP, Windows Vista, Windows 7, Windows 8 et Windows 8.1, et plusieurs versions de Windows peuvent être désignées par exemple par Windows 2000/XP/Vista/7/8/8.1, sans la mention Windows.

Mac OS X 10.3.x
Mac OS X 10.4.x
Mac OS X 10.5.x
Mac OS X 10.6.x
OS X 10.7.x
OS X 10.8.x
OS X 10.9.x

Dans le présent guide, les système d'exploitation ci-dessus sont désignés par " Mac OS X 10.3.x ", " Mac OS X 10.4.x ", " Mac OS X 10.5.x ", " Mac OS X 10.6.x ", " OS X 10.7.x ", " OS X 10.8.x " et " OS X 10.9.x ". Le terme collectif " OS X " est en outre utilisé pour les désigner.

Marques commerciales et droits d'auteur

EPSON est une marque déposée, EXCEED YOUR VISION, ELPLP et leurs logos sont des marques commerciales ou déposées de Seiko Epson Corporation.

Mac, Mac OS et OS X, sont des marques commerciales de Apple Inc.

Microsoft, Windows, Windows Vista, PowerPoint et le logo Windows sont des marques commerciales ou déposées de Microsoft Corporation aux États-Unis et/ou dans d'autres pays.

HDMI et High-Definition Multimedia Interface sont des marques commerciales ou des marques déposées de HDMI Licensing LLC. 

La marque commerciale PLink fait l'objet d'une demande d'enregistrement ou est déjà déposée au Japon, aux États-Unis et dans d'autres pays et régions.

Ce produit comprend le logiciel RSA BSAFE™ de RSA Security Inc. RSA est une marque déposée de RSA Security Inc. BSAFE RSA Security Inc. est une marque déposée aux États-Unis et dans d'autres pays.

WPA™, WPA2™ et Wi-Fi Protected Setup™ sont des marques commerciales déposées de Wi-Fi Alliance.

Crestron et Crestron RoomView sont des marques déposées de Crestron Electronics, Inc.

Extron® and XTP® are registered trademarks of Extron Electronics.

Le logo certifié DisplayPort et les icônes DisplayPort sont des marques déposées de Video Electronics Standards Association (VESA).

Le terme DisplayPort est une marque déposée de VESA dans divers pays du monde. HDBaseT™ and the HDBaseT Alliance logo are trademarks of the HDBaseT Alliance.

Les autres noms de produits cités dans le présent manuel sont donnés à titre d'information uniquement et lesdits produits peuvent constituer des marques de leur propriétaire respectif. Epson décline tout droit quant à ces produits.

©SEIKO EPSON CORPORATION 2015. All rights reserved.

Indication of the manufacturer and the importer in accordance with requirements of directive 2011/65/EU (RoHS)

Manufacturer: SEIKO EPSON CORPORATION

Address: 3-5, Owa 3-chome, Suwa-shi, Nagano-ken 392-8502 Japan

Telephone: 81-266-52-3131

Importer: SEIKO EUROPE B.V.

Address: Azië building, Atlas ArenA, Hoogoorddreef 5, 1101 BA Amsterdam
Zuidoost The Netherlands

Telephone: 31-20-314-5000

- A**
- A/V Mute 18
 - Accessoires en option 174
 - Adres. IP trappe 1/2 114
 - Adresse de la passerelle 106, 110
 - Adresse électronique de notification 1/2/3
..... 113
 - Adresse IP 110
 - Affichage 99
 - Afficher le fond 99
 - Ajustement Auto 95
 - Align. des panneaux 99
 - Alignement 95
 - Alim réseau sans fil 105
 - Aliment. Directe 100
 - AMX Device Discovery 111
 - Arrière 99
 - Aspect 58, 96
 - Avant 99
- B**
- Bague de mise au point 13
 - Bague de zoom 13
 - Bip 100
 - Blocage des boutons de la télécommande
..... 87
 - Blocage fonctionne. 97
 - Bonjour 112
 - Bouton de retrait de l'objectif 13
 - Bouton utilisateur 98
- C**
- Caméra document 174
 - Caractéristiques 189
 - Certificat CA 113
 - Certificat client 113
 - Certificat d'auto-signature 114
 - Certificat de serveur Web 114
 - Certificats 163
 - Clavier virtuel 104
 - Conditions requises pour l'installation
..... 26
 - Configuration 3D 96
 - Configuration de Split Screen 72
 - Configuration du projecteur 162
 - Configuration d'un événement 113
 - Connexion à un projecteur réseau 159
 - Consommables 175
 - Consommation électrique 97
 - Contraste 94
 - Control4 SDDP 112
 - Contrôle Web 162
 - Corr. géométrique 97
 - Couvercle de la lampe 14
 - Crestron RoomView 112, 169
 - Croix 76
- D**
- Date & heure 100
 - Décalage de l'objectif 30
 - Dépannage 124
 - DHCP 110
 - DICOM SIM 57
 - Direction 99
- E**
- DisplayPort 15
 - Distance 176
 - Dynamique 57
- E**
- EasyMP Monitor 162
 - Ecran démarrage 99
 - Ecrans multiples 102
 - Esc 18
 - ESC/VP21 167
 - Etat 116
 - Extron XTP 101
 - E-Zoom 76
- F**
- Fonction d'aide 123
 - Fonction de configuration en lot 117
 - Fonction Projection multiple 66
 - Fonctionnement 100
- G**
- Gel 76
 - Grille de sortie d'air 13
- H**
- H/V-Keystone 97
 - HDBaseT 101
 - HTTP sécurisé 111
- I**
- ID de la télécommande 35
 - ID événement 116

- ID projecteur 34
 Info sync 116
 Informations réseau 103
 Intensité couleur 94
 Interpolation image 96
 Iris auto 58, 95
- L**
- Langue 102
 Lecture du courrier 166
 Liste des moniteurs pris en charge 187
 Logo d'utilisateur 77
 Luminosité 94
- M**
- Masque de sous-réseau 110
 Mémoire 98
 Menu 18
 Menu Avancé 98
 Menu Base 105
 Menu de configuration 90
 Menu Gestion des certificats 113
 Menu Image 93
 Menu Information 115
 Menu Notif. courrier 112
 Menu Réglage 97
 Menu Réglage administrateur 111
 Menu Réinitialisation 116
 Menu Réseau 102
 Menu Réseau avec fil 110
 Menu Réseau sans fil 105
 Menu Sécurité 107
 Menu Signal 95
- Menu SNMP 114
 Message Broadcasting 112, 162
 Messages 99
 Mire 29, 98
 Mise à l'échelle 96
 Mode attente 101
 Mode couleurs 57, 94
 Mode haute alt. 100
 Mode veille 100
 Molette de décalage horizontal de l'objectif
 14
 Molette de décalage vertical de l'objectif
 14
 Moniteurs 187
 Mot de passe administrateur 111
 Mot de passe protégé 84
 Mot passe Monitor 111
 Mot passe PJLink 111
 Mot-clé projecteur 105
 MotPss ContrôleWeb 111
- N**
- Navigateur Web 162
 Netteté 94
 Nettoyage 143
 Nettoyage de la surface du projecteur 143
 Nettoyage du filtre à air et de la grille d'entrée
 d'air 143
 Niveau de luminosité 102
 Nom d'hôte réseau 111
 Nom du projecteur 105
 Noms et fonctions des différentes parties du
 projecteur 13
- Notif nettoyage filtre 99
 Notif. courrier 112
 Notification par courrier 165
 Nuance 94
 Numéro de port 112
 Numéro de série 116
- O**
- Objectif de projection 24
 Overscan 96
- P**
- Panneau de commande 17
 Passerelle prioritaire 111
 Pause A/V 75
 Périodicité de remplacement de la lampe
 146
 Périodicité de remplacement du filtre à air
 149
 Permuter les écrans 73
 Pied arrière 16
 Pied avant réglable 16
 PJLink 169
 Plafond 99
 Plage vidéo 96
 Planning 81
 Points d'installation de la fixation de plafond
 17
 Port Audio Out 15
 Port Audio1 15
 Port Audio2 15
 Port Audio3 15
 Port Audio-L/R 15

- Port BNC 15
 Port Computer 15
 Port de Remote 15
 Port HDBaseT 15
 Port HDMI 15
 Port Monitor Out 15
 Port RS-232C 15
 Port S-Video 15
 Port Video 15
 Position 96
 Position de menu 99
 Présentation 57
 Prise d'alimentation 14
 Procédure de remplacement de la lampe
 147
 Procédure de remplacement du filtre à air
 149
 Progressif 96
 Projection 99
 Projection multiple 57, 102
 Protec. démarrage 84
 Protec. logo utilis. 84
- Q**
- Qualité signal HDBaseT 116
 Quick Corner 97
 Quick Wireless Connection USB Key 160
- R**
- Récepteur à distance 13
 Rech source au démarr 100
 Recherche de source 17, 50
 Rechercher le point d'accès 107
- Réd bruit parasite 96
 Réduction bruit 96
 Réglage des couleurs 94
 Réglage programme 102
 Réglages A/V 101
 Réglages de l'écran 27
 Réglages de l'installation 26
 Réglages Écran 99
 Réinitiali. mémoire 116
 Réinitialisation de la durée d'utilisation de la
 lampe 116, 149
 Remplacement des piles 21
 Résolution 95, 115
 RoomView 170
- S**
- Serveur SMTP 112
 Signal entrée 96, 115
 Signal Vidéo 96, 115
 SNMP 166
 Source 72, 115
 Split Screen 97
 sRGB 57
 Superposition bords 67, 102
 Surchauffe 125
 Sync. 96
- T**
- Taille de l'écran 73, 176
 Taux rafraîchi. 115
 Télécommande 18
 Témoin d'alimentation 124
 Témoin de filtre 124
- Témoin de lampe 124
 Témoin de température 124
 Témoins 124, 125
 Témoins d'état 13
 Température de fonctionnement 190
 Température de stockage 190
 Température des couleurs 94
 Terminaison sync BNC 100
 Théâtre 57
 Touche invers. sens 100
 Tout Réinit. 116
 Traitement images 96
 Type d'objectif 100
- U**
- Uniformité 99
- V**
- Verrou. complet 86
 Verrouillage des molettes de décalage de
 l'objectif 14
 Vers Configuration réseau 103
 Volume 97
- W**
- Web Remote 166
 WPA/WPA2-EAP 109
 WPA/WPA2-PSK 108